

**SZCZEGÓŁOWE SPECYFIKACJE
TECHNICZNE WYKONANIA I ODBIORU
ROBÓT
dla zadania pn.:**

**Zagospodarowanie terenu w rejonie ul. Zamkowej i
Batorego w Żmigrodzie**

SPIS TREŚCI

NUMER SPECYFIKACJI	OPIS
SST-0	WYMAGANIA OGÓLNE
SST-1	USUNIĘCIE DRZEW I KRZEWÓW ORAZ ZABEZPIECZENIE DRZEW NIEPODLEGAJĄCYCH WYCIECIU
SST-2	USUNIĘCIE HUMUSU
SST-3	ROBOTY POMIAROWE
SST-4	ROBOTY ROZBIÓRKOWE
SST-5	KORYTO WRAZ Z PROFILOWANIEM I ZAGĘSZCZANIEM PODŁOŻA
SST-6	WARSTWY ODSĄCZAJĄCE I PODSYPKOWE
SST-7	PODBUDOWA Z KRUSZYWA ŁAMANEGO
SST-8	NAWIERZCHNIE Z KRUSZYWA ŁAMANEGO
SST-9	NAWIERZCHNIA Z BETONOWEJ KOSTKI BRUKOWEJ
SST-10	ROWKI POD KRAWĘŻNIKI ORAZ ŁAWY BETONOWE
SST-11	KRAWĘŻNIKI BETONOWE I OBRZEŻA
SST-12	ODWODNIENIE LINIOWE
SST-13	NASADZENIA
SST-14	ROBOTY ELEKTRYCZNE
SST-15	WYKONANIE KONSTRUKCJI STAŁOWYCH
SST-16	DRENAŻ
SST-17	PRACE TYNKARSKIE I IZOLACYJNE
SST-18	ROBOTY IZOLACYJNE I POKRYWCZE
SST-19	KONSTRUKCJE BETONOWE, ŻELBETOWE I CEGLANE
SST-20	MAŁA ARCHITEKTURA
SST-21	ELEMENTY WYPOSAŻENIA PLACU ZABAW

SPECYFIKACJA TECHNICZNA SST- 0

WYMAGANIA OGÓLNE

1. WSTĘP

1.1. Przedmiot SST

Szczegółowa Specyfikacja Techniczna SST -0 Wymagania Ogólne odnosi się do wymagań wspólnych dla poszczególnych wymagań technicznych dotyczących wykonania i odbioru Robót, które zostaną wykonane w ramach zadania: **Zagospodarowanie terenu w rejonie ul. Zamkowej i Batorego w Żmigrodzie.**

1.2. Zakres stosowania SST

Szczegółowa Specyfikacja Techniczna jest stosowana jako dokument przetargowy i kontraktowy przy zlecaniu i realizacji robót wymienionych w punkcie 1.1.

1.3. Zakres robót objętych SST

Ustalenia zawarte w niniejszej specyfikacji obejmują wymagania ogólne wspólne dla robót objętych niżej wymienionymi specyfikacjami.

1.4. Określenia podstawowe

Użyte w SST wymienione poniżej określenia należy rozumieć w każdym przypadku następująco:

- Dziennik budowy – zeszyt z ponumerowanymi stronami, opatrzony pieczęcią organu wydającego, wydany zgodnie z obowiązującymi przepisami, stanowiący urzędowy dokument przebiegu robót budowlanych, służący do notowania zdarzeń i okoliczności zachodzących w toku wykonywania robót, rejestrowania dokonywanych odbiorów robót, przekazywania poleceń i innej korespondencji technicznej pomiędzy Inżynierem/ Kierownikiem projektu, Wykonawcą i projektantem.
- Inżynier/Kierownik projektu – osoba wymieniona w danych kontraktowych (wyznaczona przez Zamawiającego, o której wyznaczeniu poinformowany jest Wykonawca), odpowiedzialna za nadzorowanie robót i administrowanie kontraktem.
- Kierownik budowy - osoba wyznaczona przez Wykonawcę, upoważniona do kierowania robotami i do występowania w jego imieniu w sprawach realizacji kontraktu.
- Konstrukcja nawierzchni - układ warstw nawierzchni wraz ze sposobem ich połączenia.
- Koryto - element uformowany w korpusie drogowym w celu ułożenia w nim konstrukcji nawierzchni.
- Laboratorium - drogowe lub inne laboratorium badawcze, zaakceptowane przez Zamawiającego, niezbędne do przeprowadzenia wszelkich badań i prób związanych z oceną jakości materiałów oraz robót.
- Materiały - wszelkie tworzywa niezbędne do wykonania robót, zgodne z dokumentacją projektową i specyfikacjami technicznymi, zaakceptowane przez Inżyniera/ Kierownika projektu.
- Nawierzchnia - warstwa lub zespół warstw służących do przejmowania i rozkładania obciążeń od ruchu na podłoże gruntowe i zapewniających dogodne warunki dla ruchu.
- Warstwa ścierna - górna warstwa nawierzchni poddana bezpośrednio oddziaływaniu ruchu i czynników atmosferycznych.
- Warstwa wiążąca - warstwa znajdująca się między warstwą ścierną a podbudową, zapewniająca lepsze rozłożenie naprężeń w nawierzchni i przekazywanie ich na podbudowę.
- Warstwa wyrównawcza - warstwa służąca do wyrównania nierówności podbudowy lub profilu istniejącej nawierzchni.
- Podbudowa - dolna część nawierzchni służąca do przenoszenia obciążeń od ruchu na podłoże.

Podbudowa może składać się z podbudowy zasadniczej i podbudowy pomocniczej.

- Podbudowa zasadnicza - górna część podbudowy spełniająca funkcje nośne w konstrukcji nawierzchni. Może ona składać się z jednej lub dwóch warstw.
- Podbudowa pomocnicza - dolna część podbudowy spełniająca, obok funkcji nośnych, funkcje zabezpieczenia nawierzchni przed działaniem wody, mrozu i przenikaniem cząstek podłoża. Może zawierać warstwę mrozoochronną, odsączającą lub odcinającą.
- Warstwa mrozoochronna - warstwa, której głównym zadaniem jest ochrona nawierzchni przed skutkami działania mrozu.
- Warstwa odcinająca - warstwa stosowana w celu uniemożliwienia przenikania cząstek drobnych gruntu do warstwy nawierzchni leżącej powyżej.
- Warstwa odsączająca - warstwa służąca do odprowadzenia wody przedostającej się do nawierzchni.
- Niweleta - wysokościowe i geometryczne rozwinięcie na płaszczyźnie pionowego przekroju w osi drogi lub obiektu mostowego.
- Objazd tymczasowy - droga specjalnie przygotowana i odpowiednio utrzymana do przeprowadzenia ruchu publicznego na okres budowy.
- Odpowiednia (bliska) zgodność - zgodność wykonywanych robót z dopuszczonymi tolerancjami, a jeśli przedział tolerancji nie został określony - z przeciętnymi tolerancjami, przyjmowanymi zwyczajowo dla danego rodzaju robót budowlanych.
- Podłoże nawierzchni - grunt rodzimy lub nasypowy, leżący pod nawierzchnią do głębokości przemarzania.
- Podłoże ulepszone nawierzchni - górna warstwa podłoża, leżąca bezpośrednio pod nawierzchnią, ulepszona w celu umożliwienia przejęcia ruchu budowlanego i właściwego wykonania nawierzchni.
- Polecenie Inżyniera/Kierownika projektu - wszelkie polecenia przekazane Wykonawcy przez Inżyniera/Kierownika projektu, w formie pisemnej, dotyczące sposobu realizacji robót lub innych spraw związanych z prowadzeniem budowy.
- Projektant - uprawniona osoba prawna lub fizyczna będąca autorem dokumentacji projektowej.
- Przedsięwzięcie budowlane - kompleksowa realizacja nowego połączenia drogowego lub całkowita modernizacja/przebudowa (zmiana parametrów geometrycznych trasy w planie i przekroju podłużnym) istniejącego połączenia.
- Przetargowa dokumentacja projektowa - część dokumentacji projektowej, która wskazuje lokalizację, charakterystykę i wymiary obiektu będącego przedmiotem robót.
- Rekultywacja - roboty mające na celu uporządkowanie i przywrócenie pierwotnych funkcji terenom naruszonym w czasie realizacji zadania budowlanego.
- Ślepy kosztorys - wykaz robót z podaniem ich ilości (przedmiarem) w kolejności technologicznej ich wykonania.
- Teren budowy - teren udostępniony przez Zamawiającego dla wykonania na nim robót oraz inne miejsca wymienione w kontrakcie jako tworzące część terenu budowy.
- Zadanie budowlane - część przedsięwzięcia budowlanego, stanowiąca odrębną całość konstrukcyjną lub technologiczną, zdolną do samodzielnego pełnienia funkcji techniczno-użytkowych. Zadanie może polegać na wykonywaniu robót związanych z budową, modernizacją/ przebudową, utrzymaniem oraz ochroną budowli drogowej lub jej elementu.

1.5. Ogólne wymagania dotyczące robót

Wykonawca jest odpowiedzialny za jakość wykonanych robót, bezpieczeństwo wszelkich czynności na terenie budowy, metody użyte przy budowie oraz za ich zgodność z dokumentacją projektową, SST i poleceniami Inżyniera/Kierownika projektu.

1.5.1. Przekazanie terenu budowy

Zamawiający w terminie określonym w dokumentach kontraktowych przekaże Wykonawcy teren budowy wraz ze wszystkimi wymaganymi uzgodnieniami prawnymi i administracyjnymi, lokalizację i współrzędne punktów głównych trasy oraz reperów, dziennik budowy oraz dwa egzemplarze dokumentacji projektowej i dwa komplety SST.

Na Wykonawcy spoczywa odpowiedzialność za ochronę przekazanych mu punktów pomiarowych do chwili odbioru ostatecznego robót. Uszkodzone lub zniszczone znaki geodezyjne Wykonawca

odtworzy i utwali na własny koszt.

1.5.2. Dokumentacja projektowa

Pełna Dokumentacja Projektowa znajduje się do wglądu w okresie przygotowywania ofert w: Spółdzielnia Mieszkaniowa w Żmigrodzie, ul. Zamkowa 20A, 55-140 Żmigród.

Dokumentacja Projektowa będzie zawierać niżej wymienione dokumenty:

(A) Dokumentacja Projektowa, która będzie przekazana Wykonawcy po przyznaniu Kontraktu zawiera :

1. Projekt budowlano - wykonawczy z opisem technicznym, rysunkami, uzgodnieniami, planem zagospodarowania terenu i własnością gruntu

(B) Dokumentacja do opracowania przez Wykonawcę

Wykonawca we własnym zakresie, w ramach Ceny Kontraktowej opracuje Geodezyjną Dokumentację Powykonawczą. Jeżeli w trakcie wykonywania Robót okaże się niezbędne uzupełnienie Dokumentacji Projektowej przekazanej przez Zamawiającego, Wykonawca zgłosi zaistniały fakt Inżynierowi z wyprzedzeniem co najmniej 14 dni przed wynikającą z harmonogramu datą wykonania prac dla których uzupełnienie dokumentacji jest konieczne.

1.5.3. Zgodność robót z dokumentacją projektową i SST

Dokumentacja projektowa, SST i wszystkie dodatkowe dokumenty przekazane Wykonawcy przez Inżyniera/Kierownika projektu stanowią część umowy, a wymagania określone w choćby jednym z nich są obowiązujące dla Wykonawcy tak jakby zawarte były w całej dokumentacji.

W przypadku rozbieżności w ustaleniach poszczególnych dokumentów obowiązuje kolejność ich ważności wymieniona w „Kontraktowych warunkach ogólnych” („Ogólnych warunkach umowy”).

Wykonawca nie może wykorzystywać błędów lub opuszczeń w dokumentach kontraktowych, a o ich wykryciu winien natychmiast powiadomić Inżyniera/Kierownika projektu, który podejmie decyzję o wprowadzeniu odpowiednich zmian i poprawek. W przypadku rozbieżności, wymiary podane na piśmie są ważniejsze od wymiarów określonych na podstawie odczytu ze skali rysunku.

Wszystkie wykonane roboty i dostarczone materiały będą zgodne z dokumentacją projektową i SST. Dane określone w dokumentacji projektowej i w SST będą uważane za wartości docelowe, od których dopuszczalne są odchylenia w ramach określonego przedziału tolerancji. Cechy materiałów i elementów budowli muszą wykazywać zgodność z określonymi wymaganiami, a rozrzuty tych cech nie mogą przekraczać dopuszczalnego przedziału tolerancji.

W przypadku, gdy materiały lub roboty nie będą w pełni zgodne z dokumentacją projektową lub SST i wpłynie to na niezadowalającą jakość elementu budowli, to takie materiały zostaną zastąpione innymi, a elementy budowli rozebrane i wykonane ponownie na koszt Wykonawcy.

1.5.4. Zabezpieczenie terenu budowy

Wykonawca jest zobowiązany do zabezpieczenia terenu budowy w okresie trwania realizacji kontraktu aż do zakończenia i odbioru ostatecznego robót. Przed przystąpieniem do robót Wykonawca przedstawi Inżynierowi do zatwierdzenia, uzgodniony z odpowiednim zarządem drogi i organem zarządzającym ruchem, projekt organizacji ruchu i zabezpieczenia robót w okresie trwania budowy. W zależności od potrzeb i postępu robót projekt organizacji ruchu powinien być na bieżąco aktualizowany przez Wykonawcę. Każda zmiana, w stosunku do zatwierdzonego projektu organizacji ruchu, wymaga każdorazowo ponownego zatwierdzenia projektu.

Wykonawca dostarczy, zainstaluje i będzie utrzymywać tymczasowe urządzenia zabezpieczające, w tym: ogrodzenia, poręczce, oświetlenie, sygnały i znaki ostrzegawcze oraz wszelkie inne środki niezbędne do ochrony robót, wygody społeczności i innych.

Wykonawca zapewni stałe warunki widoczności w dzień i w nocy tych zapór i znaków, dla których jest to nieodzowne ze względów bezpieczeństwa.

Wszystkie znaki, zapory i inne urządzenia zabezpieczające będą akceptowane przez Inżyniera.

W miejscach przylegających do dróg otwartych dla ruchu, Wykonawca ogrodzi lub wyraźnie oznakuje

teren budowy, w sposób uzgodniony z Inżynierem/Kierownikiem projektu.

Wjazdy i wyjazdy z terenu budowy przeznaczone dla pojazdów i maszyn pracujących przy realizacji robót, Wykonawca odpowiednio oznakuje w sposób uzgodniony z Inżynierem/Kierownikiem projektu.

Fakt przystąpienia do robót Wykonawca obwieści publicznie przed ich rozpoczęciem w sposób uzgodniony z Inżynierem/Kierownikiem projektu oraz przez umieszczenie, w miejscach i ilościach określonych przez Inżyniera/Kierownika projektu, tablic informacyjnych, których treść będzie zatwierdzona przez Inżyniera/Kierownika projektu. Tablice informacyjne będą utrzymywane przez Wykonawcę w dobrym stanie przez cały okres realizacji robót.

Koszt zabezpieczenia terenu budowy nie podlega odrębnej zapłacie i przyjmuje się, że jest włączony w cenę kontraktową.

1.5.5. Ochrona środowiska w czasie wykonywania robót

Wykonawca ma obowiązek znać i stosować w czasie prowadzenia robót wszelkie przepisy dotyczące ochrony środowiska naturalnego.

W okresie trwania budowy i wykańczania robót Wykonawca będzie:

- utrzymywać teren budowy i wykopy w stanie bez wody stojącej,
- podejmować wszelkie uzasadnione kroki mające na celu stosowanie się do przepisów i norm dotyczących ochrony środowiska na terenie i wokół terenu budowy oraz będzie unikać uszkodzeń lub uciążliwości dla osób lub dóbr publicznych i innych, a wynikających z nadmiernego hałasu, wibracji, zanieczyszczenia lub innych przyczyn powstałych w następstwie jego sposobu działania

Stosując się do tych wymagań będzie miał szczególny wzgląd na:

- lokalizację baz, warsztatów, magazynów, składowisk, ukopów i dróg dojazdowych,
- środki ostrożności i zabezpieczenia przed:
 - zanieczyszczeniem zbiorników i cieków wodnych pyłami lub substancjami toksycznymi,
 - zanieczyszczeniem powietrza pyłami i gazami,
 - możliwością powstania pożaru.

1.5.6. Ochrona przeciwpożarowa

Wykonawca będzie przestrzegać przepisy ochrony przeciwpożarowej.

Wykonawca będzie utrzymywać, wymagany na podstawie odpowiednich przepisów sprawny sprzęt przeciwpożarowy, na terenie baz produkcyjnych, w pomieszczeniach biurowych, mieszkalnych, magazynach oraz w maszynach i pojazdach.

Materiały łatwopalne będą składowane w sposób zgodny z odpowiednimi przepisami i zabezpieczone przed dostępem osób trzecich.

Wykonawca będzie odpowiedzialny za wszelkie straty spowodowane pożarem wywołanym jako rezultat realizacji robót albo przez personel Wykonawcy.

1.5.7. Materiały szkodliwe dla otoczenia

Materiały, które w sposób trwały są szkodliwe dla otoczenia, nie będą dopuszczone do użycia.

Nie dopuszcza się użycia materiałów wywołujących szkodliwe promieniowanie o stężeniu większym od dopuszczalnego, określonego odpowiednimi przepisami.

Wszelkie materiały odpadowe użyte do robót będą miały aprobatę techniczną wydaną przez uprawnioną jednostkę, jednoznacznie określającą brak szkodliwego oddziaływania tych materiałów na środowisko. Materiały, które są szkodliwe dla otoczenia tylko w czasie robót, a po zakończeniu robót ich szkodliwość zanika (np. materiały pyłaste) mogą być użyte pod warunkiem przestrzegania wymagań technologicznych wbudowania. Jeżeli wymagają tego odpowiednie przepisy Wykonawca powinien otrzymać zgodę na użycie tych materiałów od właściwych organów administracji państwowej. Jeżeli Wykonawca użył materiałów szkodliwych dla otoczenia zgodnie ze specyfikacjami, a ich użycie spowodowało jakiegokolwiek zagrożenie środowiska, to konsekwencje tego poniesie Zamawiający.

1.5.8. Ochrona własności publicznej i prywatnej

Wykonawca odpowiada za ochronę instalacji na powierzchni ziemi i za urządzenia podziemne, takie jak rurociągi, kable itp. oraz uzyska od odpowiednich władz będących właścicielami tych urządzeń

potwierdzenie informacji dostarczonych mu przez Zamawiającego w ramach planu ich lokalizacji. Wykonawca zapewni właściwe oznaczenie i zabezpieczenie przed uszkodzeniem tych instalacji i urządzeń w czasie trwania budowy.

Wykonawca zobowiązany jest umieścić w swoim harmonogramie rezerwę czasową dla wszelkiego rodzaju robót, które mają być wykonane w zakresie przełożenia instalacji i urządzeń podziemnych na terenie budowy i powiadomi Inżyniera/Kierownika projektu i władze lokalne o zamiarze rozpoczęcia robót. O fakcie przypadkowego uszkodzenia tych instalacji Wykonawca bezzwłocznie powiadomi Inżyniera/Kierownika projektu i zainteresowane władze oraz będzie z nimi współpracował dostarczając wszelkiej pomocy potrzebnej przy dokonywaniu napraw. Wykonawca będzie odpowiadać za wszelkie spowodowane przez jego działania uszkodzenia instalacji na powierzchni ziemi i urządzeń podziemnych wykazanych w dokumentach dostarczonych mu przez Zamawiającego.

Jeżeli teren budowy przylega do terenów z zabudową mieszkaniową, Wykonawca będzie realizować roboty w sposób powodujący minimalne niedogodności dla mieszkańców. Wykonawca odpowiada za wszelkie uszkodzenia zabudowy mieszkaniowej w sąsiedztwie budowy, spowodowane jego działalnością.

Inżynier/Kierownik projektu będzie na bieżąco informowany o wszystkich umowach zawartych pomiędzy Wykonawcą a właścicielami nieruchomości i dotyczących korzystania z własności i dróg wewnętrznych. Jednakże, ani Inżynier/Kierownik projektu ani Zamawiający nie będzie ingerował w takie porozumienia, o ile nie będą one sprzeczne z postanowieniami zawartymi w warunkach umowy.

1.5.9. Ograniczenie obciążeń osi pojazdów

Wykonawca będzie stosować się do ustawowych ograniczeń nacisków osi na drogach publicznych przy transporcie materiałów i wyposażenia na i z terenu robót. Wykonawca uzyska wszelkie niezbędne zezwolenia i uzgodnienia od właściwych władz co do przewozu nietypowych wagowo ładunków (ponadnormatywnych) i o każdym takim przewozie będzie powiadamiał Inżyniera/Kierownika projektu. Inżynier/Kierownik projektu może polecić, aby pojazdy nie spełniające tych warunków zostały usunięte z terenu budowy. Pojazdy powodujące nadmierne obciążenie osiowe nie będą dopuszczone na świeżo ukończony fragment budowy w obrębie terenu budowy i Wykonawca będzie odpowiadał za naprawę wszelkich robót w ten sposób uszkodzonych, zgodnie z poleceniami Inżyniera/Kierownika projektu.

1.5.10. Bezpieczeństwo i higiena pracy

Podczas realizacji robót Wykonawca będzie przestrzegać przepisów dotyczących bezpieczeństwa i higieny pracy. W szczególności Wykonawca ma obowiązek zadbać, aby personel nie wykonywał pracy w warunkach niebezpiecznych, szkodliwych dla zdrowia oraz nie spełniających odpowiednich wymagań sanitarnych. Wykonawca zapewni i będzie utrzymywał wszelkie urządzenia zabezpieczające, socjalne oraz sprzęt i odpowiednią odzież dla ochrony życia i zdrowia osób zatrudnionych na budowie oraz dla zapewnienia bezpieczeństwa publicznego. Uznaje się, że wszelkie koszty związane z wypełnieniem wymagań określonych powyżej nie podlegają odrębnej zapłacie i są uwzględnione w cenie kontraktowej.

1.5.11. Ochrona i utrzymanie robót

Wykonawca będzie odpowiadał za ochronę robót i za wszelkie materiały i urządzenia używane do robót od daty rozpoczęcia do daty wydania potwierdzenia zakończenia robót przez Inżyniera/Kierownika projektu. Wykonawca będzie utrzymywać roboty do czasu odbioru ostatecznego. Utrzymanie powinno być prowadzone w taki sposób, aby budowla drogowa lub jej elementy były w zadowalającym stanie przez cały czas, do momentu odbioru ostatecznego.

Jeśli Wykonawca w jakimkolwiek czasie zaniedba utrzymanie, to na polecenie Inżyniera/Kierownika projektu powinien rozpocząć roboty utrzymaniowe nie później niż w 24 godziny po otrzymaniu tego polecenia.

1.5.12. Stosowanie się do prawa i innych przepisów

Wykonawca zobowiązany jest znać wszystkie zarządzenia wydane przez władze centralne i miejscowe oraz inne przepisy, regulaminy i wytyczne, które są w jakikolwiek sposób związane z

wykonywanymi robotami i będzie w pełni odpowiedzialny za przestrzeganie tych postanowień podczas prowadzenia robót.

Wykonawca będzie przestrzegać praw patentowych i będzie w pełni odpowiedzialny za wypełnienie wszelkich wymagań prawnych odnośnie znaków firmowych, nazw lub innych chronionych praw w odniesieniu do sprzętu, materiałów lub urządzeń użytych lub związanych z wykonywaniem robót i w sposób ciągły będzie informować Inżyniera/Kierownika projektu o swoich działaniach, przedstawiając kopie zezwoleń i inne odnośne dokumenty.

Wszelkie straty, koszty postępowania, obciążenia i wydatki wynikłe z lub związane z naruszeniem jakichkolwiek praw patentowych pokryje Wykonawca, z wyjątkiem przypadków, kiedy takie naruszenie wyniknie z wykonania projektu lub specyfikacji dostarczonej przez Inżyniera/Kierownika projektu.

1.5.13. Równoważność norm i zbiorów przepisów prawnych

Gdziekolwiek w dokumentach kontraktowych powołane są konkretne normy i przepisy, które spełniać mają materiały, sprzęt i inne towary oraz wykonane i zbadane roboty, będą obowiązywać postanowienia najnowszego wydania lub poprawionego wydania powołanych norm i przepisów o ile w warunkach kontraktu nie postanowiono inaczej. W przypadku gdy powołane normy i przepisy są państwowe lub odnoszą się do konkretnego kraju lub regionu, mogą być również stosowane inne odpowiednie normy zapewniające równy lub wyższy poziom wykonania niż powołane normy lub przepisy, pod warunkiem ich sprawdzenia i pisemnego zatwierdzenia przez Inżyniera/Kierownika projektu. Różnice pomiędzy powołanymi normami a ich proponowanymi zamiennikami muszą być dokładnie opisane przez Wykonawcę i przedłożone Inżynierowi/Kierownikowi projektu do zatwierdzenia.

1.5.14. Wykopaliska

Wszelkie wykopaliska, monety, przedmioty wartościowe, budowle oraz inne pozostałości o znaczeniu geologicznym lub archeologicznym odkryte na terenie budowy będą uważane za własność Zamawiającego. Wykonawca zobowiązany jest powiadomić Inżyniera/Kierownika projektu i postępować zgodnie z jego poleceniami. Jeżeli w wyniku tych poleceń Wykonawca poniesie koszty i/lub wystąpią opóźnienia w robotach, Inżynier/ Kierownik projektu po uzgodnieniu z Zamawiającym i Wykonawcą ustali wydłużenie czasu wykonania robót i/lub wysokość kwoty, o którą należy zwiększyć cenę kontraktową.

2. MATERIAŁY

2.1. Źródła uzyskania materiałów

Co najmniej na trzy tygodnie przed zaplanowanym wykorzystaniem jakichkolwiek materiałów przeznaczonych do robót, Wykonawca przedstawi Inżynierowi/Kierownikowi projektu do zatwierdzenia, szczegółowe informacje dotyczące proponowanego źródła wytwarzania, zamawiania lub wydobywania tych materiałów jak również odpowiednie świadectwa badań laboratoryjnych oraz próbki materiałów.

Zatwierdzenie partii materiałów z danego źródła nie oznacza automatycznie, że wszelkie materiały z danego źródła uzyskają zatwierdzenie. Wykonawca zobowiązany jest do prowadzenia badań w celu wykazania, że materiały uzyskane z dopuszczonego źródła w sposób ciągły spełniają wymagania SST w czasie realizacji robót.

2.2. Pozyskiwanie materiałów miejscowych

Wykonawca odpowiada za uzyskanie pozwoleń od właścicieli i odnośnych władz na pozyskanie materiałów ze źródeł miejscowych włączając w to źródła wskazane przez Zamawiającego i jest zobowiązany dostarczyć Inżynierowi/Kierownikowi projektu wymagane dokumenty przed rozpoczęciem eksploatacji źródła.

Wykonawca przedstawi Inżynierowi/Kierownikowi projektu do zatwierdzenia dokumentację zawierającą raporty z badań terenowych i laboratoryjnych oraz proponowaną przez siebie metodę wydobywania i selekcji, uwzględniając aktualne decyzje o eksploatacji, organów administracji państwowej i samorządowej.

Wykonawca ponosi odpowiedzialność za spełnienie wymagań ilościowych i jakościowych materiałów pochodzących ze źródeł miejscowych. Wykonawca ponosi wszystkie koszty, z tytułu wydobycia materiałów, dzierżawy i inne jakie okażą się potrzebne w związku z dostarczeniem materiałów do robót. Humus i nadkład czasowo zdjęte z terenu wykopów, dokopów i miejsc pozyskania materiałów miejscowych będą formowane w hałdy i wykorzystane przy zasypce i rekultywacji terenu po ukończeniu robót.

Wszystkie odpowiednie materiały pozyskane z wykopów na terenie budowy lub z innych miejsc wskazanych w dokumentach umowy będą wykorzystane do robót lub odwiezione na odkład odpowiednio do wymagań umowy lub wskazań Inżyniera/Kierownika projektu. Wykonawca nie będzie prowadzić żadnych wykopów w obrębie terenu budowy poza tymi, które zostały wyszczególnione w dokumentach umowy, chyba, że uzyska na to pisemną zgodę Inżyniera/Kierownika projektu. Eksploatacja źródeł materiałów będzie zgodna z wszelkimi regulacjami prawnymi obowiązującymi na danym obszarze.

2.3. Materiały nie odpowiadające wymaganiom

Materiały nie odpowiadające wymaganiom zostaną przez Wykonawcę wywiezione z terenu budowy i złożone w miejscu wskazanym przez Inżyniera/Kierownika projektu. Jeśli Inżynier/Kierownik projektu zezwoli Wykonawcy na użycie tych materiałów do innych robót, niż te dla których zostały zakupione, to koszt tych materiałów zostanie odpowiednio przewartościowany (skorygowany) przez Inżyniera/Kierownika projektu.

Każdy rodzaj robót, w którym znajdują się nie zbadane i nie zaakceptowane materiały, Wykonawca wykonuje na własne ryzyko, licząc się z jego nieprzyjęciem, usunięciem i niezapłaceniem.

2.4. Wariantowe stosowanie materiałów

Jeśli dokumentacja projektowa lub SST przewidują możliwość wariantowego zastosowania rodzaju materiału w wykonywanych robotach, Wykonawca powiadomi Inżyniera/Kierownika projektu o swoim zamiarze co najmniej 3 tygodnie przed użyciem tego materiału, albo w okresie dłuższym, jeśli będzie to potrzebne z uwagi na wykonanie badań wymaganych przez Inżyniera/Kierownika projektu. Wybrany i zaakceptowany rodzaj materiału nie może być później zmieniany bez zgody Inżyniera/Kierownika projektu.

2.5. Przechowywanie i składowanie materiałów

Wykonawca zapewni, aby tymczasowo składowane materiały, do czasu gdy będą one użyte do robót, były zabezpieczone przed zanieczyszczeniami, zachowały swoją jakość i właściwości i były dostępne do kontroli przez Inżyniera/Kierownika projektu.

Miejsca czasowego składowania materiałów będą zlokalizowane w obrębie terenu budowy w miejscach uzgodnionych z Inżynierem/Kierownikiem projektu lub poza terenem budowy w miejscach zorganizowanych przez Wykonawcę i zaakceptowanych przez Inżyniera/Kierownika projektu.

2.6. Inspekcja wytwórni materiałów

Wytwornie materiałów mogą być okresowo kontrolowane przez Inżyniera/ Kierownika projektu w celu sprawdzenia zgodności stosowanych metod produkcji z wymaganiami. Próbkę materiałów mogą być pobierane w celu sprawdzenia ich właściwości. Wyniki tych kontroli będą stanowić podstawę do akceptacji określonej partii materiałów pod względem jakości.

W przypadku, gdy Inżynier/Kierownik projektu będzie przeprowadzał inspekcję wytwórni, muszą być spełnione następujące warunki:

Inżynier/Kierownik projektu będzie miał zapewnioną współpracę i pomoc Wykonawcy oraz producenta materiałów w czasie przeprowadzania inspekcji,

Inżynier/Kierownik projektu będzie miał wolny dostęp, w dowolnym czasie, do tych części wytwórni, gdzie odbywa się produkcja materiałów przeznaczonych do realizacji robót,

Jeżeli produkcja odbywa się w miejscu nie należącym do Wykonawcy, Wykonawca uzyska dla Inżyniera/Kierownika projektu zezwolenie dla przeprowadzenia inspekcji i badań w tych miejscach.

3. SPRZĘT

Wykonawca jest zobowiązany do używania jedynie takiego sprzętu, który nie spowoduje niekorzystnego wpływu na jakość wykonywanych robót. Sprzęt używany do robót powinien być zgodny z ofertą Wykonawcy i powinien odpowiadać pod względem typów i ilości wskazaniom zawartym w SST, PZJ lub projekcie organizacji robót, zaakceptowanym przez Inżyniera/Kierownika projektu; w przypadku braku ustaleń w wymienionych wyżej dokumentach, sprzęt powinien być uzgodniony i zaakceptowany przez Inżyniera/Kierownika projektu.

Liczba i wydajność sprzętu powinny gwarantować przeprowadzenie robót, zgodnie z zasadami określonymi w dokumentacji projektowej, SST i wskazaniach Inżyniera/ Kierownika projektu. Sprzęt będący własnością Wykonawcy lub wynajęty do wykonania robót ma być utrzymywany w dobrym stanie i gotowości do pracy. Powinien być zgodny z normami ochrony środowiska i przepisami dotyczącymi jego użytkowania.

Wykonawca dostarczy Inżynierowi/Kierownikowi projektu kopie dokumentów potwierdzających dopuszczenie sprzętu do użytkowania i badań okresowych, tam gdzie jest to wymagane przepisami. Wykonawca będzie konserwować sprzęt jak również naprawiać lub wymieniać sprzęt nie sprawny. Jeżeli dokumentacja projektowa lub SST przewidują możliwość wariantowego użycia sprzętu przy wykonywanych robotach, Wykonawca powiadomi Inżyniera/ Kierownika projektu o swoim zamiarze wyboru i uzyska jego akceptację przed użyciem sprzętu.

Wybrany sprzęt, po akceptacji Inżyniera/Kierownika projektu, nie może być później zmieniany bez jego zgody. Jakikolwiek sprzęt, maszyny, urządzenia i narzędzia nie gwarantujące zachowania warunków umowy, zostaną przez Inżyniera/Kierownika projektu zdyskwalifikowane i nie dopuszczone do robót.

4. TRANSPORT

Wykonawca jest zobowiązany do stosowania jedynie takich środków transportu, które nie wpłyną niekorzystnie na jakość wykonywanych robót i właściwości przewożonych materiałów.

Liczba środków transportu powinna zapewniać prowadzenie robót zgodnie z zasadami określonymi w dokumentacji projektowej, SST i wskazaniach Inżyniera/ Kierownika projektu, w terminie przewidzianym umową.

Przy ruchu na drogach publicznych pojazdy będą spełniać wymagania dotyczące przepisów ruchu drogowego w odniesieniu do dopuszczalnych nacisków na oś i innych parametrów technicznych. Środki transportu nie spełniające tych warunków mogą być dopuszczone przez Inżyniera/Kierownika projektu, pod warunkiem przywrócenia stanu pierwotnego użytkowanych odcinków dróg na koszt Wykonawcy.

Wykonawca będzie usuwać na bieżąco, na własny koszt, wszelkie zanieczyszczenia, uszkodzenia spowodowane jego pojazdami na drogach publicznych oraz dojazdach do terenu budowy.

5. WYKONANIE ROBÓT

Wykonawca jest odpowiedzialny za prowadzenie robót zgodnie z warunkami umowy oraz za jakość zastosowanych materiałów i wykonywanych robót, za ich zgodność z dokumentacją projektową, wymaganiami SST, PZJ, projektem organizacji robót opracowanym przez Wykonawcę oraz poleceniami Inżyniera/Kierownika projektu.

Wykonawca jest odpowiedzialny za stosowane metody wykonywania robót.

Wykonawca jest odpowiedzialny za dokładne wytyczenie w planie i wyznaczenie wysokości wszystkich elementów robót zgodnie z wymiarami i rzędnymi określonymi w dokumentacji projektowej lub przekazanymi na piśmie przez Inżyniera/Kierownika projektu.

Błędy popełnione przez Wykonawcę w wytyczeniu i wyznaczaniu robót zostaną, usunięte przez Wykonawcę na własny koszt, z wyjątkiem, kiedy dany błąd okaże się skutkiem błędu zawartego w danych dostarczonych Wykonawcy na piśmie przez Inżyniera/ Kierownika projektu.

Sprawdzenie wytyczenia robót lub wyznaczenia wysokości przez Inżyniera/ Kierownika projektu nie zwalnia Wykonawcy od odpowiedzialności za ich dokładność.

Decyzje Inżyniera/Kierownika projektu dotyczące akceptacji lub odrzucenia materiałów i elementów robót będą oparte na wymaganiach określonych w dokumentach umowy, dokumentacji projektowej i w SST, a także w normach i wytycznych. Przy podejmowaniu decyzji Inżynier/Kierownik projektu uwzględni wyniki badań materiałów i robót, rozrzuty normalnie występujące przy produkcji i przy

badaniach materiałów, doświadczenia z przeszłości, wyniki badań naukowych oraz inne czynniki wpływające na rozważaną kwestię.

Polecenia Inżyniera/Kierownika projektu powinny być wykonywane przez Wykonawcę w czasie określonym przez Inżyniera/Kierownika projektu, pod groźbą zatrzymania robót. Skutki finansowe z tego tytułu poniesie Wykonawca.

6. KONTROLA JAKOŚCI ROBÓT

6.1. Program zapewnienia jakości

Wykonawca jest zobowiązany opracować i przedstawić do akceptacji Inżyniera/ Kierownika projektu program zapewnienia jakości. W programie zapewnienia jakości Wykonawca powinien określić, zamierzony sposób wykonywania robót, możliwości techniczne, kadrowe i plan organizacji robót gwarantujący wykonanie robót zgodnie z dokumentacją projektową, SST oraz ustaleniami.

Program zapewnienia jakości powinien zawierać:

a) część ogólną opisującą:

- organizację wykonania robót, w tym terminy i sposób prowadzenia robót,
- organizację ruchu na budowie wraz z oznakowaniem robót,
- sposób zapewnienia bhp.,
- wykaz zespołów roboczych, ich kwalifikacje i przygotowanie praktyczne,
- wykaz osób odpowiedzialnych za jakość i terminowość wykonania poszczególnych elementów robót,
- system (sposób i procedurę) proponowanej kontroli i sterowania jakością wykonywanych robót,
- wyposażenie w sprzęt i urządzenia do pomiarów i kontroli (opis laboratorium własnego lub laboratorium, któremu Wykonawca zamierza zlecić prowadzenie badań),
- sposób oraz formę gromadzenia wyników badań laboratoryjnych, zapis pomiarów, nastaw mechanizmów sterujących, a także wyciąganych wniosków i zastosowanych korekt w procesie technologicznym, proponowany sposób i formę przekazywania tych informacji

Inżynierowi/Kierownikowi projektu;

b) część szczegółową opisującą dla każdego asortymentu robót:

- wykaz maszyn i urządzeń stosowanych na budowie z ich parametrami technicznymi oraz wyposażeniem w mechanizmy do sterowania i urządzenia pomiarowo-kontrolne,
- rodzaje i ilość środków transportu oraz urządzeń do magazynowania i załadunku materiałów, spoiw, lepiszczy, kruszyw itp.,
- sposób zabezpieczenia i ochrony ładunków przed utratą ich właściwości w czasie transportu,
- sposób i procedurę pomiarów i badań (rodzaj i częstotliwość, pobieranie próbek, legalizacja i sprawdzanie urządzeń, itp.) prowadzonych podczas dostaw materiałów, wytwarzania mieszanek i wykonywania poszczególnych elementów robót,
- sposób postępowania z materiałami i robotami nie odpowiadającymi wymaganiom.

6.2. Zasady kontroli jakości robót

Celem kontroli robót będzie takie sterowanie ich przygotowaniem i wykonaniem, aby osiągnąć założoną jakość robót.

Wykonawca jest odpowiedzialny za pełną kontrolę robót i jakości materiałów. Wykonawca zapewni odpowiedni system kontroli, włączając personel, laboratorium, sprzęt, zaopatrzenie i wszystkie urządzenia niezbędne do pobierania próbek i badań materiałów oraz robót.

Przed zatwierdzeniem systemu kontroli Inżynier/Kierownik projektu może zażądać od Wykonawcy przeprowadzenia badań w celu zademonstrowania, że poziom ich wykonywania jest zadowalający.

Wykonawca będzie przeprowadzać pomiary i badania materiałów oraz robót z częstotliwością zapewniającą stwierdzenie, że roboty wykonano zgodnie z wymaganiami zawartymi w dokumentacji projektowej i SST.

Minimalne wymagania co do zakresu badań i ich częstotliwość są określone w SST, normach i wytycznych. W przypadku, gdy nie zostały one tam określone, Inżynier/ Kierownik projektu ustali jaki zakres kontroli jest konieczny, aby zapewnić wykonanie robót zgodnie z umową.

Wykonawca dostarczy Inżynierowi/Kierownikowi projektu świadectwa, że wszystkie stosowane urządzenia i sprzęt badawczy posiadają ważną legalizację, zostały prawidłowo wykalibrowane i

odpowiadają wymaganiom norm określających procedury badań.

Inżynier/Kierownik projektu będzie mieć nieograniczony dostęp do pomieszczeń laboratoryjnych, w celu ich inspekcji. Inżynier/Kierownik projektu będzie przekazywać Wykonawcy pisemne informacje o jakichkolwiek niedociągnięciach dotyczących urządzeń laboratoryjnych, sprzętu, zaopatrzenia laboratorium, pracy personelu lub metod badawczych.

Sprawdzenie wytyczenia robót lub wyznaczenia wysokości przez Inżyniera/ Kierownika projektu nie zwalnia Wykonawcy od odpowiedzialności za ich dokładność.

Decyzje Inżyniera/Kierownika projektu dotyczące akceptacji lub odrzucenia materiałów i elementów robót będą oparte na wymaganiach określonych w dokumentach umowy, dokumentacji projektowej i w SST, a także w normach i wytycznych. Przy podejmowaniu decyzji Inżynier/Kierownik projektu uwzględni wyniki badań materiałów i robót, rozrzuty normalnie występujące przy produkcji i przy badaniach materiałów, doświadczenia z przeszłości, wyniki badań naukowych oraz inne czynniki wpływające na rozważaną kwestię.

Polecenia Inżyniera/Kierownika projektu powinny być wykonywane przez Wykonawcę w czasie określonym przez Inżyniera/Kierownika projektu, pod groźbą zatrzymania robót. Skutki finansowe z tego tytułu poniesie Wykonawca.

6.3. Pobieranie próbek

Próbki będą pobierane losowo. Zaleca się stosowanie statystycznych metod pobierania próbek, opartych na zasadzie, że wszystkie jednostkowe elementy produkcji mogą być z jednakowym prawdopodobieństwem wytypowane do badań.

Inżynier/Kierownik projektu będzie mieć zapewnioną możliwość udziału w pobieraniu próbek.

Pojemniki do pobierania próbek będą dostarczone przez Wykonawcę i zatwierdzone przez Inżyniera/Kierownika projektu. Próbki dostarczone przez Wykonawcę do badań wykonywanych przez Inżyniera/Kierownika projektu będą odpowiednio opisane i oznakowane, w sposób zaakceptowany przez Inżyniera/Kierownika projektu.

Na zlecenie Inżyniera/Kierownika projektu Wykonawca będzie przeprowadzać dodatkowe badania tych materiałów, które budzą wątpliwości co do jakości, o ile kwestionowane materiały nie zostaną przez Wykonawcę usunięte lub ulepszone z własnej woli. Koszty tych dodatkowych badań pokrywa Wykonawca tylko w przypadku stwierdzenia usterek; w przeciwnym przypadku koszty te pokrywa Zamawiający.

6.4. Badania i pomiary

Wszystkie badania i pomiary będą przeprowadzone zgodnie z wymaganiami norm. W przypadku, gdy normy nie obejmują jakiegokolwiek badania wymaganego w SST, stosować można wytyczne krajowe, albo inne procedury, zaakceptowane przez Inżyniera/ Kierownika projektu.

Przed przystąpieniem do pomiarów lub badań, Wykonawca powiadomi Inżyniera/ Kierownika projektu o rodzaju, miejscu i terminie pomiaru lub badania. Po wykonaniu pomiaru lub badania, Wykonawca przedstawi na piśmie ich wyniki do akceptacji Inżyniera/ Kierownika projektu.

6.5. Raporty z badań

Wykonawca będzie przekazywać Inżynierowi/Kierownikowi projektu kopie raportów z wynikami badań jak najszybciej, nie później jednak niż w terminie określonym w programie zapewnienia jakości.

Wyniki badań (kopie) będą przekazywane Inżynierowi/Kierownikowi projektu na formularzach według dostarczonego przez niego wzoru lub innych, przez niego zaaprobowanych.

6.6. Badania prowadzone przez Inżyniera/Kierownika projektu

Inżynier/Kierownik projektu jest uprawniony do dokonywania kontroli, pobierania próbek i badania materiałów w miejscu ich wytwarzania/pozyskiwania, a Wykonawca i producent materiałów powinien udzielić mu niezbędnej pomocy.

Inżynier/Kierownik projektu, dokonując weryfikacji systemu kontroli robót prowadzonego przez Wykonawcę, poprzez między innymi swoje badania, będzie oceniać zgodność materiałów i robót z wymaganiami SST na podstawie wyników własnych badań kontrolnych jak i wyników badań dostarczonych przez Wykonawcę. Inżynier/Kierownik projektu powinien pobierać próbki materiałów i

przewodzą badania niezależnie od Wykonawcy, na swój koszt. Jeżeli wyniki tych badań wykażą, że raporty Wykonawcy są niewiarygodne, to Inżynier/Kierownik projektu oprze się wyłącznie na własnych badaniach przy ocenie zgodności materiałów i robót z dokumentacją projektową i SST. Może również zlecić, sam lub poprzez Wykonawcę, przeprowadzenie powtórnych lub dodatkowych badań niezależnemu laboratorium. W takim przypadku całkowite koszty powtórnych lub dodatkowych badań i pobierania próbek poniesione zostaną przez Wykonawcę.

6.7. Certyfikaty i deklaracje

Inżynier/Kierownik projektu może dopuścić do użycia tylko te materiały, które posiadają:

- certyfikat na znak bezpieczeństwa wykazujący, że zapewniono zgodność z kryteriami technicznymi określonymi na podstawie Polskich Norm, aprobat technicznych oraz właściwych przepisów i dokumentów technicznych,

- deklarację zgodności lub certyfikat zgodności z: Polską Normą lub aprobatą techniczną, w przypadku wyrobów, dla których nie ustanowiono Polskiej Normy, jeżeli nie są objęte certyfikacją określoną w pkt 1i które spełniają wymogi SST.

W przypadku materiałów, dla których ww. dokumenty są wymagane przez SST, każda partia dostarczona do robót będzie posiadać te dokumenty, określające w sposób jednoznaczny jej cechy. Produkty przemysłowe muszą posiadać ww. dokumenty wydane przez producenta, a w razie potrzeby poparte wynikami badań wykonanych przez niego. Kopie wyników tych badań będą dostarczone przez Wykonawcę Inżynierowi/Kierownikowi projektu.

Jakiegokolwiek materiały, które nie spełniają tych wymagań będą odrzucone.

6.8. Dokumenty budowy

(1) Dziennik budowy

Dziennik budowy jest wymaganym dokumentem prawnym obowiązującym Zamawiającego i Wykonawcę w okresie od przekazania Wykonawcy terenu budowy do końca okresu gwarancyjnego. Odpowiedzialność za prowadzenie dziennika budowy zgodnie z obowiązującymi przepisami [2] spoczywa na Wykonawcy.

Zapisy w dzienniku budowy będą dokonywane na bieżąco i będą dotyczyć przebiegu robót, stanu bezpieczeństwa ludzi i mienia oraz technicznej i gospodarczej strony budowy.

Każdy zapis w dzienniku budowy będzie opatrzony datą jego dokonania, podpisem osoby, która dokonała zapisu, z podaniem jej imienia i nazwiska oraz stanowiska służbowego. Zapisy będą czytelne, dokonane trwałą techniką, w porządku chronologicznym, bezpośrednio jeden pod drugim, bez przerw.

Załączone do dziennika budowy protokoły i inne dokumenty będą oznaczone kolejnym numerem załącznika i opatrzone datą i podpisem Wykonawcy i Inżyniera/ Kierownika projektu.

Do dziennika budowy należy wpisywać w szczególności:

- datę przekazania Wykonawcy terenu budowy,
- datę przekazania przez Zamawiającego dokumentacji projektowej,
- datę uzgodnienia przez Inżyniera/Kierownika projektu programu zapewnienia jakości i harmonogramów robót,
- terminy rozpoczęcia i zakończenia poszczególnych elementów robót,
- przebieg robót, trudności i przeszkody w ich prowadzeniu, okresy i przyczyny przerw w robotach,
- uwagi i polecenia Inżyniera/Kierownika projektu,
- daty zarządzenia wstrzymania robót, z podaniem powodu,
- zgłoszenia i daty odbiorów robót zanikających i ulegających zakryciu, częściowych i ostatecznych odbiorów robót,
- wyjaśnienia, uwagi i propozycje Wykonawcy,
- stan pogody i temperaturę powietrza w okresie wykonywania robót podlegających ograniczeniom lub wymaganiom szczególnym w związku z warunkami klimatycznymi,
- zgodność rzeczywistych warunków geotechnicznych z ich opisem w dokumentacji projektowej,
- dane dotyczące czynności geodezyjnych (pomiarowych) dokonywanych przed i w trakcie wykonywania robót,

- dane dotyczące sposobu wykonywania zabezpieczenia robót,
- dane dotyczące jakości materiałów, pobierania próbek oraz wyniki przeprowadzonych badań z podaniem, kto je przeprowadzał,
- wyniki prób poszczególnych elementów budowy z podaniem, kto je przeprowadzał,
- inne istotne informacje o przebiegu robót.

Propozycje, uwagi i wyjaśnienia Wykonawcy, wpisane do dziennika budowy będą przedłożone Inżynierowi/Kierownikowi projektu do ustosunkowania się.

Decyzje Inżyniera/Kierownika projektu wpisane do dziennika budowy Wykonawca podpisuje z zaznaczeniem ich przyjęcia lub zajęciem stanowiska.

Wpis projektanta do dziennika budowy obliguje Inżyniera/Kierownika projektu do ustosunkowania się.

Projektant nie jest jednak stroną umowy i nie ma uprawnień do wydawania poleceń Wykonawcy robót.

(2) Książka obmiarów

Książka obmiarów stanowi dokument pozwalający na rozliczenie faktycznego postępu każdego z elementów robót. Obmiary wykonanych robót przeprowadza się w sposób ciągły w jednostkach przyjętych w kosztorysie i wpisuje do książki obmiarów.

(3) Dokumenty laboratoryjne

Dzienniki laboratoryjne, deklaracje zgodności lub certyfikaty zgodności materiałów, orzeczenia o jakości materiałów, recepty robocze i kontrolne wyniki badań Wykonawcy będą gromadzone w formie uzgodnionej w programie zapewnienia jakości. Dokumenty te stanowią załączniki do odbioru robót.

Winny być udostępnione na każde życzenie Inżyniera/Kierownika projektu.

(4) Pozostałe dokumenty budowy

Do dokumentów budowy zalicza się, oprócz wymienionych w punktach (1) - (3) następujące dokumenty:

- pozwolenie na realizację zadania budowlanego,
- protokoły przekazania terenu budowy,
- umowy cywilno-prawne z osobami trzecimi i inne umowy cywilno-prawne,
- protokoły odbioru robót,
- protokoły z narad i ustaleń,
- korespondencję na budowie.

(5) Przechowywanie dokumentów budowy

Dokumenty budowy będą przechowywane na terenie budowy w miejscu odpowiednio zabezpieczonym.

Zaginięcie któregośkolwiek z dokumentów budowy spowoduje jego natychmiastowe odtworzenie w formie przewidzianej prawem. Wszelkie dokumenty budowy będą zawsze dostępne dla Inżyniera/Kierownika projektu i przedstawiane do wglądu na życzenie Zamawiającego.

7. OBMIAR ROBÓT

Nie dotyczy- OBOWIĄZUJE WYNAGRODZENIE RYCZAŁTOWE

8. ODBIÓR ROBÓT

8.1. Rodzaje odbiorów robót

W zależności od ustaleń odpowiednich SST, roboty podlegają następującym etapom odbioru:

- odbiorowi robót zanikających i ulegających zakryciu,
- odbiorowi częściowemu,
- odbiorowi ostatecznemu,
- odbiorowi pogwarancyjnemu.

8.2. Odbiór robót zanikających i ulegających zakryciu

Odbiór robót zanikających i ulegających zakryciu polega na finalnej ocenie ilości i jakości wykonywanych robót, które w dalszym procesie realizacji ulegną zakryciu.

Odbiór robót zanikających i ulegających zakryciu będzie dokonany w czasie umożliwiającym wykonanie ewentualnych korekt i poprawek bez hamowania ogólnego postępu robót.

Odbioru robót dokonuje Inżynier/Kierownik projektu.

Gotowość danej części robót do odbioru zgłasza Wykonawca wpisem do dziennika budowy i jednoczesnym powiadomieniem Inżyniera/Kierownika projektu. Odbiór będzie przeprowadzony niezwłocznie, nie później jednak niż w ciągu 3 dni od daty zgłoszenia wpisem do dziennika budowy i powiadomienia o tym fakcie Inżyniera/Kierownika projektu.

Jakość i ilość robót ulegających zakryciu ocenia Inżynier/Kierownik projektu na podstawie dokumentów zawierających komplet wyników badań laboratoryjnych i w oparciu o przeprowadzone pomiary, w konfrontacji z dokumentacją projektową, SST i uprzednimi ustaleniami.

8.3. Odbiór częściowy

Odbiór częściowy polega na ocenie ilości i jakości wykonanych części robót. Odbioru częściowego robót dokonuje się wg zasad jak przy odbiorze ostatecznym robót. Odbioru robót dokonuje Inżynier/Kierownik projektu.

8.4. Odbiór ostateczny robót

8.4.1. Zasady odbioru ostatecznego robót

Odbiór ostateczny polega na finalnej ocenie rzeczywistego wykonania robót w odniesieniu do ich ilości, jakości i wartości.

Całkowite zakończenie robót oraz gotowość do odbioru ostatecznego będzie stwierdzona przez Wykonawcę wpisem do dziennika budowy z bezzwłocznym powiadomieniem na piśmie o tym fakcie Inżyniera/Kierownika projektu.

Odbiór ostateczny robót nastąpi w terminie ustalonym w dokumentach umowy, licząc od dnia potwierdzenia przez Inżyniera/Kierownika projektu zakończenia robót i przyjęcia dokumentów o których mowa w pkt.8.4.2.

Odbioru ostatecznego robót dokona komisja wyznaczona przez Zamawiającego w obecności Inżyniera/Kierownika projektu i Wykonawcy. Komisja odbierająca roboty dokona ich oceny jakościowej na podstawie przedłożonych dokumentów, wyników badań i pomiarów, ocenie wizualnej oraz zgodności wykonania robót z dokumentacją projektową i SST.

W toku odbioru ostatecznego robót komisja zapozna się z realizacją ustaleń przyjętych w trakcie odbiorów robót zanikających i ulegających zakryciu, zwłaszcza w zakresie wykonania robót uzupełniających i robót poprawkowych.

W przypadkach niewykonania wyznaczonych robót poprawkowych lub robót uzupełniających w warstwie ścieralnej lub robotach wykończeniowych, komisja przerwie swoje czynności i ustali nowy termin odbioru ostatecznego.

W przypadku stwierdzenia przez komisję, że jakość wykonywanych robót w poszczególnych asortymentach nieznacznie odbiega od wymaganej dokumentacją projektową i SST z uwzględnieniem tolerancji i nie ma większego wpływu na cechy eksploatacyjne obiektu i bezpieczeństwo ruchu, komisja dokona potrąceń, oceniając pomniejszoną wartość wykonywanych robót w stosunku do wymagań przyjętych w dokumentach umowy.

8.4.2. Dokumenty do odbioru ostatecznego

Podstawowym dokumentem do dokonania odbioru ostatecznego robót jest protokół odbioru ostatecznego robót sporządzony wg wzoru ustalonego przez Zamawiającego.

Do odbioru ostatecznego Wykonawca jest zobowiązany przygotować następujące dokumenty: dokumentację projektową podstawową z naniesionymi zmianami oraz dodatkową, jeśli została sporządzona w trakcie realizacji umowy, szczegółowe specyfikacje techniczne (podstawowe z dokumentów umowy i ew. uzupełniające lub zamiennie), recepty i ustalenia technologiczne, dzienniki budowy i książki obmiarów (oryginały), wyniki pomiarów kontrolnych oraz badań i oznaczeń laboratoryjnych, zgodne z SST i ew. PZJ, deklaracje zgodności lub certyfikaty zgodności wbudowanych materiałów zgodnie z SST i ew. PZJ, opinię technologiczną sporządzoną na podstawie wszystkich wyników badań i pomiarów załączonych do dokumentów odbioru, wykonanych zgodnie z

SST i PZJ, rysunki (dokumentacje) na wykonanie robót towarzyszących (np. na przełożenie linii telefonicznej, energetycznej, gazowej, oświetlenia itp.) oraz protokoły odbioru i przekazania tych robót właścicielom urządzeń, geodezyjną inwentaryzację powykonawczą robót i sieci uzbrojenia terenu, kopię mapy zasadniczej powstałej w wyniku geodezyjnej inwentaryzacji powykonawczej.

W przypadku, gdy wg komisji, roboty pod względem przygotowania dokumentacyjnego nie będą gotowe do odbioru ostatecznego, komisja w porozumieniu z Wykonawcą wyznaczy ponowny termin odbioru ostatecznego robót.

Wszystkie zarządzone przez komisję roboty poprawkowe lub uzupełniające będą zestawione wg wzoru ustalonego przez Zamawiającego.

Termin wykonania robót poprawkowych i robót uzupełniających wyznaczy komisja.

8.5. Odbiór pogwarancyjny

Odbiór pogwarancyjny polega na ocenie wykonanych robót związanych z usunięciem wad stwierdzonych przy odbiorze ostatecznym i zaistniałych w okresie gwarancyjnym.

Odbiór pogwarancyjny będzie dokonany na podstawie oceny wizualnej obiektu z uwzględnieniem zasad opisanych w punkcie 8.4 „Odbiór ostateczny robót”.

9. PODSTAWA PŁATNOŚCI

9.1. Ustalenia ogólne

Podstawą płatności jest wykonanie kompletnego zadania zgodnie z umową. Cena za wykonanie zadania jest ceną ryczałtową i obejmuje wykonanie wszystkich prac opisanych w dokumentacji projektowej.

9.2. Warunki umowy i wymagania ogólne

Koszt dostosowania się do wymagań warunków umowy i wymagań ogólnych zawartych w SST-0 obejmuje wszystkie warunki określone w ww. dokumentach, a nie wyszczególnione w kosztorysie.

10. PRZEPISY ZWIĄZANE

- Ustawa z dnia 7 lipca 1994 r. - Prawo budowlane (Dz. U. Nr 89, poz. 414 z późniejszymi zmianami).
- Zarządzenie Ministra Infrastruktury z dnia 19 listopada 2001 r. w sprawie dziennika budowy, montażu i rozbiórki oraz tablicy informacyjnej (Dz. U. Nr 138, poz. 1555).
- Ustawa z dnia 21 marca 1985 r. o drogach publicznych (Dz. U. Nr 14, poz. 60 z późniejszymi zmianami).

SPECYFIKACJA TECHNICZNA SST- 1

USUNIĘCIE DRZEW I KRZEWÓW ORAZ ZABEZPIECZENIE DRZEW NIEPODLEGAJĄCYCH WYCIĘCIU (CPV 77.21.10)

1. WSTĘP

1.1. Przedmiot SST

Przedmiotem niniejszej Specyfikacji Technicznej są wymagania dotyczące wykonania i odbioru robót związanych z usunięciem drzew i krzewów oraz zabezpieczeniem drzew i krzewów niepodlegających wycięciu przed ich uszkodzeniem na terenie przewidzianym do prowadzenia robót dla realizacji inwestycji: **Zagospodarowanie terenu w rejonie ul. Zamkowej i Batorego w Żmigrodzie.**

1.2. Zakres stosowania SST

Niniejsza Specyfikacja Techniczna jest stosowana jako dokument przetargowy i kontraktowy przy zlecaniu i realizacji robót wymienionych w pkt. 1.1.

1.3. Zakres robót objętych SST

Ustalenia zawarte w niniejszej specyfikacji obejmują wymagania dotyczące robót związanych z:

- usunięciem drzew i krzewów kolidujących z projektowanym przedsięwzięciem
- segregacją materiału drzewnego
- wywozem drągowiny, karpiny i gałęzi
- karczowaniem i oczyszczeniem terenu po wycince, w tym zasypaniem dołów po karczowaniu
- zabezpieczeniem przed uszkodzeniem drzew i krzewów nie przeznaczonych do wycinki, występujących w obszarze prowadzenia robót

1.4. Określenia podstawowe

Stosowane określenia podstawowe są zgodne z obowiązującymi, odpowiednimi polskimi normami oraz z definicjami podanymi w ST.

Drzewo - wieloletnia roślina o zdrewniałym pędzie głównym (pniu) i pędach bocznych (gałęziach) tworzących koronę, np. olcha, lipa, dąb, brzoza,

Krzew - roślina drzewiasta o pędach zdrewniałych, nie posiadająca typowego pnia, np.: leszczyna, głóg, czarny bez, wiklina, krzaki - zarośla krzewów,

Forma naturalna – forma drzewa zgodna z naturalnymi cechami wzrostu danego gatunku, z wyraźnie wykształconym przewodnikiem. Utrzymanie formy naturalnej nie wymaga dodatkowych zabiegów pielęgnacyjnych — cięcia lub podkrzesywania.

Forma pienna - forma krzewu lub drzewa z wyraźnie uformowanym pniem i koroną

Forma wielopienna – forma drzewa, które ma 2 lub więcej pędów (pni) rozgałęzionych, wyrastających do 50 cm od powierzchni ziemi. Najcieńszy pień musi mieć obwód minimum 6-8 cm. Parametrem jest ilość pni oraz obwód najcieńszego i najgrubszego pnia.

Formy drzew

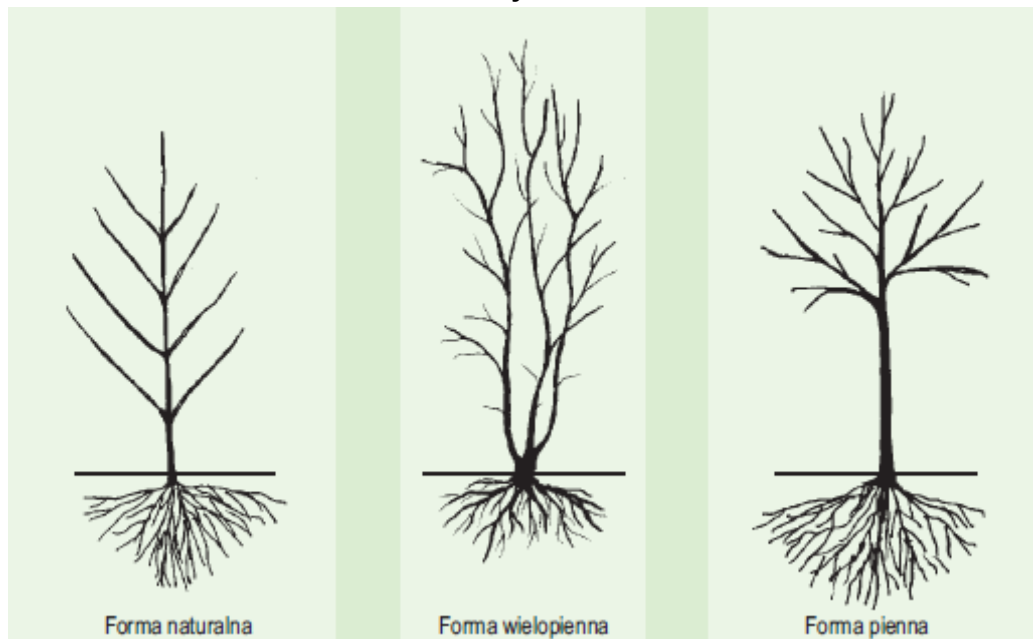

Karpina - drewno części podziemnej drzewa wraz z pniakiem pozostałym po ścięciu w gruncie i przy powierzchni terenu,

Gałęzie - boczne, zdrewniałe pędy drzew i krzewów; grubsze - konary,

Karczowanie - wycinanie drzew i krzewów wraz z wykopywaniem pni i korzeni.

Pierśnica - średnica pnia mierzona na wysokości 130 cm

1.5. Ogólne wymagania dotyczące robót

Wykonawca robót jest odpowiedzialny za jakość ich wykonywania oraz za zgodność z Dokumentacją Projektową, SST, obowiązującymi normami oraz poleceniami Inspektora nadzoru.

2. MATERIAŁY

Ogólne wymagania dotyczące materiałów podano w ST - 0 "Wymagania ogólne".

- materiały do tymczasowego zabezpieczenia istniejącej roślinności, np. deski, maty
- grunt do zasypki dołów po karczach

1. SPRZĘT

Do wykonywania Robót związanych z usunięciem drzew i krzewów należy stosować:

- piły mechaniczne
- siekiery
- specjalne maszyny przeznaczone do karczowania pni oraz ich usunięcia
- sycharki

- koparki lub ciągniki ze specjalnym osprzętem do prowadzenia prac związanych z wyrębem drzew
- rębarki

1. TRANSPORT

Ogólne wymagania dotyczące transportu podano w ST - 0 "Wymagania ogólne".

- Gałęzie, drobne korzenie należy wywozić po uprzednim dokonaniu pocięcia, rozdrobnienia za pomocą rębarki.
- Ładunek przewożonego materiału powinien być zabezpieczony przed zmianą położenia lub wypadnięcia z pojazdu. Ładunek na pojeździe powinien być umieszczony równomiernie, by nie naruszał równowagi i stateczności pojazdu.
- Pnie przedstawiające wartość jako materiał użytkowy (np. budowlany, meblarski itp.) powinny być transportowane w sposób niepowodujący ich uszkodzeń.
- Przy ruchu po drogach publicznych pojazdy powinny spełniać wymagania dotyczące przepisów ruchu drogowego w odniesieniu do dopuszczalnych obciążeń na osie, wymiarów ładunku i innych parametrów technicznych.

1. WYKONANIE ROBÓT

1.1. Zasady oczyszczania terenu z drzew i krzewów

Roboty związane z usunięciem drzew i krzewów obejmują wycięcie i wykarczowanie drzew i krzaków, wywiezienie pni, karpiny i gałęzi poza teren budowy na wskazane miejsce, zasypanie dołów oraz ewentualne spalanie na miejscu pozostałości po wykarczowaniu.

1.2. Usunięcie drzew i krzewów

Pnie drzew i krzewów znajdujące się w pasie robót ziemnych powinny być wykarczowane sprzętem mechanicznym.

Poza miejscami wykopów doły po wykarczowanych pniach należy wypełnić gruntem przydatnym do budowy nasypów a następnie zagęścić. Doły w obrębie przewidywanych wykopów należy tymczasowo zabezpieczyć przed gromadzeniem się w nich wody.

Wykonawca ma obowiązek prowadzenia robót w taki sposób, aby drzewa przedstawiające wartość jako materiał użytkowy (np. budowlany, meblarski itp.) nie utraciły tej właściwości w czasie robót.

1.3. Likwidacja pozostałości po usuniętej roślinności

Sposób zniszczenia pozostałości po usuniętej roślinności powinien być zgodny z ustaleniami SST lub wskazaniami Inspektora nadzoru.

Jeżeli dopuszcza się do przerabiania gałęzi przez mechaniczne rozdrabnianie za pomocą specjalistycznego sprzętu, to sposób wykonania powinien odpowiadać zaleceniom producenta tego sprzętu. Nieużyteczne pozostałości po przeróbce powinny być usunięte przez Wykonawcę z terenu budowy.

Jeżeli dopuszczono spalanie roślinności i innych pozostałości powstałych w czasie robót przygotowawczych Wykonawca ma obowiązek zadbać, aby odbyło się ono z zachowaniem wszystkich wymogów bezpieczeństwa i odpowiednich przepisów. Zaleca się stosowanie technologii umożliwiających intensywne spalanie z powstawaniem małej ilości dymu. Po zakończeniu spalania ogień powinien być całkowicie wygaszony, bez pozostawienia tłących się części.

Pozostałości po spalaniu powinny być usunięte przez Wykonawcę z terenu budowy. Jeśli pozostałości po spalaniu za zgodą Inżyniera są zakopywane na terenie budowy, to powinny być one układane w warstwach. Każda warstwa powinna być przykryta warstwą gruntu. Ostatnia warstwa powinna być przykryta warstwą gruntu o grubości co najmniej 30 cm i powinna być odpowiednio wyrównana

i zagęszczona. Pozostałości po spaleniu nie mogą być zakopywane pod rowami odwadniającymi ani pod jakimikolwiek obszarami, na których odbywa się przepływ wód powierzchniowych.

1.4. Zabezpieczenie roślin

1.4.1. Zabezpieczanie systemu korzeniowego

- W trakcie realizacji wszelkich prac budowlanych i drogowych bezwzględnie unikać zagęszczania gleby wokół drzew (minimalna powierzchnia ochrony systemu korzeniowego obejmuje rzut korony; w przypadku drzewostanów cennych warto zwiększyć powierzchnię chronioną o powierzchnię występującą poza rzutem korony – stosując zasadę im większa powierzchnia gruntu poddana ochronie, tym mniejsze straty w obrębie systemu korzeniowego; rys. 1).

- Zgodnie z zaleceniami chirurgii / pielęgnacji drzew, w celu pełnej ochrony drzew wszelkie prace ziemne w zasięgu rzutu korony (plus 1 m) – jeżeli nie ma innej możliwości technicznej - powinny być wykonywane ręcznie. Bezwzględnie należy przestrzegać zasady ograniczonej interwencji w zasięgu strefy warunkowo naruszalnej oraz całkowity brak ingerencji w system korzeniowy w zasięgu strefy nienaruszalnej. W przypadku napotkania korzeni centralnych, korzenie należy zachować, a np. kabel poprowadzić pod spodem (rys. 1).

- Odsłonięty w wykopie system korzeniowy należy zabezpieczyć i przestrzegać określonych następujących zasad:

- wszystkie uszkodzone korzenie o średnicy około 3-4 cm należy odciąć starannie czystym, ostrym narzędziem, dbając o to, aby powierzchnia cięcia była równa i gładka, a następnie zasmarować maścią ogrodniczą z dodatkiem fungicydu (preparatu grzybobójczego), np. Funabenem. Nie wolno obcinać grubych korzeni systemu centralnego;
- jeżeli wykop pozostaje nie zasypany przez dłuższy czas, to korzenie drzew należy okryć matami słomianymi lub jutowymi, co uchroni je przed nadmiernym wysuszeniem (szczególnie gdy prace są prowadzone w pełni lata);
- nie należy dopuszczać do poruszania się i parkowania ciężkich pojazdów mechanicznych bezpośrednio pod koronami drzew;
- nie należy magazynować żadnych materiałów budowlanych, np. kruszywa, gruntów nakładowych, pod koronami drzew;
- należy unikać zmian poziomu gruntu w bezpośrednim sąsiedztwie drzewa; każda zmiana poziomu gruntu prowadzi do niekorzystnych zmian w obrębie systemu korzeniowego lub szyi korzeniowej:
 - obniżenie terenu prowadzi do odsłonięcia korzeni i ich przesuszenia oraz narażenia ich na uszkodzenia mechaniczne
 - podniesienie terenu (zasypanie pnia drzewa) prowadzi do pogorszenia warunków tlenowych w obrębie szyi korzeniowej
 - wszelkie konieczne zmiany poziomu terenu należy prowadzić w dalszej odległości od drzewa, odpowiednio profilując teren tak, aby przy samym drzewie poziom gruntu pozostał bez zmian.

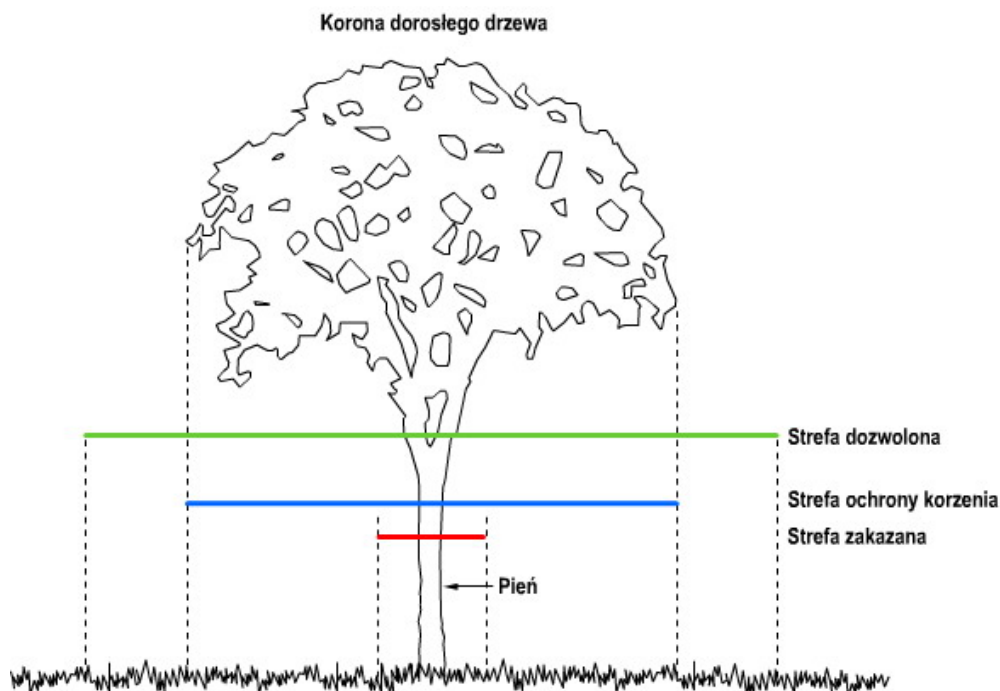

STREFA OCHRONY KORZENIA

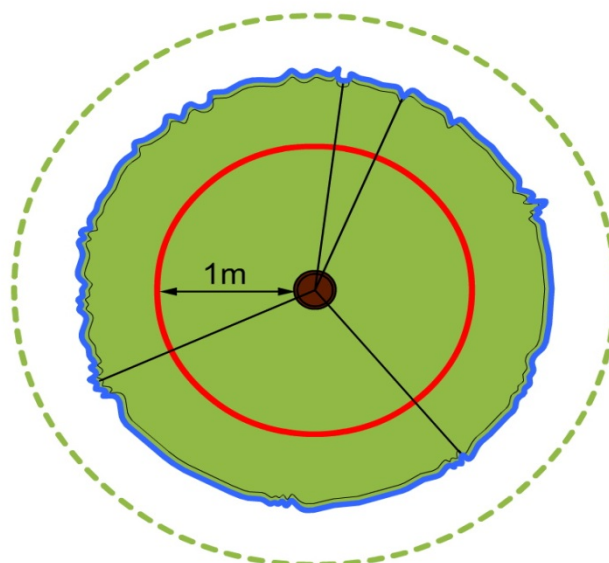

Pień drzewa



Korona drzewa



Strefa zakazana - 1m od pnia drzewa. Wszelkie prace w strefie należy uzgodnić z właściwym organem administracyjnym. Korzenie w granicy strefy muszą być zachowane.



Strefa ochrony korzenia - 12 x średnica pnia drzewa mierzona na wysokości 130cm. Zakazane jest wykonywanie wykopów za pomocą ciężkiego sprzętu. Wszelkie prace muszą być uzgodnione z właściwym organem administracyjnym. Korzenie główne w granicy strefy powinny być zachowane. Dopuszczalne jest wykonywanie wykopów ręcznie.



Strefa dozwolona - poza strefą obwodu. Prace ziemne mogą być wykonywane w tej strefie. Należy chronić odsłonięte korzenie główne w tej strefie.

Rys.1 Strefy ochrony systemu korzeniowego

1.4.2. Zabezpieczanie pni drzew

- Pnie drzew należy zabezpieczyć przed uszkodzeniami mechanicznymi osłaniając je deskami lub słomianymi matami, a następnie dając na maty deski. Osłona powinna sięgać około 2 m (najlepiej 2,5-3 m) od poziomego gruntu. Deski należy przymocować w trzech miejscach w odległości 40-60 cm od siebie, np. opaskami z drutu lub taśmą stalową.
- W przypadku prowadzenia prac w sąsiedztwie drzew cennych oraz większych kompleksów zieleni (drzewostanów, grup drzew), zalecane jest zastosowanie wygrozdzenie całego terenu (deskami, siatką), wyłączając tym samym teren z użytkowania na czas budowy.

1.4.3. Przygotowanie terenu i roślin

W przypadku planowanych prac budowlanych i ziemnych w sąsiedztwie drzew objętych adaptacją, zaleca się przed rozpoczęciem prac ziemnych przeprowadzenie wizji terenowej mającej na celu ocenę ewentualnej kolizji najniżej położonych konarów drzew z poruszającym się sprzętem mechanicznym. W przypadku zaistniałej kolizji należy przeprowadzić zabiegi redukujące w obrębie korony zgodnie z obowiązującymi zasadami pielęgnacji drzew i krzewów oraz obowiązującymi przepisami prawa polskiego, po wcześniejszym zgłoszeniu Inwestorowi, Inspektorowi nadzoru.

1.4.4. Działania po zakończeniu robót

- Demontaż zabezpieczenia drzew – ostrożne rozebranie konstrukcji z zachowaniem wyżej opisanych zasad postępowania w strefie ochrony korzenia.
- Po przykryciu wykopu glebą urodzajną należy obficie nawodnić górną warstwę gleby (30 cm gleby) występującą w obrysie korony.
- W okresie suszy należy w ciągu 1 sezonu wegetacyjnego po zakończeniu budowy drzewa systematycznie podlewać.
- W przypadku strat w obrębie systemu korzeniowego należy na początku sezonu wegetacyjnego zastosować nawozy stymulujące rozwój korzeni włóśnikowych.

Za uszkodzenie i zniszczenie drzew i krzewów na placu budowy odpowiada Wykonawca.

1. KONTROLA JAKOŚCI ROBÓT

Sprawdzenie jakości robót polega na wizualnej ocenie kompletności ich wykonania: zabezpieczenia drzew i krzewów w obrębie robót budowlanych, usunięcia roślinności, wykarczowania korzeni i zasypania dołów, oczyszczenia powierzchni po karczowaniu.

2. OBMIAR ROBÓT

Ogólne zasady obmiaru robót podano w specyfikacji ST-0 „Wymagania ogólne”.

Obmiar Robót będzie określać faktyczny zakres wykonanych Robót w jednostkach określonych w Wycenionym Przedmiarze Robót.

3. ODBIÓR ROBÓT

Odbiorowi robót zanikających i ulegających zakryciu podlega sprawdzenie dołów po wykarczowanych pniach, przed ich zasypaniem.

4. PODSTAWA PŁATNOŚCI

4.1. Ogólne ustalenia dotyczące podstawy płatności

Ogólne ustalenia dotyczące podstawy płatności podano w specyfikacji ST-0 „Wymagania ogólne”.

4.2. Cena jednostki obmiarowej

Cena jednostki obmiarowej wycięcia pni o danej pierśnicy obejmuje:

dostarczenie niezbędnych narzędzi i materiałów, ścięcie pnia, obcięcie wierzchołka i gałęzi, odciążenie gałęzi i ułożenie w stosy, przetoczenie dłużycy i ułożenie na podkładach, przecięcie technologiczne na odcinki dogodnie do transportu, rozdrobnienie odpowiednim sprzętem mechanicznym (rębiarką) gałęzi na w miarę możliwości drobne odpady, wywiezienie poza Teren budowy na składowisko (lub w inne miejsce po uzgodnieniu przez Wykonawcę z Inżynierem), wniesienie opłat za utylizację, zabudowę wyrw i dołów po wykarczowaniu z zagęszczeniem i wyrównaniem powierzchni, oczyszczenie stanowisk pracy, usunięcie materiałów Wykonawcy poza obszar budowy oraz wszystkie inne roboty nie wymienione, które są niezbędne do kompletnego wykonania Robót objętych niniejszą SST i przewidzianych w Dokumentacji Projektowej.

Drewno wartościowe pozostaje do dyspozycji Zamawiającego i powinno być składowane czasowo na terenie Zaplecza budowy, a następnie wywiezione w miejsce i w terminie wskazanym przez Zamawiającego.

Cena jednostki obmiarowej usunięcia karczcy drzew obejmuje:

dostarczenie niezbędnych narzędzi i materiałów, odrąbanie grubych korzeni i wydobycie pnia spycharką w przypadku karczowania mechanicznego lub ręczne odkopanie pnia i korzeni oraz odrąbanie korzeni i wydobycie pnia z dołu – w przypadku karczowania ręcznego, odsunięcie pnia i korzeni, ułożenie w stosy, rozdrobnienie odpowiednim sprzętem mechanicznym (rębiarką) korzeni i karpin na w miarę możliwości drobne odpady, wywiezienie poza Teren budowy na składowisko (lub w inne miejsce po uzgodnieniu przez Wykonawcę z Inżynierem), wniesienie opłat za utylizację, zabudowę wyrw i dołów po wykarczowaniu z zagęszczeniem i wyrównaniem powierzchni, oczyszczenie stanowisk pracy, usunięcie materiałów Wykonawcy poza obszar budowy oraz wszystkie inne roboty nie wymienione, które są niezbędne do kompletnego wykonania Robót objętych niniejszą SST i przewidzianych w Dokumentacji Projektowej.

Cena jednostki obmiarowej wycięcia i karczowania krzewów oraz skupisk młodych drzew obejmuje:

dostarczenie niezbędnych narzędzi i materiałów, odcięcie grubych korzeni, odcięcie gałęzi, wykarczowanie pniaków, załadunek i wywiezienie pni i gałęzi (gałęzie, drobne korzenie rozdrobnić odpowiednim sprzętem mechanicznym - rębiarkami) poza teren budowy na składowisko odpadów i utylizację za opłatą, zasypanie dołów po karczowaniu z zagęszczeniem i wyrównaniem powierzchni, oczyszczenie stanowisk pracy oraz wszystkie inne roboty nie wymienione, które są niezbędne do kompletnego wykonania Robót objętych niniejszą SST i przewidzianych w Dokumentacji Projektowej. Drewno wartościowe pozostaje do dyspozycji Zamawiającego i powinno być składowane czasowo na terenie Zaplecza budowy, a następnie wywiezione w miejsce i w terminie wskazanym przez Zamawiającego.

Cena jednostki obmiarowej tymczasowego zabezpieczenia drzew/ krzewów nieprzewidzianych do wycinki obejmuje:

dostarczenie niezbędnych narzędzi i materiałów, wykonanie wraz z rozebraniem zabezpieczenia drzew i krzewów przed zniszczeniem podczas realizacji robót na obiekcie, zgodnie z pkt. 5.4 niniejszej ST oraz wszystkie inne roboty niewymienione, które są niezbędne do kompletnego wykonania Robót objętych niniejszą SST i przewidzianych w Dokumentacji Projektowej.

5. PRZEPISY ZWIĄZANE

Dla powołanych norm lub przepisów, które spełniać mają materiały, sprzęt i inne dostarczane towary oraz wykonane i zbadane Roboty obowiązywać będą postanowienia najnowszego wydania lub poprawionego wydania tych powołanych norm i przepisów.

PN-S- 02205-Roboty ziemne. Wymagania ogólne.

Pozostałe przepisy i normy wyszczególnienie w specyfikacji ST-0 „Wymagania ogólne”.

SPECYFIKACJA TECHNICZNA SST- 2

USUNIĘCIE HUMUSU (CPV 45.11.20)

1. WSTĘP

1.1. Przedmiot SST

Przedmiotem niniejszej specyfikacji technicznej są wymagania dotyczące wykonania i odbioru robót związanych z usunięciem wierzchniej warstwy humusu i humusu z darnią na obszarze przewidzianym do prowadzenia robót dla realizacji inwestycji: **Zagospodarowanie terenu w rejonie ul. Zamkowej i Batorego w Żmigrodzie.**

1.2. Zakres stosowania SST

Niniejsza specyfikacja techniczna jest stosowana jako dokument przetargowy i kontraktowy przy zlecaniu i realizacji robót wymienionych w pkt. 1.1.

1.3. Zakres robót objętych SST

Ustalenia zawarte w niniejszej specyfikacji dotyczą zasad prowadzenia robót związanych ze zdjęciem wierzchniej warstwy humusu oraz humusu z darnią, wykonywanych w ramach robót przygotowawczych dla realizacji robót określonych w pkt. 1.1.

1.4. Określenia podstawowe

Darń (darnina) - wierzchnia warstwa gleby wraz z roślinami, martwymi i żywymi korzeniami roślin; pocięte płyty wraz z rosnącą na niej trawą służące do umacniania skarp,

Humus - ziemia roślinna, ziemia urodzajna (humus) - ziemia roślinna zawierająca co najmniej 2% części organicznych.

Grunt - materiał konstrukcyjny wałów lub podłoże budowli przenoszące obciążenie,

Gleba - powierzchniowa warstwa skorupy ziemskiej, stanowiąca podłoże życia roślin i zwierząt.

Pozostałe określenia w niniejszych Specyfikacjach Technicznych są zgodne z obowiązującymi Polskimi Normami i z definicjami podanymi w ST-0 „Wymagania ogólne”.

1.5. Ogólne wymagania dotyczące robót

Wykonawca robót jest odpowiedzialny za jakość ich wykonywania oraz za zgodność z Dokumentacją Projektową, SST, obowiązującymi normami oraz poleceniami Inżyniera.

2. MATERIAŁY

Ogólne wymagania dotyczące materiałów podano w specyfikacji ST-0 „Wymagania ogólne”.

2.1. Rodzaje materiałów

Nie występują.

3. SPRZĘT

3.1. Ogólne wymagania dotyczące robót

Ogólne wymagania dotyczące sprzętu podano w specyfikacji ST-0 „Wymagania ogólne”.

3.2. Sprzęt do wykonania robót

Do wykonania robót związanych ze zdjęciem wierzchniej warstwy gruntu (humusu) należy stosować:

- równiarki
- spycharki
- łopaty, szpadle i inny sprzęt do ręcznego wykonywania robót ziemnych - w miejscach, gdzie prawidłowe wykonanie robót sprzętem zmechanizowanym nie jest możliwe
- koparki i samochody samowyładowcze - w przypadku transportu na odległość wymagającą zastosowania takiego sprzętu

Do wykonania robót związanych ze zdjęciem wierzchniej warstwy gruntu (darniny) z przeznaczeniem do powtórnego użycia, należy stosować:

- noże do cięcia darniny
- łopaty i szpadle

1. TRANSPORT

1.1. Ogólne wymagania dotyczące transportu

Ogólne wymagania dotyczące transportu podano w specyfikacji ST-0 „Wymagania ogólne”.

1.2. Transport humusu

Humus należy przemieszczać z zastosowaniem równiarek lub spycharek, a po załadunku koparkami przewozić transportem samochodowym. Wybór środka transportu zależy od odległości, warunków lokalnych i przeznaczenia humusu.

Darninę należy przewozić transportem samochodowym. W przypadku darniny przeznaczonej do powtórnego zastosowania, powinna ona być ładowana i transportowana w sposób nie powodujący uszkodzeń.

2. WYKONANIE ROBÓT

2.1. Ogólne zasady wykonania robót

Ogólne zasady wykonania robót podano w specyfikacji ST-0 „Wymagania ogólne”.

2.2. Przygotowanie robót

Powierzchnia terenu na obszarze przewidzianym do usunięcia humusu i darniny powinna być oczyszczona z drzew i krzewów.

2.3. Zdjęcie darniny

Jeżeli powierzchnia terenu na obszarze robót jest pokryta darniną nadającą się do umocnienia skarp, darninę należy zdjąć w sposób, który nie spowoduje jej uszkodzeń i przechowywać w odpowiednich warunkach do czasu wykorzystania. Wysokie trawy powinny być skoszone przed zdjęciem darniny. Darninę należy ciąć w regularne, prostokątne pasy o szerokości około 0,30 m lub w kwadraty o długości boku około 0,30 m. Grubość darniny powinna wynosić od 0,05 do 0,10 m.

Należy dążyć do jak najszybszego użycia pozyskanej darniny. Jeżeli darnina przed powtórnym wykorzystaniem musi być składowana, to zaleca się jej rozłożenie na gruncie rodzimym. Jeżeli brak miejsca na takie rozłożenie darniny, to należy ją magazynować w regularnych pryzmach. W porze rozwoju roślin darninę należy składować w warstwach trawą do dołu. W pozostałym okresie darninę należy składować warstwami na przemian trawą do góry i trawą do dołu. Czas składowania darniny przed wbudowaniem nie powinien przekraczać 4 tygodni. Sposób składowania powinien eliminować przesuszanie darniny, a przy dłuższym składowaniu wymagane jest zapewnienie odpowiedniej wilgotności niezbędnej dla zachowania procesów wegetacyjnych.

Darninę nie nadającą się do powtórnego wykorzystania należy usunąć mechanicznie, z zastosowaniem równiarek lub spycharek i przewieźć na miejsce wskazane w SST lub przez nadzór budowy.

W miejscach wyznaczonych jako miejsce potencjalnego występowania chronionych gatunków roślin, przed rozpoczęciem prac zdjąć górną warstwę gleby wraz z porastającą ją roślinnością zielną i umieścić w miejscu zabezpieczonym przed zniszczeniem – w celu wykorzystania tej warstwy podczas prac rekultywacyjnych. Szczegóły postępowania z warstwą gleby uzgodnić ze specjalistą z zakresu botaniki.

2.4. Zdjęcie humusu

Warstwa humusu powinna być zdjęta z przeznaczeniem do późniejszego użycia przy umacnianiu skarp, odtwarzaniu zieleni oraz do innych czynności określonych w Dokumentacji Projektowej. Zagospodarowanie nadmiaru humusu powinno być wykonane zgodnie z ustaleniami SST lub wskazaniami Inspektora nadzoru.

Humus należy zdejmować mechanicznie z zastosowaniem równiarek lub spycharek. W wyjątkowych sytuacjach, gdy zastosowanie maszyn nie jest wystarczające dla prawidłowego wykonania robót, względnie może stanowić zagrożenie dla bezpieczeństwa robót (zmienna grubość warstwy humusu, sąsiedztwo budowli), należy dodatkowo stosować ręczne wykonanie robót jako uzupełnienie prac wykonywanych mechanicznie.

Grubość zdejmowanej warstwy humusu powinna być zgodna z ustaleniami Dokumentacji Projektowej, SST lub wskazana przez Inspektora nadzoru, według faktycznego stanu występowania. Stan faktyczny będzie stanowił podstawę do rozliczenia czynności związanych ze zdjęciem warstwy humusu. Zdjęty humus należy zmagazynować w sąsiedztwie obszaru objętego budową składując go w regularnych przyzmacach nie szerszych niż 3 m i nie wyższych niż 1,5 m. Humus należy zraszać z częstotliwością zależną od potrzeb, aby nie uległ on przesuszeniu. Miejsca składowania humusu powinny być przez Wykonawcę tak dobrane, aby humus był zabezpieczony przed zanieczyszczeniem, a także najeżdżaniem przez pojazdy. Nie należy zdejmować humusu w czasie intensywnych opadów i bezpośrednio po nich, aby uniknąć zanieczyszczenia gliną lub innym gruntem nieorganicznym.

3. KONTROLA JAKOŚCI ROBÓT

3.1. Ogólne zasady kontroli jakości robót

Ogólne zasady kontroli jakości robót podano w specyfikacji ST-0 "Wymagania ogólne".

3.2. Kontrola usunięcia humusu lub/i darniny

Sprawdzenie jakości robót polega na wizualnej ocenie kompletności usunięcia humusu i darniny.

4. OBMIAR ROBÓT

Ogólne zasady obmiaru robót podano w specyfikacji ST-0 „Wymagania ogólne”.

Obmiar Robót będzie określać faktyczny zakres wykonanych Robót w jednostkach określonych w Wycenionym Przedmiarze Robót.

5. ODBIÓR ROBÓT

Odbiorowi robót zanikających i ulegających zakryciu podlega sprawdzenie kompletności usunięcia humusu i darniny. Odbiór następuje na podstawie szkiców i dzienników pomiarów geodezyjnych, które Wykonawca przedkłada Inspektorowi nadzoru.

6. PODSTAWA PŁATNOŚCI

6.1. Ogólne ustalenia dotyczące podstawy płatności

Ogólne ustalenia dotyczące podstawy płatności podano w specyfikacji ST-0 „Wymagania ogólne”.

6.2. Cena jednostki obmiarowej

Cena jednostki obmiarowej zdjęcia warstwy humusu obejmuje:

zdjęcie humusu/ humusu z darnią wraz z hałdowaniem w przyzmy lub z odwiezieniem na odkład oraz wszystkie inne roboty nie wymienione, które są niezbędne do kompletnego wykonania Robót objętych niniejszą SST i przewidzianych w Dokumentacji Projektowej.

7. PRZEPISY ZWIĄZANE

Nie występują.

SPECYFIKACJA TECHNICZNA SST- 3

ROBOTY POMIAROWE (CPV 45.11.12)

1. WSTĘP

1.1. Przedmiot SST

Przedmiotem niniejszej Specyfikacji Technicznej są wymagania dotyczące wykonania i odbioru robót pomiarowych podczas realizacji inwestycji: **Zagospodarowanie terenu w rejonie ul. Zamkowej i Batorego w Żmigrodzie.**

1.2. Zakres stosowania SST

Niniejsza specyfikacja techniczna jest stosowana jako dokument przetargowy przy zleceniu i realizacji robót wymienionych w punkcie 1.1.

1.3. Zakres robót objętych SST

Ustalenia zawarte w niniejszej specyfikacji dotyczą zasad prowadzenia robót związanych z wszystkimi czynnościami umożliwiającymi i mającymi na celu wyniesienie w teren przebiegu osi i zarysu (rzędnych) projektowanych obiektów.

W zakres tych robót wchodzi:

- a) Roboty pomiarowe umożliwiające rozpoczęcie budowy:
 - wytyczenie i zastabilizowanie głównych elementów obiektów w oparciu o osnowę geodezyjną (bazę projektowo-realizacyjną), wyznaczenie sytuacyjne i wysokościowe punktów głównych i punktów wysokościowych
 - wyznaczenie przekrojów poprzecznych z ewentualnym wytyczeniem dodatkowych przekrojów
 - sprawdzenie zgodności planu lokalizacyjnego z rzeczywistymi wymiarami wytyczonego obiektu i dokumentacją
 - zastabilizowanie punktów w sposób trwały, zapewniający dostępność i widoczność przez cały okres zamierzonego wykorzystania, ochrona ich przed zniszczeniem oraz oznakowanie w sposób ułatwiający odszukanie i ewentualne odtworzenie
 - wyznaczenie roboczych punktów wysokościowych w nawiązaniu do reperów wskazanych przez Inspektora nadzoru
 - inwentaryzacja pomiarowa do odbiorów przygotowania terenu pod budowę (sporządzenie na czas trwania budowy szkicu tyczenia zawierającego podstawowe i wtórne linie bazowe siatki głównej, przecięcia siatki, punkty nawiązania i repery)
- a) Dokumentacja powykonawcza wytyczenia

1.4. Określenia podstawowe

Punkty główne trasy- punkty załamania osi obiektów i drogi, punkty kierunkowe oraz początkowy i końcowy punkt osi.

Pozostałe określenia w niniejszej specyfikacji są zgodne z obowiązującymi Polskimi Normami i z definicjami podanymi w specyfikacji ST-0 „Wymagania ogólne”.

1.5. Ogólne wymagania dotyczące robót

SPECYFIKACJE TECHNICZNE WYKONANIA I ODBIORU ROBÓT

Wykonawca robót jest odpowiedzialny za jakość ich wykonywania oraz za zgodność z Dokumentacją Projektową, SST, obowiązującymi normami oraz poleceniami Inspektora nadzoru. Każdy błąd w pracach geodezyjnych i wynikające z niego konsekwencje będą usunięte na koszt Wykonawcy.

2. MATERIAŁY

Do utrwalenia punktów mogą służyć:

- pale drewniane (dla punktów narożnych, robót ziemnych, krawężników). Pale drewniane umieszczone w sąsiedztwie punktów załamania trasy w czasie ich stabilizacji powinny mieć średnicę $0,15 \div 0,20$ m i długość $1,5 \div 1,7$ m. Do stabilizacji pozostałych punktów należy stosować paliki drewniane o długości $0,30$ m i średnicy $0,05 \div 0,08$ m.
- pale lub pręty osadzone w betonie wlanym do wykopanego dołu (punkty osnowy podstawowej i niższej klasy wewnątrz obszaru budowy),
- prefabrykowane bloki betonowe (punkty osnowy podstawowej lub repery) wykonane i zastosowane zgodnie z normą PN-ISO 4463-2:2001, w zależności od przewidywanego zastosowania i oczekiwanej trwałości.

Materiały przewidziane do wykorzystania przy stabilizacji celów i stanowisk pomiarowych powinny spełniać wymagania stałości i trwałości oraz powinny umożliwiać umieszczanie na ich powierzchni trwałych oznaczeń i numeracji.

1. SPRZĘT

Do wyniesienia sytuacyjnego trasy i punktów wysokościowych należy stosować następujący sprzęt:

- teodolity lub tachimetry
- niwelatory
- dalmierze
- tyczki
- łąty
- taśmy stalowe, szpilki

Stosowany sprzęt powinien gwarantować uzyskanie wymaganej dokładności pomiaru. Przyrządy używane przez Wykonawcę będą odpowiedniej marki i typu do zadań, jakim mają służyć oraz w znakomitym stanie technicznym i doskonale wyregulowane.

1. TRANSPORT

Sprzęt i materiały do wyniesienia trasy wałów i lokalizacji budowli można przewozić dowolnymi środkami transportu. Wykonawca robót pomiarowych powinien dysponować samochodem terenowym pozwalającym na dowóz sprzętu, materiałów i zespół pomiarowy na miejsce pomiaru niezależnie od warunków pogodowych i stanu dróg.

2. WYKONANIE ROBÓT

2.1. Ogólne zasady wykonania robót

Roboty pomiarowe winny być wykonywane przez uprawnionych geodetów zgodnie z obowiązującymi Instrukcjami GUGiK. W ramach robót pomiarowych należy wytyczyć w terenie i utrwalić przez ustawienie znaków wszystkie miejsca charakterystyczne.

2.2. Zasady wykonywania prac pomiarowych

Prace pomiarowe powinny być wykonane przez uprawnionych geodetów, zgodnie z obowiązującymi Instrukcjami GUGiK. Wykonawca prac pomiarowych ponosi odpowiedzialność za następstwa niezgodności wykonanych prac z Dokumentacją Projektową, zmianami wprowadzonymi w niej przez Inspektora nadzoru oraz ustaleniami zawartymi w Specyfikacjach.

Przed przystąpieniem do robót Wykonawca powinien przejąć od Zamawiającego dane zawierające lokalizację i współrzędne punktów głównych trasy oraz reperów. W oparciu o materiały dostarczone przez Zamawiającego, Wykonawca powinien przeprowadzić obliczenia i pomiary geodezyjne niezbędne do szczegółowego wytyczenia robót. Jeżeli roboty zostały wykonane w oparciu o błędne dane dostarczone przez Zamawiającego wszystkie dodatkowe roboty wynikające z błędnego wytyczenia robót, niezawinionego przez Wykonawcę, powinny być wykonane przez Wykonawcę na koszt Zamawiającego.

Prace pomiarowe powinny być wykonane przez osoby posiadające odpowiednie kwalifikacje i uprawnienia.

Wykonawca powinien natychmiast poinformować Inżyniera o wszelkich błędach wykrytych w wytyczeniu punktów głównych osi i (lub) reperów roboczych. Błędy te powinny być usunięte na koszt Zamawiającego.

Wykonawca powinien sprawdzić czy rzędne terenu określone w dokumentacji projektowej są zgodne z rzeczywistymi rzędnymi terenu. Jeżeli Wykonawca stwierdzi, że rzeczywiste rzędne terenu istotnie różnią się od rzędnych określonych w dokumentacji projektowej, to powinien powiadomić o tym Inspektora nadzoru. Ukształtowanie terenu w takim rejonie nie powinno być zmieniane przed podjęciem odpowiedniej decyzji przez Inspektora nadzoru. Wszystkie roboty dodatkowe, wynikające z różnic rzędnych terenu podanych w dokumentacji projektowej i rzędnych rzeczywistych, akceptowane przez Inspektora nadzoru, zostaną wykonane na koszt Zamawiającego. Zaniechanie powiadomienia Inspektora nadzoru oznacza, że roboty dodatkowe w takim przypadku obciążą Wykonawcę.

Wszystkie roboty, które bazują na pomiarach Wykonawcy, nie mogą być rozpoczęte przed zaakceptowaniem wyników pomiarów przez Inspektora nadzoru.

Punkty wierzchołkowe, punkty główne trasy i punkty pośrednie osi trasy muszą być zaopatrzone w oznaczenia określające w sposób wyraźny i jednoznaczny charakterystykę i położenie tych punktów. Forma i wzór tych oznaczeń powinny być zaakceptowane przez Inspektora nadzoru.

Wykonawca jest odpowiedzialny za ochronę wszystkich punktów pomiarowych i ich oznaczeń w czasie trwania robót. Jeżeli znaki pomiarowe przekazane przez Zamawiającego zostaną zniszczone przez Wykonawcę świadomie lub wskutek zaniedbania, a ich odtworzenie jest konieczne do dalszego prowadzenia robót, to zostaną one odtworzone na koszt Wykonawcy.

Wszystkie pozostałe prace pomiarowe konieczne dla prawidłowej realizacji robót należą do obowiązków Wykonawcy.

2.3. Wyznaczenie punktów głównych i osi punktów wysokościowych

Punkty wierzchołkowe osi i inne punkty bazowe powinny być zastabilizowane w sposób trwały, przy użyciu prętów stalowych lub rurek stalowych a także dowiązane do punktów pomocniczych, położonych poza granicami robót ziemnych.

Dla każdego obiektu musi być wykonany co najmniej jeden punkt wysokościowy. W przypadku wykopów liniowych i rozległych wykopów szerokoprzestrzennych liczba punktów wysokościowych musi być taka, aby odległość punktu pomiaru wysokości w trakcie robót od punktu wysokościowego nie przekraczała 250 m.

Rzędna punktu wysokościowego powinna być wyznaczona z dokładnością do 0,5 mm.

Jako repery robocze można wykorzystać punkty stałe na stabilnych, istniejących budowlach. O ile brak takich punktów, repery robocze należy założyć w postaci słupków betonowych lub grubych kształtowników stalowych, osadzonych w gruncie w sposób wykluczający osiadanie, zaakceptowany przez Inspektora nadzoru.

Repery robocze powinny być wyposażone w dodatkowe oznaczenia, zawierające wyraźne i jednoznaczne określenie nazwy repera i jego rzędnej.

2.4. Wyniesienie projektowanych osi w teren

Tyczenie osi trasy należy wykonać w oparciu o Dokumentację Projektową oraz inne dane geodezyjne przekazane przez Zamawiającego, przy wykorzystaniu sieci poligonizacji państwowej albo innej osnowy geodezyjnej, określonej w Dokumentacji Projektowej.

Oś trasy powinna być wyznaczona w punktach głównych i w punktach pośrednich w odległości zależnej od charakterystyki terenu i ukształtowania trasy, lecz nie rzadziej, niż co 20 metrów.

Dopuszczalne odchylenie sytuacyjne wytyczonej osi zapory w stosunku do dokumentacji projektowej nie może być większe niż 3 cm. Rzędne niwelety punktów osi trasy należy wyznaczyć z dokładnością do 1 cm w stosunku do rzędnych niwelety określonych w dokumentacji projektowej. Do utrwalenia osi trasy w terenie należy użyć materiałów wymienionych w pkt. 2. Usunięcie pali z osi trasy jest dopuszczalne tylko wówczas, gdy Wykonawca robót zastąpi je odpowiednimi palami po obu stronach osi, umieszczonych poza granicą robót.

Punkty wierzchołkowe, punkty główne i punkty pośrednie osi trasy powinny być zaopatrzone w tablice określające w sposób wyraźny i jednoznaczny charakterystykę tych punktów. Forma i wzór tablic powinna być zaakceptowana przez Inspektora nadzoru.

2.5. Wyznaczenie charakterystycznych przekrojów poprzecznych

Wyznaczenie przekrojów poprzecznych obejmuje wyznaczenie krawędzi obiektów na powierzchni terenu (określenie granicy robót), zgodnie z Dokumentacją Projektową oraz w miejscach wymagających uzupełnienia dla poprawnego przeprowadzenia robót i w miejscach zaakceptowanych przez Inspektora nadzoru

Do wyznaczania krawędzi nasypów i wykopów należy stosować dobrze widoczne paliki lub wiechy. Odległość między palikami lub wiechami należy dostosować do ukształtowania terenu oraz geometrii osi obiektów. Odległość ta, co najmniej powinna odpowiadać odstępowi kolejnych przekrojów poprzecznych.

Profilowanie przekrojów poprzecznych musi umożliwiać wykonanie nasypów i wykopów o kształcie zgodnym z Dokumentacją Projektową.

2.6. Wyznaczenie położenia obiektów

Dla każdego z obiektów należy wyznaczyć jego położenie w terenie poprzez:

- a) wytyczenie osi obiektu
- b) wytyczenie punktów określających usytuowanie (kontur) obiektu

Położenie obiektu w planie należy określić z dokładnością określoną w punkcie 5.4.

1. KONTROLA JAKOŚCI ROBÓT

1.1. Ogólne zasady kontroli jakości robót

Kontrolę osnowy roboczej oraz prac pomiarowych należy prowadzić wg zasad określonych w instrukcjach i wytycznych GUGiK.

Wykonywanie każdego etapu robót geodezyjnych sprawdza i potwierdza Inspektor wpisem do Dziennika Budowy.

1.2. Kontrola jakości prac pomiarowych

Kontrolę jakości prac pomiarowych związanych z odtworzeniem trasy i punktów wysokościowych należy prowadzić według ogólnych zasad określonych w instrukcjach i wytycznych GUGiK zgodnie z wymaganiami podanymi w poprzednich punktach.

2. OBMIAR ROBÓT

Ogólne zasady obmiaru robót podano w specyfikacji ST-0 „Wymagania ogólne”.

Obmiar Robót będzie określać faktyczny zakres wykonanych Robót w jednostkach określonych w Wycenionym Przedmiarze Robót.

3. ODBIÓR ROBÓT

Odbiór robót związanych z:

- a) wyniesieniem w teren bazy projektowo-realizacyjnej wraz z przekrojami charakterystycznymi (dowiązanej do osnowy państwowej)
 - b) wytyczeniem lokalizacji i rzędnych posadowienia budowli i zjazdów
 - c) wykonanie dokumentacji powykonawczej
- następuje na podstawie szkiców i dzienników pomiarów geodezyjnych lub protokołu z kontroli geodezyjnej, które Wykonawca przedkłada Inspektorowi nadzoru.

1. PODSTAWA PŁATNOŚCI

Ogólne ustalenia dotyczące podstawy płatności podano w specyfikacji ST-0 „Wymagania ogólne”.

Koszt prac pomiarowych należy ująć w cenach wykonania poszczególnych elementów robót określonych w Wycenionym Przedmiarze Robót.

2. PRZEPISY ZWIĄZANE

Dla powołanych norm lub przepisów, które spełniać mają materiały, sprzęt i inne dostarczane towary oraz wykonane i zbadane Roboty obowiązywać będą postanowienia najnowszego wydania lub poprawionego wydania tych powołanych norm i przepisów.

- | | |
|--------------------------------|--|
| 1. PN-ISO 4463-2 | Metody pomiarowe w budownictwie. Tyczenie i pomiar. Cele i stanowiska pomiarowe |
| 2. PN-ISO 4463-3 | Metody pomiarowe w budownictwie. Tyczenie i pomiar. Wykazy sprawdzające dla realizacji zadań geodezyjnych i usług pomiarowych. |
| 3. PN-B-06050 | Geotechnika. Roboty ziemne. Wymagania ogólne. |
| 4. Instrukcja techniczna 0-1. | Ogólne zasady wykonywania prac geodezyjnych. |
| 5. Instrukcja techniczna G-3. | Geodezyjna obsługa inwestycji, Główny Urząd Geodezji i Kartografii, Warszawa, 1979. |
| 6. Instrukcja techniczna G-1. | Geodezyjna osnowa pozioma, GUGiK, 1978. |
| 7. Instrukcja techniczna G-2. | Wysokościowa osnowa geodezyjna, GUGiK, 1983. |
| 8. Instrukcja techniczna G-4. | Pomiary sytuacyjne i wysokościowe, GUGiK, 1979. |
| 9. Wytyczne techniczne G-3.2. | Pomiary realizacyjne, GUGiK, 1983. |
| 10. Wytyczne techniczne G-3.1. | Osnowy realizacyjne, GUGiK, 1983. |

11. Prawo geodezyjne i kartograficzne - 1989 r.

SPECYFIKACJA TECHNICZNA SST - 4

ROBOTY ROZBIÓRKOWE (CPV 45.11.11)

1. WSTĘP

1.1. Przedmiot SST

Przedmiotem niniejszej specyfikacji technicznej są wymagania dotyczące wykonania i odbioru robót rozbiórkowych podczas realizacji inwestycji: **Zagospodarowanie terenu w rejonie ul. Zamkowej i Batorego w Żmigrodzie.**

1.2. Zakres stosowania SST

Ogólna specyfikacja techniczna stosowana jako dokument przetargowy i kontraktowy przy zleceniu i realizacji robót jak w pkt. 1.1.

1.3. Zakres robót objętych SST

Ustalenia zawarte w niniejszej specyfikacji dotyczą zasad prowadzenia rozbiórek i demontażu obiektów budowlanych przewidzianych do likwidacji w Dokumentacji projektowej w tym rozbiórek:

- warstw nawierzchni,
- krawężników, obrzeży i oporników,
- ścieków,
- chodników,
- ogrodzeń,
- barier i poręczy,
- znaków drogowych,
- ławek, koszy na śmieci, stojaków

1.4. Określenia podstawowe

Stosowane określenia podstawowe są zgodne z obowiązującymi, odpowiednimi polskimi normami oraz z definicjami podanymi w ST-o „Wymagania ogólne”.

1.5. Ogólne wymagania dotyczące robót

Ogólne wymagania dotyczące robót podano w ST-o „Wymagania ogólne”.

2. MATERIAŁY

2.1. Ogólne wymagania dotyczące materiałów

Ogólne wymagania dotyczące materiałów, ich pozyskiwania i składowania, podano w ST-o „Wymagania ogólne”.

3. SPRZĘT

3.1. Ogólne wymagania dotyczące sprzętu

Ogólne wymagania dotyczące sprzętu podano w ST - o „Wymagania ogólne”.

3.2. Sprzęt do rozbiórki

Do wykonania robót związanych z rozbiórką może być wykorzystany sprzęt podany poniżej lub inny, zaakceptowany przez Inżyniera:

- spycharki,
- ładowarki,
- żurawie samochodowe,
- samochody ciężarowe,
- zrywarki,
- młoty pneumatyczne,
- piły mechaniczne,
- frezarki nawierzchni,
- koparki.

1. TRANSPORT

1.1. Ogólne wymagania dotyczące transportu

Ogólne wymagania dotyczące transportu podano w ST- o „Wymagania ogólne”.

1.2. Transport materiałów z rozbiórki

Przewiduje się wywóz samochodami ciężarowymi samowyładowczymi, zabezpieczonymi plandekami przed pyleniem w czasie jazdy.

Transport gruzu prowadzić na bieżąco w miarę postępu robót rozbiórkowych.

2. WYKONANIE ROBÓT

2.1. Ogólne zasady wykonania robót

Ogólne zasady wykonania robót podano w ST -o „Wymagania ogólne”.

Przed przystąpieniem do robót rozbiórkowych należy wykonać wszelkie niezbędne zabezpieczenia terenu rozbiórki - wygrodzić przed dostępem osób postronnych i oznakować o grożącym niebezpieczeństwie. Dodatkowo na ogrodzeniu oznakować tablicami koloru żółtego informującymi o grożącym niebezpieczeństwie.

2.2. Zapewnienie bezpieczeństwa ludzi i mienia, BHP w trakcie rozbiórki

Oprócz podstawowych zasad BHP (Rozporządzenie Ministra Infrastruktury z dnia 23 czerwca 2003 r. w sprawie informacji dotyczącej bezpieczeństwa i ochrony zdrowia oraz planu bezpieczeństwa i ochrony zdrowia) obowiązujące na placu budowy należy dodatkowo wprowadzić:

→ Prace rozbiórkowe muszą być prowadzone przez osobę lub pod nadzorem osoby posiadającej odpowiednie kwalifikacje zawodowe.

→ Przy prowadzeniu prac rozbiórkowych i wyburzeniowych należy przestrzegać wszystkich obowiązujących przepisów BHP i bezwzględnie stosować wszystkie przewidziane przy tych robotach urządzenia zabezpieczające i ochronne.

→ Pracownicy powinni być zaopatrzeni w komplet potrzebnych narzędzi oraz odzież roboczą, hełmy, okulary i rękawice ochronne.

→ Wszystkie przejścia i przejazdy znajdujące się w zasięgu robót rozbiórkowych muszą być w sposób odpowiedni zabezpieczone, a drogi, obejścia i odjazdy wyraźnie oznakowane.

→ Teren rozbiórki ogrodzić w odległości min. 5m od budynku oraz na bieżąco usuwać powstały gruz.

- Robotnicy w czasie prowadzenia rozbiórki sposobem zmechanizowanym powinny znajdować się poza strefą niebezpieczną,
- Gruz i inne materiały odpadowe na bieżąco wywozić na wysypisko.

2.3. Segregacja odpadów

W czasie prowadzenia prac rozbiórkowych materiały należy segregować i oddzielać te, które mogą być wykorzystane jako surowce wtórne.

3. KONTROLA JAKOŚCI ROBÓT

3.1. Ogólne zasady kontroli jakości robót

Ogólne zasady kontroli jakości robót podano w ST-o „Wymagania ogólne”.

3.2. Kontrola jakości robót rozbiórkowych

Kontrola jakości robót polega na wizualnej ocenie kompletności wykonanych robót rozbiórkowych.

4. OBMAR ROBÓT

Ogólne zasady obmiaru robót podano w specyfikacji ST-0 „Wymagania ogólne”.

Obmiar Robót będzie określać faktyczny zakres wykonanych Robót w jednostkach określonych w Wycenionym Przedmiarze Robót.

5. ODBIÓR ROBÓT

Ogólne zasady odbioru robót podano w ST - o „Wymagania ogólne”.

6. PODSTAWA PŁATNOŚCI

6.1. Ogólne ustalenia dotyczące podstawy płatności

Ogólne ustalenia dotyczące podstawy płatności podano w ST - o „Wymagania ogólne”.

7. PRZEPISY ZWIĄZANE

Wyszczególnienie przepisów znajduje się w specyfikacji ST-0 „Wymagania Ogólne”.

SPECYFIKACJA TECHNICZNA SST- 5

KORYTO WRAZ Z PROFILOWANIEM I ZAGĘSZCZANIEM PODŁOŻA (CPV 45.23.30)

1. WSTĘP

1.1. Przedmiot SST

Przedmiotem niniejszej specyfikacji technicznej są wymagania techniczne dotyczące wykonania i odbioru robót związanych z wykonywaniem koryta pod warstwy konstrukcyjne nawierzchni dróg i chodników, z profilowaniem i zagęszczaniem podłoża gruntowego oraz uformowaniem i zagęszczeniem poboczy gruntowych, które mają być wykonane w związku z realizacją zadania: **Zagospodarowanie terenu w rejonie ul. Zamkowej i Batorego w Żmigrodzie.**

1.2. Zakres stosowania SST

SST jest stosowana jako dokument przetargowy i kontraktowy przy zlecaniu i realizacji robót wymienionych w punkcie 1.1.

1.3. Zakres robót objętych SST

Ustalenia zawarte w niniejszej Specyfikacji obejmują czynności związane z wykonaniem koryta, profilowaniem i zagęszczeniem pod ułożenie warstw konstrukcyjnych nawierzchni na drogach i zjazdach, w zakresie:

- korytowania
- profilowania i zagęszczenia podłoża pod warstwy konstrukcyjne nawierzchni

1.4. Określenia podstawowe

Koryto - element uformowany w korpusie drogowym w celu ułożenia w nim konstrukcji nawierzchni.

Laboratorium - drogowe lub inne laboratorium badawcze, zaakceptowane przez Zamawiającego, niezbędne do przeprowadzenia wszelkich badań i prób związanych z oceną jakości materiałów oraz robót.

Materiały - wszelkie tworzywa niezbędne do wykonania robót, zgodnie z Dokumentacją Projektową i Specyfikacjami Technicznymi, zaakceptowane przez Inżyniera.

Pobocze - część korony drogi przeznaczona do chwilowego zatrzymania się pojazdów, umieszczenia urządzeń bezpieczeństwa ruchu i wykorzystania do ruchu pieszych, służąca jednocześnie do bocznego oparcia konstrukcji nawierzchni.

Podłoże - grunt rodzimy lub nasypowy, leżący pod nawierzchnią do głębokości przemarzania.

Pozostałe określenia są zgodne z obowiązującymi, odpowiednimi polskimi normami i definicjami podanymi w specyfikacji ST-0 "Wymagania ogólne".

1.5. Ogólne wymagania dotyczące robót

Ogólne wymagania dotyczące robót podano w specyfikacji ST-0 "Wymagania ogólne".

2. MATERIAŁY

Nie występują.

3. SPRZĘT

Ogólne wymagania dotyczące sprzętu podano w specyfikacji ST-0 "Wymagania ogólne".
Stosowany sprzęt nie może spowodować niekorzystnego wpływu na właściwości gruntu podłoża.

4. TRANSPORT

Ogólne wymagania dotyczące transportu podano w specyfikacji ST-0 "Wymagania ogólne".

5. WYKONANIE ROBÓT

5.1. Ogólne zasady wykonania robót

Ogólne zasady wykonania robót podano w specyfikacji ST-0 "Wymagania ogólne".

5.2. Warunki przystąpienia do robót

Wykonawca powinien przystąpić do wykonania koryta oraz profilowania i zagęszczenia podłoża bezpośrednio przed rozpoczęciem robót związanych z wykonaniem warstw nawierzchni.

Wcześniejsze przystąpienie do wykonania koryta oraz profilowania i zagęszczania podłoża jest możliwe wyłącznie za zgodą Inspektora nadzoru, w korzystnych warunkach atmosferycznych. W wykonanym korycie oraz po wyprofilowanym i zagęszczonym podłożu nie może odbywać się ruch budowlany, niezwiązany bezpośrednio z wykonaniem pierwszej warstwy nawierzchni.

5.3. Wykonanie koryta

Paliki lub szpilki do prawidłowego ukształtowania koryta w planie i profilu powinny być wcześniej przygotowane. Paliki lub szpilki należy ustawiać w osi drogi i w rzędach równoległych do osi drogi lub w inny sposób zaakceptowany przez Inspektora nadzoru. Rozmieszczenie palików lub szpilek powinno umożliwiać naciągnięcie sznurków lub linek do wytyczenia robót w odstępach nie większych, niż co 10 metrów. Rodzaj sprzętu, a w szczególności jego moc należy dostosować do rodzaju gruntu, w którym prowadzone są roboty i do trudności jego odspojenia. Koryto można wykonywać ręcznie, gdy jego szerokość nie pozwala na zastosowanie maszyn, na przykład na poszerzeniach lub w przypadku robót o małym zakresie.

5.4. Profilowanie i zagęszczanie podłoża

Przed przystąpieniem do profilowania podłoże powinno być oczyszczone ze wszelkich zanieczyszczeń. Po oczyszczeniu powierzchni podłoża należy sprawdzić, czy istniejące rzędne terenu umożliwiają uzyskanie po profilowaniu zaprojektowanych rzędnych podłoża. Zaleca się, aby rzędne terenu przed profilowaniem były o co najmniej 5 cm wyższe niż projektowane rzędne podłoża. Jeżeli powyższy warunek nie jest spełniony i występują zaniżenia poziomu w podłożu przewidzianym do profilowania, Wykonawca powinien spulchnić podłoże na głębokość zaakceptowaną przez Inspektora nadzoru, dowieźć dodatkowy grunt spełniający wymagania obowiązujące dla górnej strefy korpusu w ilości koniecznej do uzyskania wymaganych rzędnych wysokościowych i zagęści warstwę do uzyskania wartości wskaźnika zagęszczenia zgodnie z projektem. Ścięty grunt powinien być wykorzystany w robotach ziemnych lub w inny sposób zaakceptowany przez Inżyniera. Bezpośrednio po profilowaniu podłoża należy przystąpić do jego zagęszczania.

Wymagane parametry (na ulepszonym podłożu) nośności to wskaźnik zagęszczenia $I_s \geq 1,00$ i wtórny moduł odkształcenia $E_2 \geq 100$ MPa. Wskaźnik zagęszczenia należy określać zgodnie z BN-77/8931-12.

5.5. Utrzymanie koryta oraz wyprofilowanego i zagęszczonego podłoża

Podłoże (koryto) po wyprofilowaniu i zagęszczeniu powinno być utrzymywane w dobrym stanie. Jeżeli po wykonaniu robót związanych z profilowaniem i zagęszczeniem podłoża nastąpi przerwa w robotach i Wykonawca nie przystąpi natychmiast do układania warstw nawierzchni, to powinien on zabezpieczyć podłoże przed nadmiernym zawilgoceniem, na przykład przez rozłożenie folii lub w inny sposób zaakceptowany przez Inspektora nadzoru. Jeżeli wyprofilowane i zagęszczone podłoże uległo nadmiernemu zawilgoceniu, to do układania kolejnej warstwy można przystąpić dopiero po jego naturalnym osuszeniu. Po osuszeniu podłoża Inżynier oceni jego stan i ewentualnie zaleci wykonanie niezbędnych napraw.

Jeżeli zawilgocenie nastąpiło wskutek zaniedbania Wykonawcy, to naprawę wykona on na własny koszt.

6. KONTROLA JAKOŚCI ROBÓT

6.1. Ogólne zasady kontroli jakości robót

Ogólne zasady kontroli jakości robót podano w specyfikacji ST-0 "Wymagania ogólne".

6.2. Badania w czasie robót

6.2.1. Częstotliwość oraz zakres badań i pomiarów

Częstotliwość oraz zakres badań i pomiarów dotyczących cech geometrycznych i zagęszczenia koryta i wyprofilowanego podłoża podaje tablica poniżej.

Częstotliwość oraz zakres badań i pomiarów wykonanego koryta i wyprofilowanego podłoża

Lp.	Wyszczególnienie badań i pomiarów	Minimalna częstotliwość badań i pomiarów
1	Szerokość koryta	10 razy na 1 km
2	Równość podłużna	co 20 m na każdym pasie ruchu
3	Równość poprzeczna	10 razy na 1 km
4	Spadki poprzeczne *)	10 razy na 1 km
5	Rzędne wysokościowe	co 25 m w osi jezdni i na jej krawędziach dla autostrad i dróg ekspresowych, co 100 m dla pozostałych dróg
6	Ukształtowanie osi w planie *)	co 25 m w osi jezdni i na jej krawędziach dla autostrad i dróg ekspresowych, co 100 m dla pozostałych dróg
7	Zagęszczenie, wilgotność gruntu podłoża	w 2 punktach na dziennej działce roboczej, lecz nie rzadziej niż raz na 600 m ²

*) dodatkowe pomiary spadków poprzecznych i ukształtowania osi w planie należy wykonać w punktach głównych łuków poziomych

6.2.2. Szerokość koryta (profilowanego podłoża)

Szerokość koryta i profilowanego podłoża nie może różnić się od szerokości projektowanej o więcej niż +10 cm i -5 cm.

6.2.3. Równość koryta (profilowanego podłoża)

Nierówności podłużne koryta i profilowanego podłoża należy mierzyć 4-metrową łatą zgodnie z normą BN- 68/8931-04.

Nierówności poprzeczne należy mierzyć 4-metrową łatą. Nierówności nie mogą przekraczać 20 mm.

6.2.4. Spadki poprzeczne

Spadki poprzeczne koryta i profilowanego podłoża powinny być zgodne z dokumentacją projektową z tolerancją $\pm 0,5\%$. Spadki poprzeczne poboczy powinny być zgodne z dokumentacją projektową, z tolerancją $\pm 1\%$.

6.2.5. Rzędne wysokościowe

Różnice pomiędzy rzędnymi wysokościowymi koryta lub wyprofilowanego podłoża i rzędnymi projektowanymi nie powinny przekraczać +1 cm, -2 cm.

6.2.6. Ukształtowanie w planie

Oś w planie nie może być przesunięta w stosunku do osi projektowanej o więcej niż ± 5 cm.

6.2.7. Zagęszczenie koryta (profilowanego podłoża)

Wskaźnik zagęszczenia koryta i wyprofilowanego podłoża nie powinien być mniejszy od 1,0.

Jeśli jako kryterium dobrego zagęszczenia stosuje się porównanie wartości modułów odkształcenia, to wtórny moduł odkształcenia $E2 \geq 100$ MPa.

Wilgotność gruntu podłoża powinna być równa wilgotności optymalnej z tolerancją od -20% do + 10%.

6.3. Zasady postępowania z wadliwie wykonanymi odcinkami koryta (profilowanego podłoża)

Wszystkie powierzchnie, które wykazują większe odchylenia cech geometrycznych od określonych w punkcie 6.2, powinny być naprawione przez spulchnienie do głębokości co najmniej 10 cm, wyrównanie i powtórne zagęszczenie. Dodanie nowego materiału bez spulchnienia wykonanej warstwy jest niedopuszczalne.

7. OBMIAR ROBÓT

Ogólne zasady obmiaru robót podano w specyfikacji ST-0 "Wymagania ogólne".

Obmiar Robót będzie określać faktyczny zakres wykonanych Robót, w jednostkach ustalonych w Wycenionym Przedmiarze Robót.

8. ODBIÓR ROBÓT

Ogólne zasady odbioru robót podano w specyfikacji ST-0 "Wymagania ogólne".

Roboty uznaje się za wykonane zgodnie z dokumentacją projektową, SST i wymaganiami Inżyniera, jeżeli wszystkie pomiary i badania z zachowaniem tolerancji wg punktu 6 dały wyniki pozytywne.

9. PODSTAWA PŁATNOŚCI

9.1. Ogólne ustalenia dotyczące podstawy płatności

Ogólne ustalenia dotyczące płatności podano w specyfikacji ST-0 "Wymagania ogólne".

9.2. Cena jednostki obmiarowej

Cena jednostkowa wykonania koryta/ koryta z poboczami obejmuje:

prace pomiarowe i roboty przygotowawcze, odspojenie gruntu ze złożeniem urobku na odkład, pobocze lub hałdę, przemieszczenie, załadunek nadmiaru odspojonego gruntu na środki transportowe i odwiezienie na odkład lub w miejsce braku gruntu do formowania poboczy, profilowanie dna koryta lub podłoża z mechanicznym zagęszczeniem, uformowanie poboczy z wyrównaniem do wymaganego profilu wraz z zagęszczeniem, utrzymanie koryta lub podłoża, przeprowadzenie

SPECYFIKACJE TECHNICZNE WYKONANIA I ODBIORU ROBÓT

pomiarów i badań wymaganych w specyfikacji technicznej oraz wszystkie inne roboty nie wymienione, które są niezbędne do kompletnego wykonania Robót objętych niniejszą SST i przewidzianych w Dokumentacji Projektowej.

10. PRZEPISY ZWIĄZANE

Dla powołanych norm lub przepisów, które spełniać mają materiały, sprzęt i inne dostarczane towary oraz wykonane i zbadane Roboty obowiązywać będą postanowienia najnowszego wydania lub poprawionego wydania tych powołanych norm i przepisów.

PN-D-95017	Surowiec drzewny. Drewno tartaczne iglaste.
PN-D-96000	Tarcica iglasta ogólnego przeznaczenia
PN-D-96002	Tarcica liściasta ogólnego przeznaczenia
PN-B-04481	Grunty budowlane. Badania próbek gruntu.
PN-EN13036-7	Drogi samochodowe i lotnicze. Pomiar nierówności nawierzchni badanie liniałem mierniczym
BN-64/8931-02	Drogi samochodowe. Oznaczanie modułu odkształcenia nawierzchni podatnych i podłoża przez obciążenie płytą.
BN-68/8931-04	Drogi samochodowe. Pomiar równości nawierzchni planografem i łątą.
BN-77/8931-12	Oznaczanie wskaźnika zagęszczenia gruntu.
PN-B-06050	Geotechnika – Roboty ziemne – Wymagania ogólne

SPECYFIKACJA TECHNICZNA SST- 6

WARSTWY ODSĄCZAJĄCE I PODSYPKOWE (CPV 45.23.33)

1. WSTĘP

1.1. Przedmiot SST

Przedmiotem niniejszej specyfikacji są wymagania dotyczące wykonania i odbioru robót związanych z wykonaniem warstw odsączających i podsypkowych wykonywanych w związku z realizacją zadania: **Zagospodarowanie terenu w rejonie ul. Zamkowej i Batorego w Żmigrodzie.**

1.2. Zakres stosowania SST

Specyfikacja jest stosowana jako dokument przetargowy i kontraktowy przy zleceniu i realizacji robót jak w pkt.1.1.

1.3. Zakres robót objętych SST

Ustalenia zawarte w niniejszej specyfikacji dotyczą zasad prowadzenia robót związanych z wykonaniem warstw odsączających, podsypkowych i obejmują:

- wykonanie warstwy odsączającej z gruntu lub kruszywa naturalnego o CBR min. 20%, k₈ ≥ 8 m/d
- wykonanie podsypek

1.4. Określenia podstawowe

Warstwa odsączająca - warstwa służąca do odprowadzenia wody przedostającej się do nawierzchni.

Podłoże - grunt rodzimy lub nasypowy, leżący pod nawierzchnią do głębokości przemarzania.

Podłoże ulepszone - wierzchnia warstwa podłoża leżąca bezpośrednio pod nawierzchnią, ulepszona w celu umożliwienia przejęcia ruchu budowlanego i właściwego wykonania nawierzchni.

Pozostałe określenia podstawowe są zgodne z obowiązującymi, odpowiednimi polskimi normami i z określeniami podanymi w specyfikacji ST-0 "Wymagania ogólne".

1.5. Ogólne wymagania dotyczące robót

Ogólne wymagania dotyczące robót podano w specyfikacji ST-0 "Wymagania ogólne".

2. MATERIAŁY

2.1. Ogólne wymagania dotyczące materiałów

Ogólne wymagania dotyczące materiałów, ich pozyskiwania i składowania, podano w specyfikacji ST - "Wymagania ogólne".

2.2. Rodzaje materiałów

- piasek
- grunt lub kruszywo naturalne o CBR min. 20%, k₈ ≥ 8 m/d

2.3. Wymagania dla kruszywa

Kruszywa do wykonania warstw odsączających powinny spełniać następujące warunki:

a) szczelności, określony zależnością:

$$\leq 5$$

gdzie:

D_{15} - wymiar sita, przez które przechodzi 15% ziaren warstwy odsączającej

d_{85} - wymiar sita, przez które przechodzi 85% ziaren gruntu podłoża

Dla materiałów stosowanych przy wykonywaniu warstw odsączających warunek szczelności musi być spełniony, gdy warstwa ta nie jest układana na warstwie odcinającej.

b) zagęszczalności, określony zależnością:

$$U = \geq 5$$

gdzie:

U - wskaźnik różnoziarnistości

d_{60} - wymiar sita, przez które przechodzi 60% kruszywa tworzącego warstwę odcinającą

d_{10} - wymiar sita, przez które przechodzi 10% kruszywa tworzącego warstwę odcinającą

2.4. Składowanie kruszywa

Jeżeli kruszywo przeznaczone do wykonania warstwy podsypkowej lub odsączającej nie jest wbudowane bezpośrednio po dostarczeniu na budowę i zachodzi potrzeba jego okresowego składowania, to Wykonawca robót powinien zabezpieczyć kruszywo przed zanieczyszczeniem i zmieszaniem z innymi materiałami kamiennymi. Podłoże w miejscu składowania powinno być równe, utwardzone i dobrze odwodnione.

3. SPRZĘT

3.1. Ogólne wymagania dotyczące sprzętu

Ogólne wymagania dotyczące sprzętu podano w specyfikacji ST-0 "Wymagania ogólne".

3.2. Sprzęt do wykonania robót

Wykonawca przystępujący do wykonania warstwy podsypkowej lub odsączającej powinien wykazać się możliwością korzystania z następującego sprzętu: walców, płyt wibracyjnych lub ubijaków mechanicznych.

4. 4. TRANSPORT

4.1. Ogólne wymagania dotyczące transportu

Ogólne wymagania dotyczące transportu podano w specyfikacji ST-0 "Wymagania ogólne".

4.2. Transport kruszywa

Kruszywa można przewozić dowolnymi środkami transportu w warunkach zabezpieczających je przed zanieczyszczeniem, zmieszaniem z innymi materiałami, nadmiernym wysuszeniem i zawilgoceniem.

5. WYKONANIE ROBÓT

5.1. Ogólne zasady wykonania robót

Ogólne zasady wykonania robót podano w specyfikacji ST-0 "Wymagania ogólne".

5.2. Przygotowanie podłoża

Podłoże gruntowe powinno spełniać wymagania określone w specyfikacji „Koryto wraz z profilowaniem i zagęszczaniem podłoża oraz formowaniem i zagęszczeniem podłoża”.

Warstwy podsypkowa i odsączająca powinny być wytyczone w sposób umożliwiający wykonanie ich zgodnie z dokumentacją projektową, z tolerancjami określonymi w niniejszych specyfikacjach.

Paliki lub szpilki powinny być ustawione w osi drogi i w rzędach równoległych do osi drogi lub w inny sposób zaakceptowany przez Inżyniera.

Rozmieszczenie palików lub szpilek powinno umożliwiać naciągnięcie sznurków lub linek do wytyczenia robót w odstępach nie większych niż co 10 m.

5.3. Wbudowanie i zagęszczanie kruszywa

Kruszywo powinno być rozkładane w warstwie o jednakowej grubości, przy użyciu równiarki, z zachowaniem wymaganych spadków i rzędnych wysokościowych. Grubość rozłożonej warstwy luźnego kruszywa powinna być taka, aby po jej zagęszczeniu osiągnięto grubość projektowaną.

W miejscach, w których widoczna jest segregacja kruszywa należy przed zagęszczeniem wymienić kruszywo na materiał o odpowiednich właściwościach.

Natychmiast po końcowym wyprofilowaniu warstwy odsączającej lub odcinającej należy przystąpić do jej zagęszczania.

Zagęszczanie warstw o przekroju daszkowym należy rozpoczynać od krawędzi i stopniowo przesuwając pasami podłużnymi częściowo nakładającymi się, w kierunku jej osi. Zagęszczanie nawierzchni o jednostronnym spadku należy rozpoczynać od dolnej krawędzi i przesuwając pasami podłużnymi częściowo nakładającymi się, w kierunku jej górnej krawędzi.

Nierówności lub zagłębienia powstałe w czasie zagęszczania powinny być wyrównywane na bieżąco przez spulchnienie warstwy kruszywa i dodanie lub usunięcie materiału, aż do otrzymania równej powierzchni.

W miejscach niedostępnych dla walców warstwa odcinająca i odsączająca powinna być zagęszczana płytami wibracyjnymi lub ubijakami mechanicznymi.

Zagęszczanie należy kontynuować do osiągnięcia wskaźnika zagęszczenia nie mniejszego od podanego w Dokumentacji, według normalnej próby Proctora przeprowadzonej zgodnie z PN-B-04481. Wskaźnik zagęszczenia należy określać zgodnie z BN-77/8931-12. W przypadku, gdy gruboziarnisty materiał wbudowany w warstwę odsączającą lub odcinającą uniemożliwia przeprowadzenie badania zagęszczenia według normalnej próby Proctora, kontrolę zagęszczenia należy oprzeć na metodzie obciążeń płytowych. Należy określić pierwotny i wtórny moduł odkształcenia warstwy według BN-64/8931-02. Stosunek wtórnego i pierwotnego modułu odkształcenia nie powinien przekraczać 2,2.

Wilgotność kruszywa podczas zagęszczania powinna być równa wilgotności optymalnej z tolerancją od – 20% do +10% jej wartości. W przypadku, gdy wilgotność kruszywa jest wyższa od wilgotności optymalnej, kruszywo należy osuszyć przez mieszanie i napowietrzanie. W przypadku, gdy wilgotność kruszywa jest niższa od wilgotności optymalnej, kruszywo należy zwilżyć określoną ilością wody i równomiernie wymieszać.

5.4. Utrzymanie warstwy odsączającej

Warstwa odsączająca po wykonaniu, a przed ułożeniem następnej warstwy, powinny być utrzymywane w dobrym stanie.

Nie dopuszcza się ruchu budowlanego po wykonanej warstwie odsączającej.

W przypadku warstwy z kruszywa dopuszcza się ruch pojazdów koniecznych dla wykonania wyżej leżącej warstwy nawierzchni.

Koszt napraw wynikłych z niewłaściwego utrzymania warstwy obciąża Wykonawcę robót.

6. KONTROLA JAKOŚCI ROBÓT

6.1. Ogólne zasady kontroli jakości robót

Ogólne zasady kontroli jakości robót podano w specyfikacji ST-0 "Wymagania ogólne".

6.2. Badania przed przystąpieniem do robót

Przed przystąpieniem do robót Wykonawca powinien wykonać badania kruszyw przeznaczonych do wykonania robót i przedstawić wyniki tych badań Inżynierowi. Badania te powinny obejmować wszystkie właściwości kruszywa określone w pkt. 2.3.

6.3. Badania w czasie robót

6.3.1. Częstotliwość oraz zakres badań i pomiarów

Częstotliwość oraz zakres badań i pomiarów dotyczących cech geometrycznych i zagęszczenia warstwy odsączającej i odcinającej podaje tablica 1.

Tablica 1. Częstotliwość oraz zakres badań i pomiarów warstwy odsączającej i odcinającej

Lp.	Wyszczególnienie badań i pomiarów	Minimalna częstotliwość badań i pomiarów
1	Szerokość warstwy	10 razy na 1 km
2	Równość podłużna	co 20 m na każdym pasie ruchu
3	Równość poprzeczna	10 razy na 1 km
4	Spadki poprzeczne*)	10 razy na 1 km
5	Rzędne wysokościowe	co 25 m w osi jezdni i na jej krawędziach dla autostrad i dróg ekspresowych, co 100 m dla pozostałych dróg
6	Ukształtowanie osi w planie *)	co 25 m w osi jezdni i na jej krawędziach dla autostrad i dróg ekspresowych, co 100 m dla pozostałych dróg
7	Grubość warstwy	Podczas budowy: w 3 punktach na każdej działce roboczej, lecz nie rzadziej niż raz na 400 m ² Przed odbiorem: w 3 punktach, lecz nie rzadziej niż raz na 2000 m ²
8	Zagęszczenie, wilgotność kruszywa	w 2 punktach na dziennej działce roboczej, lecz nie rzadziej niż raz na 600 m ²

*) Dodatkowe pomiary spadków poprzecznych i ukształtowania osi w planie należy wykonać w punktach głównych łuków poziomych.

6.3.2. Szerokość warstwy

Szerokość warstwy nie może się różnić od szerokości projektowanej o więcej niż +10 cm, -5 cm.

6.3.3. Równość warstwy

Nierówności podłużne warstwy odcinającej i odsączającej należy mierzyć 4 metrową łatą, zgodnie z normą BN-68/8931-04.

Nierówności poprzeczne warstwy odcinającej i odsączającej należy mierzyć 4 metrową łatą.

Nierówności nie mogą przekraczać 20 mm.

6.3.4. Spadki poprzeczne

Spadki poprzeczne warstwy odcinającej i odsączającej na prostych i łukach powinny być zgodne z dokumentacją projektową z tolerancją $\pm 0,5\%$.

6.3.5. Rzędne wysokościowe

Różnice pomiędzy rzędnymi wysokościowymi warstwy i rzędnymi projektowanymi nie powinny przekraczać +1 cm i -2 cm.

6.3.6. Ukształtowanie osi w planie

Oś w planie nie może być przesunięta w stosunku do osi projektowanej o więcej niż ± 5 cm.

6.3.7. Grubość warstwy

Grubość warstwy powinna być zgodna z określoną w dokumentacji projektowej z tolerancją +1 cm, -2 cm. Jeżeli warstwa ze względów technologicznych została wykonana w dwóch warstwach, należy mierzyć łączną grubość tych warstw.

Na wszystkich powierzchniach wadliwych pod względem grubości Wykonawca wykona naprawę warstwy przez spalanie warstwy na głębokość co najmniej 10 cm, uzupełnienie nowym materiałem o odpowiednich właściwościach, wyrównanie i ponowne zagęszczenie.

Roboty te Wykonawca wykona na własny koszt. Po wykonaniu tych robót nastąpi ponowny pomiar i ocena grubości warstwy według wyżej podanych zasad na koszt Wykonawcy.

6.3.8. Zagęszczenie warstwy

Wskaźnik zagęszczenia warstwy odcinającej i odsączającej, określony wg BN-77/8931-12 nie powinien być mniejszy, niż podano w pkt. 5.3.

Jeżeli jako kryterium dobrego zagęszczenia warstwy stosuje się porównanie wartości modułów odkształcenia, to wartość stosunku wtórnego do pierwotnego modułu odkształcenia, określonych zgodnie z normą BN-64/8931-02, nie powinna być większa od 2,2.

Wilgotność kruszywa w czasie zagęszczenia należy badać według PN-B-06714-17. Wilgotność kruszywa powinna być równa wilgotności optymalnej z tolerancją od -20 % do +10 %.

6.4. Zasady postępowania z odcinkami wadliwie wykonanymi

Wszystkie powierzchnie, które wykazują większe odchylenia cech geometrycznych od określonych w p. 6.3, powinny być naprawione przez spalanie do głębokości co najmniej 10 cm, wyrównane i powtórnie zagęszczone. Dodanie nowego materiału bez spalania wykonanej warstwy jest niedopuszczalne.

7. OBMIAR ROBÓT

Ogólne zasady obmiaru robót podano w specyfikacji ST-0 "Wymagania ogólne".

Obmiar Robót będzie określać faktyczny zakres wykonanych Robót, w jednostkach ustalonych w Wycenionym Przedmiarze Robót.

8. ODBIÓR ROBÓT

Ogólne zasady odbioru robót podano w specyfikacji ST-0 "Wymagania ogólne".

Roboty uznaje się za wykonane zgodnie z dokumentacją projektową, SST i wymaganiami Inżyniera, jeżeli wszystkie pomiary i badania z zachowaniem tolerancji wg pkt. 6 dały wyniki pozytywne.

9. PODSTAWA PŁATNOŚCI

9.1. Ogólne ustalenia dotyczące podstawy płatności

Ogólne ustalenia dotyczące podstawy płatności podano w specyfikacji ST-0 "Wymagania ogólne".

9.2. Cena jednostki obmiarowej

Cena jednostki obmiarowej wykonania warstwy odsączającej obejmuje:

prace pomiarowe, dostawa materiału, dostarczenie i rozłożenie na uprzednio przygotowanym podłożu warstwy materiału o grubości i jakości określonej w dokumentacji projektowej i specyfikacji technicznej, wyrównanie ułożonej warstwy do wymaganego profilu, zagęszczenie wyprofilowanej warstwy, przeprowadzenie pomiarów i badań laboratoryjnych wymaganych w specyfikacji technicznej, utrzymanie warstwy oraz wszystkie inne roboty nie wymienione, które są niezbędne do kompletnego wykonania Robót objętych niniejszą SST i przewidzianych w Dokumentacji Projektowej.

Koszt wykonania podsypki piaskowej należy ująć w koszcie wykonania elementu układanego na niej i powinien on obejmować:

prace pomiarowe, dostawa materiału, dostarczenie i rozłożenie na uprzednio przygotowanym podłożu warstwy materiału o grubości i jakości określonej w dokumentacji projektowej i specyfikacji technicznej, wyrównanie ułożonej warstwy do wymaganego profilu, zagęszczenie wyprofilowanej warstwy, przeprowadzenie pomiarów i badań laboratoryjnych wymaganych w specyfikacji technicznej, utrzymanie warstwy oraz wszystkie inne roboty nie wymienione, które są niezbędne do kompletnego wykonania Robót objętych niniejszą SST i przewidzianych w Dokumentacji Projektowej.

10. PRZEPISY ZWIĄZANE

Dla powołanych norm lub przepisów, które spełniać mają materiały, sprzęt i inne dostarczane towary oraz wykonane i zbadane Roboty obowiązywać będą postanowienia najnowszego wydania lub poprawionego wydania tych powołanych norm i przepisów.

10.1. Normy

- PN-B-04481 Grunty budowlane. Badania próbek gruntu
- PN-B-06714-17 Kruszywa mineralne. Badania. Oznaczanie wilgotności
- PN-B-11111 Kruszywo mineralne. Kruszywo naturalne do nawierzchni drogowych żwir i mieszanka
- PN-B-11112 Kruszywo mineralne. Kruszywo łamane do nawierzchni drogowych
- PN-B-11113 Kruszywa mineralne. Kruszywo naturalne do nawierzchni drogowych. Piasek
- BN-64/8931-02 Drogi samochodowe. Oznaczanie modułu odkształcenia nawierzchni podatnych i podłoża przez obciążenie płytą
- BN-68/8931-04 Drogi samochodowe. Pomiar równości nawierzchni planografem i łątą
- BN-77/8931-12 Oznaczanie wskaźnika zagęszczenia gruntu
- PN-EN 1097-5 Badania mechanicznych i fizycznych właściwości kruszyw -- Część 5: Oznaczanie zawartości wody przez suszenie w suszarce z wentylacją

SPECYFIKACJA TECHNICZNA SST - 7

PODBUDOWA Z KRUSZYWA ŁAMANEGO (CPV 45.23.31)

1. WSTĘP

1.1. Przedmiot SST

Przedmiotem niniejszej SST są wymagania są wymagania dotyczące wykonania i odbioru podbudowy z kruszywa łamanego stabilizowanego mechanicznie wykonywanej podczas realizacji zadania: **Zagospodarowanie terenu w rejonie ul. Zamkowej i Batorego w Żmigrodzie.**

1.2. Zakres stosowania SST

Specyfikacja Techniczna jest stosowana jako dokument przetargowy i kontraktowy przy zleceniu i realizacji Robót wymienionych w punkcie 1.1.

1.3. Zakres robót objętych SST

Ustalenia zawarte w niniejszej specyfikacji dotyczą zasad prowadzenia robót związanych z wykonywaniem podbudowy z kruszywa łamanego stabilizowanego mechanicznie pod nawierzchnie. Podbudowę kruszyw stabilizowanych mechanicznie należy wykonać zgodnie z ustaleniami podanymi w Dokumentacji Projektowej.

1.4. Określenia podstawowe

Podbudowa z kruszywa łamanego stabilizowanego mechanicznie - jedna lub więcej warstw zagęszczonej mieszanki, która stanowi warstwę nośną nawierzchni drogowej.

Stabilizacja mechaniczna - proces technologiczny, polegający na odpowiednim zagęszczeniu w optymalnej wilgotności kruszywa o właściwie dobranym uziarnieniu.

Pozostałe określenia podstawowe są zgodne z obowiązującymi, odpowiednimi polskimi normami oraz z definicjami podanymi w ST-0 „Wymagania ogólne”.

1.5. Ogólne wymagania dotyczące robót

Ogólne wymagania dotyczące robót podano w ST-0 „Wymagania ogólne”.

Wykonawca jest odpowiedzialny za jakość wykonania robót oraz za ich zgodność z Dokumentacją Projektową i SST.

2. MATERIAŁY

2.1. Ogólne wymagania dotyczące materiałów

Ogólne wymagania dotyczące materiałów podano w ST-0 „Wymagania ogólne”.

2.2. Rodzaje materiałów

Materiałem do wykonania podbudowy z kruszyw łamanymi stabilizowanymi mechanicznie powinno być kruszywo łamane, uzyskane w wyniku przekruszenia surowca skalnego lub kamieni narzutowych i otoczków albo ziaren żwiru.

Kruszywo powinno być jednorodne bez zanieczyszczeń obcych i bez domieszek gliny.

Wykaz materiałów:

- kruszywo łamane 0/31,5 mm

2.3. Wymagania dla materiałów

2.3.1. Uziarnienie kruszywa

Krzywa uziarnienia kruszywa, określona według PN-B-06714-15 powinna leżeć między krzywymi granicznymi pól dobrego uziarnienia podanymi na rysunku 1.

Wymiar największego ziarna kruszywa nie może przekraczać 2/3 grubości warstwy układanej jednorazowo.

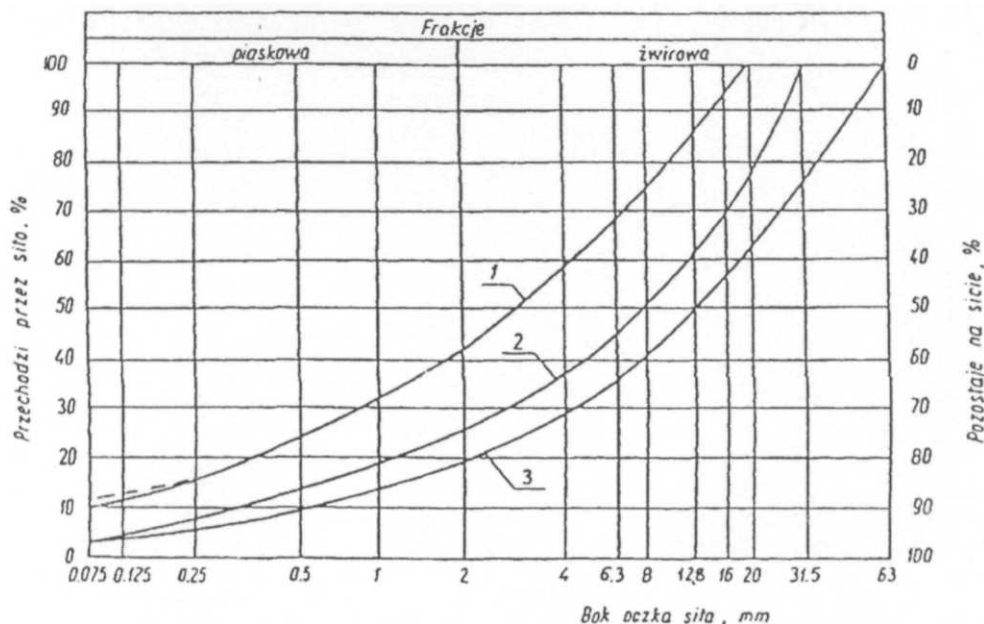

Rysunek 1. Pole dobrego uziarnienia kruszyw przeznaczonych na podbudowy wykonywane metodą stabilizacji mechanicznej

1-2 kruszywo na podbudowę zasadniczą (górną warstwę) lub podbudowę jednowarstwową

1-3 kruszywo na podbudowę pomocniczą (dolną warstwę)

Krzywa uziarnienia kruszywa powinna być ciągła i nie może przebiegać od dolnej krzywej granicznej uziarnienia do górnej krzywej granicznej uziarnienia na sąsiednich sitach. Wymiar największego ziarna kruszywa nie może przekraczać 2/3 grubości warstwy układanej jednorazowo.

2.3.2. Właściwości kruszywa

Kruszywa powinny spełniać wymagania określone w tabelicy 1.

Tabela 1. Wymagania dla kruszyw

Lp.	Wyszczególnienie właściwości	Wymagania	
		Kruszywa łamane Podbudowa pomocnicza	Badania według
1	Zawartość ziarn mniejszych niż 0,075 mm, % (m/m)	od 2 do 12	PN-EN 933-1:2000
2	Zawartość nadziarna, % (m/m), nie więcej niż	10	PN-EN 933-1:2000
3	Zawartość ziarn nieforemnych % (m/m), nie więcej niż	40	PN-EN 933-4:2001
4	Zawartość zanieczyszczeń organicznych, % (m/m), nie więcej niż	1	PN-EN 1744-1:2000
5	Wskaźnik piaskowy po pięciokrotnym zagęszczeniu metodą I lub II wg PN-B-04481, %	od 30 do 70	PN-EN 933-8:2001

SPECYFIKACJE TECHNICZNE WYKONANIA I ODBIORU ROBÓT

Lp.	Wyszczególnienie właściwości	Wymagania	
		Kruszywa łamane	Badania według
		Podbudowa pomocnicza	
6	Ścieralność w bębnie Los Angeles a) ścieralność całkowita po pełnej liczbie obrotów, nie więcej niż b) ścieralność częściowa po 1/5 pełnej liczby obrotów, nie więcej niż	50 35	PN-EN 1097-2:2000
7	Nasiąkliwość, %(m/m), nie więcej niż	5	PN-EN 1097-6:2002
8	Mrozoodporność, ubytek masy po 25 cyklach zamrażania, %(m/m), nie więcej niż	10	PN-EN 1367-1:2001
9	Rozpad krzemianowy i żelazawy łącznie, %(m/m), nie więcej niż	-	PN-B-06714-37 PN-EN 1744-1:2000
10	Zawartość związków siarki w przeliczeniu na SO ₃ , %(m/m), nie więcej niż	1	PN-EN 1744-1:2000
11	Wskaźnik nośności w_{nos} mieszanki kruszywa, %, nie mniejszy niż: a) przy zagęszczeniu $I_s \geq 1,00$ b) przy zagęszczeniu $I_s \geq 1,03$	60 -	PN-S-06102

2.3.3. Woda

Należy stosować wodę wg PN-EN 1008:2004.

3. SPRZĘT

Ogólne wymagania dotyczące Sprzętu podano w ST-0 „Wymagania ogólne”.

Wykonawca przystępujący do wykonania podbudowy z kruszyw stabilizowanych mechanicznie powinien wykazać się możliwością korzystania z następującego sprzętu:

- mieszarek do wytwarzania mieszanki, wyposażonych w urządzenia dozujące wodę. Mieszarki powinny zapewnić wytworzenie jednorodnej mieszanki o wilgotności optymalnej
- równiarek albo układarek do rozkładania mieszanki
- walców ogumionych i stalowych wibracyjnych lub statycznych do zagęszczania

W miejscach trudno dostępnych powinny być stosowane zagęszczarki płytowe, ubijaki mechaniczne lub małe walce wibracyjne.

1. TRANSPORT

Ogólne wymagania dotyczące transportu podano w ST-0 „Wymagania ogólne”.

Kruszywa można przewozić dowolnymi środkami transportu w warunkach zabezpieczających je przed zanieczyszczeniem, zmieszaniem z innymi materiałami, nadmiernym wysuszeniem i zawilgoceniem.

2. WYKONANIE ROBÓT

2.1. Ogólne zasady wykonania robót

Ogólne wymagania dotyczące wykonania Robót podano w ST-0 „Wymagania ogólne”.

2.2. Przygotowanie podłoża

Podłoże pod podbudowę powinno spełniać wymagania określone w specyfikacji „Koryto wraz z profilowaniem i zagęszczeniem podłoża”

2.3. Wytwarzanie mieszanki kruszywa

Mieszankę kruszywa o ściśle określonym uziarnieniu i wilgotności optymalnej należy wytwarzać w mieszarkach gwarantujących otrzymanie jednorodnej mieszanki. Ze względu na konieczność zapewnienia jednorodności nie dopuszcza się wytwarzania mieszanki przez mieszanie poszczególnych frakcji na drodze. Mieszanka po wyprodukowaniu powinna być od razu transportowana na miejsce wbudowania w taki sposób, aby nie uległa rozsegregowaniu i wysychaniu.

2.4. Wbudowywanie i zagęszczanie mieszanki

Mieszanka kruszywa powinna być rozkładana w warstwie o jednakowej grubości, takiej, aby jej ostateczna grubość po zagęszczeniu była równa grubości projektowanej. Grubość pojedynczo układanej warstwy nie może przekraczać 20 cm po zagęszczeniu. Warstwa podbudowy powinna być rozłożona w sposób zapewniający osiągnięcie wymaganych spadków i rzędnych wysokościowych. Jeżeli podbudowa składa się z więcej niż jednej warstwy kruszywa, to każda warstwa powinna być wyprofilowana i zagęszczona z zachowaniem wymaganych spadków i rzędnych wysokościowych. Rozpoczęcie budowy każdej następnej warstwy może nastąpić po odbiorze poprzedniej warstwy przez Inżyniera.

Wilgotność mieszanki kruszywa podczas zagęszczania powinna odpowiadać wilgotności optymalnej, określonej według próby Proctora, zgodnie z PN-B-04481 (metoda II). Materiał nadmiernie nawilgocony, powinien zostać osuszony przez mieszanie i napowietrzanie. Jeżeli wilgotność mieszanki kruszywa jest niższa od optymalnej o 20% jej wartości, mieszanka powinna być zwilżona określoną ilością wody i równomiernie wymieszana. W przypadku, gdy wilgotność mieszanki kruszywa jest wyższa od optymalnej o 10% jej wartości, mieszankę należy osuszyć.

Wskaźnik zagęszczenia podbudowy wg PN-EN 13286-2:2007 powinien odpowiadać przyjętemu poziomowi wskaźnika nośności podbudowy tab. 1, lp. 11.

2.5. Odcinek próbny

Jeżeli w ST przewidziano konieczność wykonania odcinka próbnego, to co najmniej na 3 dni przed rozpoczęciem robót, Wykonawca powinien wykonać odcinek próbny w celu:

- stwierdzenia czy sprzęt budowlany do mieszania, rozkładania i zagęszczania kruszywa jest właściwy,
- określenia grubości warstwy materiału w stanie luźnym, koniecznej do uzyskania wymaganej grubości warstwy po zagęszczeniu,
- określenia liczby przejazdów sprzętu zagęszczającego, potrzebnej do uzyskania wymaganego wskaźnika zagęszczenia.

Na odcinku próbnym Wykonawca powinien użyć takich materiałów oraz sprzętu do mieszania, rozkładania i zagęszczania, jakie będą stosowane do wykonywania podbudowy.

Powierzchnia odcinka próbnego powinna wynosić od 400 do 800 m².

Odcinek próbny powinien być zlokalizowany w miejscu wskazanym przez Inżyniera. Wykonawca może przystąpić do wykonywania podbudowy po zaakceptowaniu odcinka próbnego przez Inspektora nadzoru.

2.6. Utrzymanie podbudowy

Podbudowa po wykonaniu, a przed ułożeniem następnej warstwy, powinna być utrzymywana w dobrym stanie. Jeżeli Wykonawca będzie wykorzystywał, za zgodą Inżyniera, gotową podbudowę do ruchu budowlanego, to jest zobowiązany naprawić wszelkie uszkodzenia podbudowy, spowodowane przez ten ruch. Koszt napraw wynikłych z niewłaściwego utrzymania podbudowy obciąża Wykonawcę robót.

3. KONTROLA JAKOŚCI ROBÓT

3.1. Ogólne zasady kontroli jakości robót

Ogólne wymagania dotyczące kontroli jakości robót podano w ST-0, „Wymagania ogólne”.

Kontrola jakości robót polega na sprawdzeniu zgodności ich wykonywania z Dokumentacją Projektową oraz z wymaganiami SST.

3.2. Badania przed przystąpieniem do robót

Przed przystąpieniem do robót Wykonawca powinien wykonać badania kruszyw przeznaczonych do wykonania robót i przedstawić wyniki tych badań Inżynierowi w celu akceptacji materiałów. Badania te powinny obejmować wszystkie właściwości określone w pkt. 2.3 niniejszej SST.

3.3. Badania w czasie robót

3.3.1. Częstotliwość oraz zakres badań i pomiarów

Tablica 2. Częstotliwość oraz zakres badań przy budowie podbudowy z kruszyw stabilizowanych mechanicznie

Lp.	Wyszczególnienie badań	Częstotliwość	
		Minimalna liczba badań na dziennej działce roboczej	Maksymalna powierzchnia podbudowy przypadająca na jedno badanie (m ²)
1	Uziarnienie mieszanki	2	600
2	Wilgotność mieszanki		
3	Zagęszczenie warstwy	10 próbek na 10000 m ²	
4	Badanie właściwości kruszywa wg tab.1, pkt. 2.3.2	dla każdej partii kruszywa i przy każdej zmianie kruszywa	

3.3.2. Uziarnienie mieszanki

Uziarnienie mieszanki powinno być zgodne z wymaganiami podanymi w pkt. 2.3. Próbki należy pobierać w sposób losowy, z rozłożonej warstwy, przed jej zagęszczeniem. Wyniki badań powinny być na bieżąco przekazywane Inżynierowi.

3.3.3. Wilgotność mieszanki

Wilgotność mieszanki powinna odpowiadać wilgotności optymalnej, określonej według próby Proctora, zgodnie z PN-B-04481 (metoda II), z tolerancją + 10% -20%. Wilgotność należy określić według PN-EN 1097-5:2008.

3.3.4. Zagęszczenie podbudowy

Zagęszczenie każdej warstwy powinno odbywać się aż do osiągnięcia wymaganego wskaźnika zagęszczenia. Zagęszczenie podbudowy należy sprawdzać według PN-EN 13286-2:2007. W przypadku, gdy przeprowadzenie badania jest niemożliwe ze względu na gruboziarniste kruszywo, kontrolę zagęszczenia należy oprzeć na metodzie obciążeń płytowych, wg BN-64/8931-02 i nie rzadziej niż raz na 5000 m², lub według zaleceń Inżyniera.

Zagęszczenie podbudowy stabilizowanej mechanicznie należy uznać za prawidłowe, gdy stosunek wtórnego modułu E_2 do pierwotnego modułu odkształcenia E_1 jest nie większy od 2,2 dla każdej warstwy konstrukcyjnej podbudowy.

$$\frac{E_2}{E_1} \leq 2,2$$

3.3.5. Właściwości kruszywa

Badania kruszywa powinny obejmować ocenę wszystkich właściwości określonych w pkt. 2.3.2.

Próbki do badań pełnych powinny być pobierane przez Wykonawcę w sposób losowy w obecności Inżyniera.

3.4. Wymagania dotyczące cech geometrycznych podbudowy

3.4.1. Częstotliwość oraz zakres pomiarów

Częstotliwość oraz zakres pomiarów dotyczących cech geometrycznych podbudowy podano w tab. 3. Tabela 3. Częstotliwość oraz zakres pomiarów wykonanej podbudowy z kruszywa stabilizowanego mechanicznie

Lp.	Wyszczególnienie badań i pomiarów	Minimalna częstotliwość pomiarów
1	Szerokość podbudowy	10 razy na 1 km
2	Równość podłużna	w sposób ciągły planografem albo co 20 m łątą na każdym pasie ruchu
3	Równość poprzeczna	10 razy na 1 km
4	Spadki poprzeczne**	10 razy na 1 km
5	Rzędne wysokościowe	co 100 m
6	Ukształtowanie osi w planie**	co 100 m
7	Grubość podbudowy	Podczas budowy: w 3 punktach na każdej działce roboczej, lecz nie rzadziej niż raz na 400 m ² Przed odbiorem: w 3 punktach, lecz nie rzadziej niż raz na 2000 m ²
8	Nośność podbudowy: - moduł odkształcenia - ugięcie sprężyste	co najmniej w dwóch przekrojach na każde 1000 m co najmniej w 20 punktach na każde 1000 m

*) dodatkowe pomiary spadków poprzecznych i ukształtowania osi w planie należy wykonać w punktach głównych łuków poziomych.

3.4.2. Szerokość podbudowy

Szerokość podbudowy nie może różnić się od szerokości projektowanej o więcej niż +10 cm, -5 cm. Na jezdniach bez krawężników szerokość podbudowy powinna być większa od szerokości warstwy wyżej leżącej o co najmniej 25 cm lub o wartość wskazaną w dokumentacji projektowej.

3.4.3. Równość podbudowy

Nierówności podłużne podbudowy należy mierzyć 4-metrową łątą lub planografem, zgodnie z BN-68/8931-04.

Nierówności poprzeczne podbudowy należy mierzyć 4-metrową łątą. Nierówności podbudowy nie mogą przekraczać:

- 10 mm dla podbudowy zasadniczej
- 20 mm dla podbudowy pomocniczej

3.4.4. Spadki poprzeczne podbudowy

Spadki poprzeczne podbudowy na prostych i łukach powinny być zgodne z dokumentacją projektową, z tolerancją $\pm 0,5\%$.

3.4.5. Rzędne wysokościowe podbudowy

Różnice pomiędzy rzędnymi wysokościowymi podbudowy i rzędnymi projektowanymi nie powinny przekraczać + 1 cm, -2 cm.

3.4.6. Ukształtowanie osi podbudowy

Oś podbudowy w planie nie może być przesunięta w stosunku do osi projektowanej o więcej niż ± 5 cm.

3.4.7. Grubość podbudowy

Grubość podbudowy nie może się różnić od grubości projektowanej o więcej niż:

- dla podbudowy zasadniczej $\pm 10\%$
- dla podbudowy pomocniczej +10%, -15%

3.4.8. Nośność podbudowy

- moduł odkształcenia wg BN-64/8931-02 powinien być zgodny z podanym w tablicy 4
- ugięcie sprężyste wg BN-70/8931-06 powinno być zgodne z podanym w tablicy 4

Tablica 4. Cechy podbudowy

Podbudowa z kruszywa o wskaźniku W_{nos} nie mniejszym niż [%]	Wymagane cechy podbudowy				
	Wskaźnik zagęszczenia I_s nie mniejszy niż	Maksymalne ugięcie sprężyste pod kołem [mm]		Minimalny moduł odkształcenia mierzony płytą o średnicy 30 cm [MPa]	
		40 kN	50 kN	od pierwszego obciążenia E_1	od drugiego obciążenia E_2
60	1,0	1,40	1,60	60	120
80	1,0	1,25	1,40	80	140
120	1.03	1,10	1,20	100	180

3.5. Zasady postępowania z wadliwie wykonanymi odcinkami podbudowy

3.5.1. Niewłaściwe cechy geometryczne podbudowy

Wszystkie powierzchnie podbudowy, które wykazują większe odchylenia od określonych w punkcie 6.4 powinny być naprawione przez spulchnienie lub zerwanie do głębokości co najmniej 10 cm, wyrównane i powtórnie zagęszczone. Dodanie nowego materiału bez spulchnienia wykonanej warstwy jest niedopuszczalne.

Jeżeli szerokość podbudowy jest mniejsza od szerokości projektowanej o więcej niż 5 cm i nie zapewnia podparcia warstwom wyżej leżącym, to Wykonawca powinien na własny koszt poszerzyć podbudowę przez spulchnienie warstwy na pełną grubość do połowy szerokości pasa ruchu, dolożenie materiału i powtórne zagęszczenie.

3.5.2. Niewłaściwa grubość podbudowy

Na wszystkich powierzchniach wadliwych pod względem grubości Wykonawca wykona naprawę podbudowy. Powierzchnie powinny być naprawione przez spulchnienie lub wybranie warstwy na odpowiednią głębokość, zgodnie z decyzją Inżyniera, uzupełnione nowym materiałem o odpowiednich właściwościach, wyrównane i ponownie zagęszczone.

Roboty te Wykonawca wykona na własny koszt. Po wykonaniu tych robót nastąpi ponowny pomiar i ocena grubości warstwy, według wyżej podanych zasad, na koszt Wykonawcy.

3.5.3. Niewłaściwa nośność podbudowy

Jeżeli nośność podbudowy będzie mniejsza od wymaganej, to Wykonawca wykona wszelkie roboty niezbędne do zapewnienia wymaganej nośności, zalecone przez Inżyniera.

Koszty tych dodatkowych robót poniesie Wykonawca podbudowy tylko wtedy, gdy zniżenie nośności podbudowy wynikało z niewłaściwego wykonania robót przez Wykonawcę podbudowy.

4. OBMIAR ROBÓT

Ogólne zasady obmiaru robót podano w specyfikacji ST-0 "Wymagania ogólne".

Obmiar Robót będzie określać faktyczny zakres wykonanych Robót, w jednostkach ustalonych w Wycenionym Przedmiarze Robót.

5. ODBIÓR ROBÓT

Ogólne wymagania dotyczące odbioru Robót podano w ST-0 "Wymagania ogólne".

Roboty uznaje się za zgodne z dokumentacją projektową, SST i wymaganiami Inżyniera, jeżeli wszystkie pomiary i badania z zachowaniem tolerancji wg pkt. 6 dały wyniki pozytywne.

6. PODSTAWA PŁATNOŚCI

6.1. Ogólne ustalenia dotyczące podstawy płatności

Ogólne wymagania dotyczące płatności podano w ST-0 "Wymagania ogólne".

6.2. Cena jednostki obmiarowej

Cena jednostki obmiarowej wykonania podbudowy obejmuje:

- prace pomiarowe i roboty przygotowawcze
- oznakowanie robót
- sprawdzenie i ewentualną naprawę podłoża
- przygotowanie mieszanki z kruszywa, zgodnie z receptą
- dostarczenie mieszanki na miejsce wbudowania
- rozłożenie mieszanki
- zagęszczenie rozłożonej mieszanki
- przeprowadzenie pomiarów i badań laboratoryjnych określonych w specyfikacji technicznej
- utrzymanie podbudowy w czasie robót

oraz wszystkie inne roboty nie wymienione, które są niezbędne do kompletnego wykonania Robót objętych niniejszą SST i przewidzianych w Dokumentacji Projektowej.

1. PRZEPISY ZWIĄZANE

Dla powołanych norm lub przepisów, które spełniać mają materiały, sprzęt i inne dostarczane towary oraz wykonane i zbadane Roboty obowiązywać będą postanowienia najnowszego wydania lub poprawionego wydania tych powołanych norm i przepisów.

1. PN-EN 1744-1:2000 Badania chemicznych właściwości kruszyw – Analiza chemiczna.
2. PN-B-06714-12 Kruszywa mineralne. Badania. Oznaczanie zawartości zanieczyszczeń obcych
3. PN-EN 933-1:2000 Badania geometrycznych właściwości kruszyw – Oznaczanie składu ziarnowego. Metoda przesiewania.
4. PN-EN 933-4:2001 Badania geometrycznych właściwości kruszyw - Część 4: Oznaczanie kształtu ziarn - Wskaźnik kształtu.
5. PN-EN 1097-5:2008 Badania mechanicznych i fizycznych właściwości kruszyw – Część 5: Oznaczanie zawartości wody przez suszenie w suszarce z wentylacją
6. PN-EN 1097-6:2002 Badania mechanicznych i fizycznych właściwości kruszyw - Część 6: Oznaczanie gęstości ziarn i nasiąkliwości.
7. PN-EN 1367-1:2001 Badania właściwości cieplnych i odporności kruszyw na działanie czynników atmosferycznych Część 1: Oznaczanie mrozoodporności.
8. PN-B-06714-26 Kruszywa mineralne. Badania. Oznaczanie zawartości zanieczyszczeń organicznych
9. PN-EN 1744-1:2000 Kruszywa mineralne. Badania. Oznaczanie zawartości siarki metodą bromową
10. PN-B-06714-37 Kruszywa mineralne. Badania. Oznaczanie rozpadu krzemianowego
11. PN-EN 1744-1:2000 Badania chemicznych właściwości kruszyw – Analiza chemiczna.
12. PN-EN 1097-2:2000 Badania mechanicznych i fizycznych właściwości kruszyw – Metody oznaczania odporności na rozdrabianie.
13. PN-B-06731 Żużel wielkopieczowy kawałkowy. Kruszywo budowlane i drogowe. Badania techniczne
14. PN-EN 13242:2004 Kruszywa do niezwiązanych i hydraulicznie związanych materiałów stosowanych w obiektach budowlanych i budownictwie drogowym
15. PN-EN 197-1:2002 Cement Część 1: Skład, wymagania i kryteria zgodności dotyczące cementów powszechnego użytku.

SPECYFIKACJE TECHNICZNE WYKONANIA I ODBIORU ROBÓT

16. PN-B-23006 Kruszywo do betonu lekkiego
17. PN-B-30020 Wapno
18. PN-EN 1008:2004 Woda zarobowa do betonu. Specyfikacja pobierania próbek, badanie i ocena przydatności wody zarobowej do betonu, w tym wody odzyskanej z procesów produkcji betonu.
19. PN-S-06102 Drogi samochodowe. Podbudowy z kruszyw stabilizowanych mechanicznie
20. PN-S-96023 Konstrukcje drogowe. Podbudowa i nawierzchnia z tłucznią kamiennego
21. PN-S-96035 Popioły lotne
22. BN-88/6731-08 Cement. Transport i przechowywanie
23. BN-84/6774-02 Kruszywo mineralne. Kruszywo kamienne łamane do nawierzchni drogowych
24. PN-EN 933-8:2001 Badania geometrycznych właściwości kruszyw Część 8: Ocena zawartości drobnych cząstek Badanie wskaźnika piaskowego.
25. BN-64/8931-02 Drogi samochodowe. Oznaczanie modułu odkształcenia nawierzchni podatnych i podłoża przez obciążenie płytą
26. BN-68/8931-04 Drogi samochodowe. Pomiar równości nawierzchni planografem i łata
27. PN-S-06102 Drogi samochodowe. Pomiar ugięć podatnych ugięciomierzem belkowym
28. PN-EN 13286-2:2007 Mieszanki niezwiązane i związane spoiwem hydraulicznym – Część 2: Metody określania gęstości i zawartości wody – Zagęszczanie metodą Proctora.
29. Katalog typowych konstrukcji nawierzchni podatnych i półsztywnych, IBDiM - Warszawa 1997

SPECYFIKACJA TECHNICZNA SST- 8

NAWIERZCHNIE Z KRUSZYWA ŁAMANEGO (CPV 45.23.32)

1. WSTĘP

1.1. Przedmiot SST

Przedmiotem niniejszej specyfikacji technicznej są wymagania dotyczące wykonania i odbioru robót związanych z wykonywaniem nawierzchni dróg i poboczy z kruszywa łamanego w ramach realizacji zadania: **Zagospodarowanie terenu w rejonie ul. Zamkowej i Batorego w Żmigrodzie.**

1.2. Zakres stosowania SST

Specyfikacja technicznej stosowana jako dokument przetargowy i kontraktowy przy zleceniu i realizacji robót wymienionych w pkt.1.1

1.3. Zakres robót objętych SST

Ustalenia zawarte w niniejszej specyfikacji dotyczą zasad prowadzenia robót związanych z wykonaniem nawierzchni z kruszywa łamanego.

1.4. Określenia podstawowe

Nawierzchnia twarda nieulepszona - nawierzchnia nieprzystosowana do szybkiego ruchu samochodowego ze względu na pylenie, duże nierówności, ograniczony komfort jazdy - wibracje i hałas.

Nawierzchnia tłuczniowa - nawierzchnia, której warstwa ścieralna wykonana jest z tłucznia bez użycia lepiszcza czy spoiwa.

Kruszywo łamane - materiał ziarnisty uzyskany przez mechaniczne rozdrobienie skał litych.

Kruszywo łamane zwykłe - kruszywo uzyskane w wyniku co najmniej jednokrotnego przekruszenia skał litych i rozszania na frakcje lub grupy frakcji, charakteryzujące się ziarnami ostrokrawędziastymi o nieforemnych kształtach.

Kliniec - kruszywo łamane zwykłe o wielkości ziaren od 4 mm do 31,5 mm.

Miał - kruszywo łamane zwykłe o wielkości ziaren do 4 mm.

Mieszanka drobna granulowana - kruszywo uzyskane w wyniku rozdrobnienia w granulacjach łamanego kruszywa zwykłego, charakteryzujące się chropowatymi powierzchniami i foremnym kształtem ziaren o stępionych krawędziach i narożach, o wielkości ziarn od 0,075 mm do 4 mm.

Piasek - kruszywo naturalne o wielkości ziaren do 2 mm.

Pozostałe określenia podstawowe są zgodne z obowiązującymi, odpowiednimi polskimi normami i z definicjami podanymi w specyfikacji ST-0 „Wymagania ogólne”.

1.5. Ogólne wymagania dotyczące robót

Ogólne wymagania dotyczące robót podano w specyfikacji ST-0 „Wymagania ogólne”.

2. MATERIAŁY

2.1. Ogólne wymagania dotyczące materiałów

Ogólne wymagania dotyczące materiałów, ich pozyskiwania i składowania, podano w specyfikacji ST-0 „Wymagania ogólne”.

2.2. Wymagania dla materiałów

Klasa i gatunek kruszywa, w zależności od kategorii ruchu, powinna być zgodna z wymaganiami normy PN-S-96023.

Woda użyta przy wykonywaniu zagęszczenia i zamulania nawierzchni może być studzienna lub z wodociągów, bez specjalnych wymagań.

Wykaz podstawowych materiałów:

- miał kamienny
- niesort kamienny 0-31,5 mm

1. SPRZĘT

Ogólne wymagania dotyczące sprzętu podano w specyfikacji ST-0 „Wymagania ogólne”.

2. TRANSPORT

2.1. Ogólne wymagania dotyczące transportu

Ogólne wymagania dotyczące transportu podano w specyfikacji ST-0 „Wymagania ogólne”.

2.2. Transport materiałów kamiennych

Materiały kamienne można przewozić dowolnymi środkami transportu, w warunkach zabezpieczających je przed zanieczyszczeniem i zmieszaniem z innymi materiałami, nadmiernym wysuszeniem i zawilgoceniem. Podczas transportu kruszywa powinny być zabezpieczone przed wysypianiem, a kruszywa drobne - przed rozpyleniem. Sposób załadunku i rozładunku środków transportowych należy dostosować do wytrzymałości kamienia, aby nie dopuścić do obtłukiwania krawędzi.

3. WYKONANIE ROBÓT

Przewiduje się wykonanie nawierzchni poboczny grub. 10 cm, z kruszywa łamanego 0/31,5 mm stabilizowanego mechanicznie (C_{90/3}).

3.1. Ogólne zasady wykonania robót

Ogólne zasady wykonania robót podano w specyfikacji ST-0 „Wymagania ogólne”.

3.2. Przygotowanie podłoża

Podłoże gruntowe pod nawierzchnię powinno spełniać wymagania określone w specyfikacji „Koryto wraz z profilowaniem i zagęszczeniem podłoża”. Nawierzchnia z kruszywa mineralnego powinna być ułożona na podłożu zapewniającym nieprzenikanie drobnych cząstek gruntu do warstwy nawierzchni. Jeżeli podłoże ulepszone pod nawierzchnię, wykonane z materiałów związanych spoiwami lub lepiszczami, wykazuje jakiegokolwiek wady, to powinny być one usunięte według zasad akceptowanych przez Inspektora nadzoru. Nawierzchnia powinna być wytyczona w sposób umożliwiający jej wykonanie zgodnie z dokumentacją projektową lub według zaleceń Inspektora nadzoru, z tolerancjami określonymi w niniejszych specyfikacjach. Paliki lub szpilki powinny być ustawione w osi drogi i w rzędach równoległych do osi drogi, lub w inny sposób zaakceptowany przez Inspektora nadzoru. Odstępy między palikami lub szpilkami nie powinny być większe niż co 10 m, co umożliwi prawidłowe naciągnięcie sznurków lub linek.

3.3. Wbudowanie i zagęszczanie kruszywa

W czasie zagęszczania walcem gładkim zaleca się skrapiać kruszywo wodą tak często, aby było stale wilgotne, co powoduje, że kruszywo mniej się kruszy, mniej wyokrągla i łatwiej układa szczelnie pod walcem.

Zagęszczenie można uważać za zakończone, jeśli nie pojawiają się ślady po walcach i wybrzuszenia warstwy kruszywa przed wałami.

Jeśli dokumentacja projektowa, SST lub Inspektor nadzoru przewiduje zamulenie górnej warstwy nawierzchni, to należy rozsypać cienką warstwę miazgi (lub ew. piasku), obficie skropić go wodą i wcierać w zaklinowaną warstwę tłuczniawą wytworzoną papką szczotkami z piasawy. W trakcie zamulania należy przepuścić kilka razy walec na szybkim biegu transportowym, aby papka została wessana w głąb warstwy. Wały walca należy obficie polewać wodą, w celu uniknięcia przyklejania do nich papki, ziarn klinka i tłuczniaw. Zamulanie jest zakończone, gdy papka przestanie przenikać w głąb warstwy.

Jeśli nie wykonuje się zamulenia nawierzchni, to do klinowania kruszywa grubego należy dodawać również miazgę.

W pierwszych dniach po wykonaniu nawierzchni należy dbać, aby była ona stale wilgotna. Nawierzchnia, jeśli nie była zagęszczana urządzeniami wibracyjnymi, powinna być równomiernie zajeżdżona (dogęszczona) przez samochody na całej jej szerokości w okresie od 2 do 6 tygodni, w związku z czym zaleca się przekładanie ruchu na różne pasy przez odpowiednie ustawianie zastaw.

4. KONTROLA JAKOŚCI ROBÓT

4.1. Ogólne zasady kontroli jakości robót

Ogólne zasady kontroli jakości robót podano w specyfikacji ST-0 „Wymagania ogólne”.

4.2. Badania przed przystąpieniem do robót

Przed przystąpieniem do robót Wykonawca powinien wykonać badania kruszyw przeznaczonych do wykonania robót i przedstawić wyniki tych badań Inspektorowi nadzoru do akceptacji. Badania te powinny obejmować wszystkie właściwości kruszywa określone w pkt. 2.2 niniejszej specyfikacji.

4.3. Badania w czasie robót

W czasie robót przy budowie nawierzchni należy kontrolować z częstotliwością podaną poniżej, następujące właściwości:

- a) uziarnienie kruszywa, zawartość zanieczyszczeń obcych w kruszywie i zawartość ziarn nieforemnych w kruszywie - co najmniej 1 raz na dziennej działce roboczej z tym, że maksymalna powierzchnia nawierzchni przypadająca na jedno badanie powinna wynosić 600 m²
- b) ścieralność kruszywa, nasiąkliwość kruszywa, odporność kruszywa na działanie mrozu - przy każdej zmianie źródła pobierania materiałów.

Próbki należy pobierać w sposób losowy z rozłożonej warstwy, przed jej zagęszczeniem. Wyniki badań powinny być na bieżąco przekazywane Inżynierowi.

Badania pełne kruszywa obejmujące ocenę wszystkich właściwości powinny być wykonane przez Wykonawcę z częstotliwością gwarantującą zachowanie jakości robót i zawsze w przypadku zmiany źródła pobierania materiałów oraz na polecenie Inspektora nadzoru.

Próbki do badań pełnych powinny być pobierane przez Wykonawcę w sposób losowy w obecności Inżyniera.

4.4. Wymagania dotyczące cech geometrycznych nawierzchni

Tablica 2. Częstotliwość oraz zakres badań i pomiarów wykonanej nawierzchni

Lp.	Wyszczególnienie badań i pomiarów	Minimalna częstotliwość badań i pomiarów
1	Szerokość nawierzchni	10 razy na 1 km
2	Równość podłużna	co 20 m na każdym pasie ruchu
3	Równość poprzeczna	10 razy na 1 km
4	Spadki poprzeczne *)	10 razy na 1 km
5	Rzędne wysokościowe	co 100 m i w charakterystycznych punktach niwelety
6	Ukształtowanie osi w planie*)	co 100 m
7	Grubość nawierzchni	Podczas budowy: w trzech punktach na każdej działce roboczej, lecz nie rzadziej niż raz na 400 m ² Przed odbiorem: w trzech punktach, lecz nie rzadziej niż raz na 2000 m ²

*) *Dodatkowe pomiary spadków poprzecznych i ukształtowania osi w planie należy wykonać w punktach głównych łuków poziomych: na początku krzywej przejściowej oraz na początku, w środku i na końcu każdego łuku poziomego*

4.4.1. Równość nawierzchni

Nierówności podłużne nawierzchni należy mierzyć 4-metrową łątą, zgodnie z normą BN-68/8931-04. Nierówności poprzeczne nawierzchni należy mierzyć 4-metrową łątą, zgodnie z normą BN-68/8931-04. Nierówności nawierzchni nie powinny przekraczać 15 mm dla nawierzchni tłuczniowej i żwirowej.

4.4.2. Spadki poprzeczne nawierzchni

Spadki poprzeczne nawierzchni na prostych i łukach powinny być zgodne z dokumentacją projektową, z tolerancją $\pm 0,5\%$.

4.4.3. Rzędne wysokościowe

Różnice pomiędzy rzędnymi wysokościowymi nawierzchni i rzędnymi projektowanymi nie powinny przekraczać +1 cm i -2 cm.

4.4.4. Ukształtowanie osi nawierzchni

Oś nawierzchni w planie nie może być przesunięta w stosunku do osi projektowanej o więcej niż ± 5 cm.

4.4.5. Szerokość nawierzchni

Szerokość nawierzchni nie może różnić się od szerokości projektowanej o więcej niż +10 cm i -5 cm.

4.5. Badania i pomiary cech geometrycznych nawierzchni

Grubość warstwy Wykonawca powinien mierzyć natychmiast po jej zagęszczeniu, co najmniej w dwóch losowo wybranych punktach na każdej dziennej działce roboczej i nie rzadziej niż w jednym punkcie na 400 m² nawierzchni. Dopuszczalne odchyłki od projektowanej grubości nawierzchni nie powinny przekraczać $\pm 10\%$.

4.6. Pomiar nośności nawierzchni

Pomiary nośności nawierzchni należy wykonać płytą o średnicy 30 cm, zgodnie z BN-64/8931-02. Pomiar należy wykonać nie rzadziej niż raz na 3000 m², lub według zaleceń Inżyniera. Nawierzchnia tłuczniowa powinna spełniać wymagania dotyczące nośności podane w tab. 3.

Tablica 3. Wymagana nośność nawierzchni tłuczniowej

SPECYFIKACJE TECHNICZNE WYKONANIA I ODBIORU ROBÓT

Kategoria ruchu	Minimalny moduł odkształcenia mierzony przy użyciu płyty o średnicy 30 cm, MPa	
	pierwotny	wtórny
Ruch bardzo lekki i lekki	100	140
Ruch lekkośredni i średni	100	170

4.7. Zasady postępowania z wadliwie wykonanymi odcinkami nawierzchni

4.7.1. Niewłaściwe uziarnienie i właściwości kruszywa

Wszystkie kruszywa niespełniające wymagań podanych w odpowiednich punktach specyfikacji zostaną odrzucone. Jeżeli kruszywa niespełniające wymagań zostaną wbudowane, to na polecenie Inżyniera Wykonawca wymieni je na właściwe na własny koszt.

4.7.2. Niewłaściwe cechy geometryczne nawierzchni

Wszystkie powierzchnie nawierzchni, które wykazują większe odchylenia cech geometrycznych od określonych w punkcie 6.4 powinny być naprawione przez spalchnienie lub zerwanie na całą grubość warstwy, wyrównane i powtórnie zagęszczone. Dodanie nowego materiału bez spalchnienia wykonanej warstwy jest niedopuszczalne. Roboty te Wykonawca wykona na własny koszt. Po ich wykonaniu nastąpi ponowny pomiar i ocena.

4.7.3. Niewłaściwa nośność nawierzchni

Jeżeli nośność nawierzchni będzie mniejsza od wymaganej, to Wykonawca wykona wszelkie roboty niezbędne do zapewnienia wymaganej nośności, zalecone przez Inżyniera. Koszty tych dodatkowych robót poniesie Wykonawca tylko wtedy, gdy zniżenie nośności nawierzchni wynikało z niewłaściwego wykonania przez Wykonawcę robót.

5. OBMIAR ROBÓT

Ogólne zasady obmiaru robót podano w specyfikacji ST-0 "Wymagania ogólne".

Obmiar Robót będzie określać faktyczny zakres wykonanych Robót, w jednostkach ustalonych w Wycenionym Przedmiarze Robót.

6. ODBIÓR ROBÓT

Ogólne zasady odbioru robót podano w specyfikacji ST-0 "Wymagania ogólne".

Roboty uznaje się za wykonane zgodnie z dokumentacją projektową, SST i wymaganiami Inżyniera, jeżeli wszystkie pomiary i badania z zachowaniem tolerancji wg pkt. 6 dały wyniki pozytywne.

7. PODSTAWA PŁATNOŚCI

7.1. Ogólne ustalenia dotyczące podstawy płatności

Ogólne ustalenia dotyczące podstawy płatności podano w specyfikacji ST-0 "Wymagania ogólne".

7.2. Cena jednostki obmiarowej

Cena jednostki obmiarowej wykonania nawierzchni z kruszywa łamanego obejmuje:

prace pomiarowe i oznakowanie robót, zakup i dostarczenie materiałów do miejsca wbudowania (transport zewnętrzny i wewnętrzny technologiczny), rozłożenie warstwy kruszywa na podbudowie i zaklinowanie go kruszywem drobnym (miałem), dowóz wody (z kosztami zakupu), skropienie wodą i zagęszczenie, przeprowadzenie pomiarów i badań laboratoryjnych wymaganych w specyfikacji technicznej oraz wszystkie inne roboty nie wymienione, które są niezbędne do kompletnego wykonania Robót objętych niniejszą SST i przewidzianych w Dokumentacji Projektowej.

8. PRZEPISY ZWIĄZANE

Dla powołanych norm lub przepisów, które spełniać mają materiały, sprzęt i inne dostarczane towary oraz wykonane i zbadane Roboty obowiązywać będą postanowienia najnowszego wydania lub poprawionego wydania tych powołanych norm i przepisów.

8.1. Normy

- PN-88/B-04481 Grunty budowlane. Badania próbek gruntu
- PN-B-06714/42 Kruszywa mineralne. Oznaczanie ścieralności w bębnie Los Angeles.
- BN-70/8931-06 Pomiar ugięć nawierzchni podatnych ugięciomierzem belkowym
- BN-77/8931-12 Oznaczanie wskaźnika zagęszczenia gruntu.
- PN-B-01100 Kruszywa mineralne. Kruszywa skalne. Podział, nazwy i określenia
- PN-B-04101 Materiały kamienne. Oznaczenie nasiąkliwości wodą
- PN-B-04110 Materiały kamienne. Oznaczanie wytrzymałości na ściskanie
- PN-B-04111 Materiały kamienne. Oznaczanie ścieralności na tarczy Boehmego
- PN-B-04115 Materiały kamienne. Oznaczanie wytrzymałości kamienia na uderzenie (zwięzłość)
- PN-B-06714-12 Kruszywa mineralne. Badania. Oznaczanie zawartości zanieczyszczeń obcych
- PN-B-06714-15 Kruszywa mineralne. Badania. Oznaczanie składu ziarnowego
- PN-B-06714-16 Kruszywa mineralne. Badania. Oznaczanie kształtu ziarn
- PN-B-06714-18 Kruszywa mineralne. Badania. Oznaczanie nasiąkliwości
- PN-B-06714-19 Kruszywa mineralne. Badania. Oznaczanie mrozoodporności metodą bezpośrednią
- PN-B-06714-20 Kruszywa mineralne. Badania. Oznaczanie mrozoodporności metodą krystalizacji
- PN-B-06714-26 Kruszywa mineralne. Badania. Oznaczanie zawartości zanieczyszczeń organicznych
- PN-B-11112 Kruszywo mineralne. Kruszywo łamane do nawierzchni drogowych
- PN-B-11113 Kruszywo mineralne. Kruszywo naturalne do nawierzchni drogowych. Piasek
- PN-EN 197-1 Cement. Część 1: Skład, wymagania i kryteria zgodności dotyczące cementów powszechnego użytku.
- PN-EN 197-2 Cement. Część 2: Ocena zgodności
- PN-S-96023 Konstrukcje drogowe. Podbudowa i nawierzchnia z tłuczni kamienno-żwiłkowej
- BN-64/8931-01 Oznaczanie wskaźnika piaskowego
- BN-64/8931-02 Oznaczanie modułu odkształcenia nawierzchni podatnych i podłoża przez obciążenie płytą
- BN-68/8931-04 Drogi samochodowe. Pomiar równości nawierzchni planografem i łatą.

SPECYFIKACJA TECHNICZNA SST- 9

NAWIERZCHNIA Z BETONOWEJ KOSTKI BRUKOWEJ (CPV 45.23.32)

1. WSTĘP

1.1. Przedmiot SST

Przedmiotem niniejszej specyfikacji technicznej są wymagania dotyczące wykonania i odbioru nawierzchni z kostki betonowej, w ramach realizacji zadania: **Zagospodarowanie terenu w rejonie ul. Zamkowej i Batorego w Żmigrodzie.**

1.2. Zakres stosowania SST

Szczegółowa Specyfikacja Techniczna stosowana jest jako dokument przetargowy i kontraktowy przy zlecaniu i realizacji robót wymienionych w punkcie 1.1.

1.3. Zakres robót objętych SST

Ustalenia zawarte w niniejszej specyfikacji dotyczą zasad prowadzenia robót związanych z wykonaniem i odbiorem nawierzchni z betonowej kostki brukowej.

1.4. Określenia podstawowe

1.4.1. Betonowa kostka brukowa - prefabrykowany element budowlany, przeznaczony do budowy warstwy ścieralnej nawierzchni, wykonany metodą wibroprasowania z betonu niezbrojonego niebarwionego lub barwionego, jedno- lub dwuwarstwowego, charakteryzujący się kształtem, który umożliwia wzajemne przystawianie elementów.

1.4.2. Krawężnik - prosty lub łukowy element budowlany oddzielający jezdnię od chodnika, charakteryzujący się stałym lub zmiennym przekrojem poprzecznym i długością nie większą niż 1,0 m.

1.4.3. Ściek - umocnione zagłębienie, poniżej krawędzi jezdni, zbierające i odprowadzające wodę.

1.4.4. Obrzeże - element budowlany, oddzielający nawierzchnie chodników i ciągów pieszych od terenów nie przeznaczonych do komunikacji.

1.4.5. Spoina - odstęp pomiędzy przylegającymi elementami (kostkami) wypełniony określonymi materiałami wypełniającymi.

1.4.6. Szczelina dylatacyjna - odstęp dzielący duży fragment nawierzchni na sekcje w celu umożliwienia odkształceń temperaturowych, wypełniony określonymi materiałami wypełniającymi.

1.4.7. Pozostałe określenia podstawowe są zgodne z obowiązującymi, odpowiednimi polskimi normami i z definicjami podanymi w specyfikacji ST-0 "Wymagania ogólne"

1.5. Ogólne wymagania dotyczące robót

Ogólne wymagania dotyczące robót podano w specyfikacji ST-0 "Wymagania ogólne"

2. MATERIAŁY

2.1. Ogólne wymagania dotyczące materiałów

Ogólne wymagania dotyczące materiałów, ich pozyskiwania i składowania, podano w specyfikacji ST-0 "Wymagania ogólne"

2.2. Betonowa kostka brukowa

2.2.1. Klasyfikacja betonowych kostek brukowych

Betonowa kostka brukowa może mieć następujące cechy charakterystyczne, określone w katalogu producenta:

1. odmiana:
 - a) kostka jednowarstwowa (z jednego rodzaju betonu),
 - b) kostka dwuwarstwowa (z betonu warstwy spodniej konstrukcyjnej i warstwy fakturowej (górnej) zwykle barwionej grubości min. 4mm,
2. gatunek, w zależności od wyglądu zewnętrznego, tj. od rodzaju, liczby i wielkości wad powierzchni, krawędzi i naroży: a) gatunek 1, b) gatunek 2,
3. klasa:
 - a) klasa „50”, o wytrzymałości na ściskanie nie mniejszej niż 50 MPa,
 - b) klasa „35”, o wytrzymałości na ściskanie nie mniejszej niż 35 MPa,
4. barwa:
 - a) kostka szara, z betonu niebarwionego,
 - b) kostka kolorowa, z betonu barwionego (zwykle pigmentami nieorganicznymi),
5. wzór (kształt) kostki: zgodny z kształtami określonymi przez producenta (przykłady podano w załączniku 1),
6. wymiary, zgodne z wymiarami określonymi przez producenta, w zasadzie:
 - a) długość: od 140 mm do 280 mm,
 - b) szerokość: od 0,5 do 1,0 wymiaru długości, lecz nie mniej niż 100 mm,
- c) grubość: od 55 mm do 140 mm, przy czym zalecanymi grubościami są: 60 mm, 80 mm i 100 mm.

Pożądaną jest, aby wymiary kostek były dostosowane do sposobu układania i siatki spoin oraz umożliwiały wykonanie warstwy o szerokości 1,0 m lub 1,5 m bez konieczności przecinania elementów w trakcie ich wbudowywania w nawierzchnię.

2.2.2. Wymagania techniczne stawiane betonowym kostkom brukowym

Betonowa kostka brukowa powinna posiadać aprobatę techniczną, wydaną przez uprawnioną jednostkę (Instytut Badawczy Dróg i Mostów).

Betonowa kostka brukowa powinna odpowiadać wymaganiom określonym w aprobacie technicznej, a w przypadku braku wystarczających ustaleń, powinna mieć charakterystyki określone przez odpowiednie procedury badawcze IBDiM, zgodne z poniższymi wskazaniem:

- 1) kształt i wymiary powinny być zgodne z deklarowanymi przez producenta, z dopuszczalnymi odchyłkami od wymiarów:
 - długość i szerokość $\pm 3,0$ mm,
 - grubość $\pm 5,0$ mm,
- 2) wytrzymałość na ściskanie powinna być nie mniejsza niż:
 - 50 MPa, dla klasy „50”,
 - 35 MPa, dla klasy „35”,
- 3) mrozoodporność: po 30 cyklach zamrażania i rozmrażania próbek w 3% roztworze NaCl lub 150 cyklach zamrażania i rozmrażania metodą zwykłą, powinny być spełnione jednocześnie następujące warunki:
 - próbki nie powinny wykazywać pęknięć i zarysowań powierzchni licowych,
 - łączna masa ubytków betonu w postaci zniszczonych narożników i krawędzi, odprysków kruszywa itp. nie powinna przekraczać 5% masy próbek nie zamrażanych,
 - obniżenie wytrzymałości na ściskanie w stosunku do próbek nie zamrażanych nie powinno być większe niż 20%,
- 4) nasiąkliwość, nie powinna przekraczać 5%,
- 5) ścieralność, sprawdzana na tarczy Boehmego, określona stratą wysokości, nie powinna przekraczać wartości:
 - 3,5 mm, dla klasy „50”,

SPECYFIKACJE TECHNICZNE WYKONANIA I ODBIORU ROBÓT

- 4,5 mm, dla klasy „35”,
- 6) szorstkość, określona wskaźnikiem szorstkości SRT (Skid Resistance Tester) powierzchni licowej górnej, sprawdzona wahadłem angielskim, powinna wynosić nie mniej niż 50 jednostek SRT,
- 7) wygląd zewnętrzny: powierzchnie elementów nie powinny mieć rys, pęknięć i ubytków betonu, krawędzie elementów powinny być równe, a tekstura i kolor powierzchni licowej powinny być jednolite. Dopuszczalne wady wyglądu zewnętrznego i uszkodzenia powierzchni nie powinny przekraczać wartości podanych w tablicy 1.

(Uwaga: Naloty wapienne - wykwyty w postaci białych plam - powstają w wyniku naturalnych procesów fizykochemicznych występujących w betonie podczas jego wiązania i twardnienia; naloty te powoli znikają w okresie do 2 lat).

Tablica 1. Dopuszczalne wady wyglądu zewnętrznego betonowej kostki brukowej

Lp.	Właściwości	Wymagania	
		gatunek 1	gatunek 2
1	Stan powierzchni licowej: <ul style="list-style-type: none"> – tekstura – rysy i spękania – kolor według katalogu producenta – przebarwienia – plamy, zabrudzenia niezmywalne wodą – naloty wapienne 	<ul style="list-style-type: none"> jednolita w danej partii niedopuszczalne jednolity dla danej partii dopuszczalne niekontrastowe przebarwienia na pojedynczej kostce niedopuszczalne dopuszczalne 	<ul style="list-style-type: none"> jednolita w danej partii niedopuszczalne dopuszczalne różnice w odcieniu tego samego koloru dopuszczalne kontrastowe przebarwienia tego samego koloru na pojedynczej kostce niedopuszczalne dopuszczalne
2	Uszkodzenia powierzchni bocznych: <ul style="list-style-type: none"> – dopuszczalna liczba w 1 kostce – dopuszczalna wielkość (długość i szerokość) 	<p>2</p> <p>30 mm x 10 mm</p>	<p>2</p> <p>50 mm x 20 mm</p>
3	Szczerby i uszkodzenia krawędzi i naroży przylicowych	niedopuszczalne	niedopuszczalne
4	Uszkodzenia krawędzi pionowych <ul style="list-style-type: none"> – dopuszczalna liczba w 1 kostce – dopuszczalna wielkość (długość i głębokość) 	<p>2</p> <p>20 mm x 6 mm</p>	<p>2</p> <p>30 mm x 10 mm</p>

2.2.3. Składowanie kostek

Kostkę zaleca się pakować na paletach. Palety z kostką mogą być składowane na otwartej przestrzeni, przy czym podłoże powinno być wyrównane i odwodnione.

2.3. Materiały na podsypkę i do wypełnienia spoin oraz szczelin w nawierzchni

Jeśli dokumentacja projektowa lub SST nie ustala inaczej, to należy stosować następujące materiały:

- a) na podsypkę piaskową pod nawierzchnię
 - piasek naturalny wg PN-B-11113:1996 [2], odpowiadający wymaganiom dla gatunku 2 lub 3,
 - piasek łamany (0,075÷2) mm, mieszanekę drobną granulowaną (0,075÷4) mm albo miał (0÷4) mm, odpowiadający wymaganiom PN-B-11112:1996 [1],
- b) na podsypkę cementowo-piaskową pod nawierzchnię
 - mieszanekę cementu i piasku w stosunku 1:4 z piasku naturalnego spełniającego wymagania dla gatunku 1 wg PN-B-11113:1996 [2], cementu powszechnego użytku spełniającego wymagania PN-B-19701:1997 [4] i wody odmiany 1 odpowiadającej wymaganiom PN-B-32250:1988 (PN-88/B-32250) [5],

- c) do wypełniania spoin w nawierzchni na podsypce piaskowej
 - piasek naturalny spełniający wymagania PN-B-11113:1996 [2] gatunku 2 lub 3,
 - piasek łamany (0,075÷2) mm wg PN-B-11112:1996 [1],
- d) do wypełniania spoin w nawierzchni na podsypce cementowo-piaskowej
 - zaprawę cementowo-piaskową 1:4 spełniającą wymagania wg 2.3 b),
- e) do wypełniania szczelin dylatacyjnych w nawierzchni na podsypce cementowo-piaskowej
 - do wypełnienia górnej części szczeliny dylatacyjnej należy stosować drogowe zalewy kauczukowo-asfaltowe lub syntetyczne masy uszczelniające (np. poliuretanowe, poliwinylowe itp.), spełniające wymagania norm lub aprobat technicznych, względnie odpowiadających wymaganiom SST D-05.03.04a „Wypełnianie szczelin w nawierzchniach z betonu cementowego” [16],
 - do wypełnienia dolnej części szczeliny dylatacyjnej należy stosować wilgotną mieszankę cementowo-piaskową 1:8 z materiałów spełniających wymagania wg 2.3 b) lub inny materiał zaakceptowany przez Inżyniera.

Składowanie kruszywa, nie przeznaczonego do bezpośredniego wbudowania po dostarczeniu na budowę, powinno odbywać się na podłożu równym, utwardzonym i dobrze odwodnionym, przy zabezpieczeniu kruszywa przed zanieczyszczeniem i zmieszaniem z innymi materiałami kamiennymi. Przechowywanie cementu powinno być zgodne z BN-88/6731-08 [6].

2.4. Krawężniki, obrzeża i ścieki

Jeśli dokumentacja projektowa, SST lub Inspektor nadzoru nie ustalił inaczej, to do obramowania nawierzchni z kostek można stosować:

- a) krawężniki i obrzeża betonowe wg BN-80/6775-03/04 [7] lub z betonu wibroprasowanego posiadającego aprobatę techniczną,
- b) krawężniki kamienne wg PN-B-11213:1997 [3].

Przy krawężnikach mogą występować ścieki wg SST D-08.05.00 „Ścieki”.

Krawężniki, obrzeża i ścieki mogą być ustawiane na:

- a) podsypce piaskowej lub cementowo-piaskowej, spełniających wymagania wg 2.3 a i 2.3 b,
- b) ławach żwirowych, tłuczniowych lub betonowych, spełniających wymagania wg SST D-08.01.01÷08.01.02 „Krawężniki” [17], D-08.03.01 „Betonowe obrzeża chodnikowe” [18] i D-08.05.00 „Ścieki” [19].

Krawężniki i obrzeża mogą być przechowywane na składowiskach otwartych, posegregowane według typów, rodzajów, odmian i wielkości. Należy układać je z zastosowaniem podkładek i przekładek drewnianych.

Kruszywo i cement powinny być składowane i przechowywane wg 2.3.

2.5. Materiały do podbudowy ułożonej pod nawierzchnią z betonowej kostki brukowej

Materiały do podbudowy, ustalonej w dokumentacji projektowej, powinny odpowiadać wymaganiom właściwej SST lub innym dokumentom zaakceptowanym przez Inspektora nadzoru

3. SPRZĘT

3.1. Ogólne wymagania dotyczące sprzętu

Ogólne wymagania dotyczące sprzętu podano w specyfikacji ST-0 "Wymagania ogólne".

3.2. Sprzęt do wykonania nawierzchni

Układanie betonowej kostki brukowej może odbywać się:

- a) ręcznie, zwłaszcza na małych powierzchniach,
- b) mechanicznie przy zastosowaniu urządzeń układających (układarek), składających się z wózka i chwytaka sterowanego hydraulicznie, służącego do przenoszenia z palety warstwy kostek na miejsce ich ułożenia; urządzenie to, po skończonym układaniu kostek, można wykorzystać do wmiatania piasku w szczeliny, zamocowanymi do chwytaka szczotkami.

Do przycinania kostek można stosować specjalne narzędzia tnące (np. przycinarki, szlifierki z tarczą). Do zagęszczania nawierzchni z kostki należy stosować zagęszczarki wibracyjne (płytkowe) z wykładziną elastomerową, chroniące kostki przed ścieraniem i wykruszaniem naroży. Sprzęt do wykonania koryta, podbudowy i podsypki powinien odpowiadać wymaganiom właściwych SST

Do wytwarzania podsypki cementowo-piaskowej i zapraw należy stosować betoniarki.

4. TRANSPORT

4.1. Ogólne wymagania dotyczące transportu

Ogólne wymagania dotyczące transportu podano w specyfikacji ST-0 "Wymagania ogólne".

4.2. Transport materiałów do wykonania nawierzchni

Betonowe kostki brukowe mogą być przewożone na paletach - dowolnymi środkami transportowymi po osiągnięciu przez beton wytrzymałości na ściskanie co najmniej 15 MPa. Kostki w trakcie transportu powinny być zabezpieczone przed przemieszczaniem się i uszkodzeniem.

Jako środki transportu wewnątrzzakładowego kostek na środki transportu zewnętrznego mogą służyć wózki widłowe, którymi można dokonać załadunku palet. Do załadunku palet na środki transportu można wykorzystywać również dźwigi samochodowe.

Palety transportowe powinny być spinane taśmami stalowymi lub plastikowymi, zabezpieczającymi kostki przed uszkodzeniem w czasie transportu. Na jednej palecie zaleca się układać do 10 warstw kostek (zależnie od grubości i kształtu), tak aby masa palety z kostkami wynosiła od 1200 kg do 1700 kg. Pożądane jest, aby palety z kostkami były wysyłane do odbiorcy środkiem transportu samochodowego wyposażonym w dźwig do za- i rozładunku.

Krawężniki i obrzeża mogą być przewożone dowolnymi środkami transportowymi. Krawężniki betonowe należy układać w pozycji pionowej z nachyleniem w kierunku jazdy. Krawężniki kamienne należy układać na podkładkach drewnianych, długością w kierunku jazdy. Krawężniki i obrzeża powinny być zabezpieczone przed przemieszczaniem się i uszkodzeniem w czasie transportu. Kruszywa można przewozić dowolnym środkiem transportu, w warunkach zabezpieczających je przed zanieczyszczeniem i zmieszaniem z innymi materiałami. Podczas transportu kruszywa powinny być zabezpieczone przed wysypianiem, a kruszywo drobne - przed rozpyleniem.

Cement powinien być przewożony w warunkach zgodnych z BN-88/6731-08 [6].

Zalwę lub masy uszczelniające do szczelin dylatacyjnych można transportować dowolnymi środkami transportu w fabrycznie zamkniętych pojemnikach lub opakowaniach, chroniących je przed zanieczyszczeniem.

Materiały do podbudowy powinny być przewożone w sposób odpowiadający wymaganiom właściwej SST.

5. WYKONANIE ROBÓT

5.1. Ogólne zasady wykonania robót

Ogólne zasady wykonania robót podano w specyfikacji ST-0 "Wymagania ogólne"

5.2. Podłoże i koryto

Grunty podłoża powinny być niewysadzinowe, jednorodne i nośne oraz zabezpieczone przed nadmiernym zawilgoceniem i ujemnymi skutkami przemarzania, zgodnie z dokumentacją projektową.

Koryto pod podbudowę lub nawierzchnię powinno być wyprofilowane zgodnie z projektowanymi spadkami oraz przygotowane zgodnie z wymaganiami właściwej SST

Koryto musi mieć skuteczne odwodnienie, zgodne z dokumentacją projektową i właściwą SST

5.3. Konstrukcja nawierzchni

Konstrukcja nawierzchni powinna być zgodna z dokumentacją projektową

Konstrukcja nawierzchni może obejmować ułożenie warstwy ścieralnej z betonowej kostki brukowej na:

- a) podsypce piaskowej lub cementowo-piaskowej oraz podbudowie,
- b) podsypce piaskowej rozścielonej bezpośrednio na podłożu z gruntu piaszczystego o wskaźniku piaskowym $WP \geq 35$ wg [8].

Podstawowe czynności przy wykonywaniu nawierzchni, z występowaniem podbudowy, podsypki cementowo-piaskowej i wypełnieniem spoin zaprawą cementowo-piaskową, obejmują:

1. wykonanie podbudowy,
2. wykonanie obramowania nawierzchni (z krawężników, obrzeży i ew. ścieków),
3. przygotowanie i rozścielenie podsypki cementowo-piaskowej,
4. ułożenie kostek z ubiciem,
5. przygotowanie zaprawy cementowo-piaskowej i wypełnienie nią szczelin,
6. wypełnienie szczelin dylatacyjnych,
7. pielęgnację nawierzchni i oddanie jej do ruchu.

Przy wykonywaniu nawierzchni na podsypce piaskowej, podstawowych czynności jest mniej, gdyż nie występują zwykle poz. 1, 6 i 7, a poz. 3 dotyczy podsypki piaskowej, zaś poz. 5 - wypełnienia szczelin piaskiem.

5.4. Podbudowa

Rodzaj podbudowy przewidzianej do wykonania pod warstwą betonowej kostki brukowej powinien być zgodny z dokumentacją projektową.

Wykonanie podbudowy powinno odpowiadać wymaganiom właściwej SST

5.5. Obramowanie nawierzchni

Rodzaj obramowania nawierzchni powinien być zgodny z dokumentacją projektową i właściwą SST.

5.6. Podsypka

Rodzaj podsypki i jej grubość powinny być zgodne z dokumentacją projektową i właściwą SST.

Jeśli dokumentacja projektowa lub SST nie ustala inaczej to grubość podsypki powinna wynosić po zagęszczeniu 3÷5 cm, a wymagania dla materiałów na podsypkę powinny być zgodne z pktm 2.3. Dopuszczalne odchyłki od zaprojektowanej grubości podsypki nie powinny przekraczać ± 1 cm.

Podsypkę piaskową należy zwilżyć wodą, równomiernie rozścielić i zagęścić lekkimi walcami (np. ręcznymi) lub zagęszczarkami wibracyjnymi w stanie wilgotności optymalnej.

Podsypkę cementowo-piaskową stosuje się z zasady przy występowaniu podbudowy pod nawierzchnią z kostki. Podsypkę cementowo-piaskową przygotowuje się w betoniarkach, a następnie rozściela się na uprzednio zwilżonej podbudowie, przy zachowaniu:

- współczynnika wodnocementowego od 0,25 do 0,35,
- wytrzymałości na ściskanie nie mniejszej niż $R_7 = 10$ MPa, $R_{28} = 14$ MPa.

W praktyce, wilgotność układanej podsypki powinna być taka, aby po ściśnięciu podsypki w dłoni podsypka nie rozsypywała się i nie było na dłoni śladów wody, a po naciśnięciu palcami podsypka rozsypywała się. Rozścielenie podsypki cementowo-piaskowej powinno wyprzedzać układanie nawierzchni z kostek od 3 do 4 m. Rozścielona podsypka powinna być wyprofilowana i zagęszczona w stanie wilgotnym, lekkimi walcami (np. ręcznymi) lub zagęszczarkami wibracyjnymi.

Jeśli podsypka jest wykonana z suchej zaprawy cementowo-piaskowej to po zawałowaniu nawierzchni należy ją poleć wodą w takiej ilości, aby woda zwilżyła całą grubość podsypki. Rozścielenie podsypki z suchej zaprawy może wyprzedzać układanie nawierzchni z kostek o około 20 m.

Całkowite ubicie nawierzchni i wypełnienie spoin zaprawą musi być zakończone przed rozpoczęciem wiązania cementu w podsypce.

5.7. Układanie nawierzchni z betonowych kostek brukowych

5.7.1 Ustalenie kształtu, wymiaru i koloru kostek oraz desenia ich układania

Kształt, wymiary, barwę i inne cechy charakterystyczne kostek wg pktu 2.2.1 oraz desień ich układania

powinny być zgodne z dokumentacją projektową i SST, a w przypadku braku wystarczających ustaleń Wykonawca przedkłada odpowiednie propozycje do zaakceptowania Inżynierowi. Przed ostatecznym zaakceptowaniem kształtu, koloru, sposobu układania i wytwórni kostek, Inżynier może polecić Wykonawcy ułożenie po 1 m² wstępnie wybranych kostek, wyłącznie na podsypce piaskowej.

5.7.2 Warunki atmosferyczne

Ułożenie nawierzchni z kostki na podsypce cementowo-piaskowej zaleca się wykonywać przy temperaturze otoczenia nie niższej niż +5°C. Dopuszcza się wykonanie nawierzchni jeśli w ciągu dnia temperatura utrzymuje się w granicach od 0°C do +5°C, przy czym jeśli w nocy spodziewane są przymrozki kostkę należy zabezpieczyć materiałami o złym przewodnictwie ciepła (np. matami ze słomy, papą itp.).

Nawierzchnię na podsypce piaskowej zaleca się wykonywać w dodatnich temperaturach otoczenia.

5.7.3 Ułożenie nawierzchni z kostek

Warstwa nawierzchni z kostki powinna być wykonana z elementów o jednakowej grubości. Na większym fragmencie robót zaleca się stosować kostki dostarczone w tej samej partii materiału, w której niedopuszczalne są różne odcienie wybranego koloru kostki.

Układanie kostki można wykonywać ręcznie lub mechanicznie.

Układanie ręczne zaleca się wykonywać na mniejszych powierzchniach, zwłaszcza skomplikowanych pod względem kształtu lub wymagających kompozycji kolorystycznej układanych deseni oraz różnych wymiarów i kształtów kostek. Układanie kostek powinni wykonywać przyuczeni brukarze.

Układanie mechaniczne zaleca się wykonywać na dużych powierzchniach o prostym kształcie, tak aby układarka mogła przenosić z palety warstwę kształtek na miejsce ich ułożenia z wymaganą dokładnością. Kostka do układania mechanicznego nie może mieć dużych odchyłek wymiarowych i musi być odpowiednio przygotowana przez producenta, tj. ułożona na palecie w odpowiedni wzór, bez dołożenia połówek i dziewiątek, przy czym każda warstwa na palecie musi być dobrze przesypana bardzo drobnym piaskiem, by kostki nie przywierały do siebie. Układanie mechaniczne zawsze musi być wsparte pracą brukarzy, którzy uzupełniają przerwy, wyrabiają łuki, dokładają kostki w okolicach studzienek i krawężników.

Kostkę układa się około 1,5 cm wyżej od projektowanej niwelety, ponieważ po procesie ubijania podsypka zagęszcza się.

Powierzchnia kostek położonych obok urządzeń infrastruktury technicznej (np. studzienek, włazów itp.) powinna trwale wystawać od 3 mm do 5 mm powyżej powierzchni tych urządzeń oraz od 3 mm do 10 mm powyżej korytek ściekowych (ścieków).

Do uzupełnienia przestrzeni przy krawężnikach, obrzeżach i studzienkach można używać elementy kostkowe wykończeniowe w postaci tzw. połówek i dziewiątek, mających wszystkie krawędzie równe i odpowiednio fazowane. W przypadku potrzeby kształtek o nietypowych wymiarach, wolną przestrzeń uzupełnia się kostką ciętą, przycinaną na budowie specjalnymi narzędziami tnącymi (przycinarkami, szlifierkami z tarczą itp.).

Dzienną działkę roboczą nawierzchni na podsypce cementowo-piaskowej zaleca się zakończyć prowizorycznie około półmetrowym pasem nawierzchni na podsypce piaskowej w celu wytworzenia oporu dla ubicia kostki ułożonej na stałe. Przed dalszym wznowieniem robót, prowizorycznie ułożoną nawierzchnię na podsypce piaskowej należy rozebrać i usunąć wraz z podsypką.

5.7.4 Ubicie nawierzchni z kostek

Ubicie nawierzchni należy przeprowadzić za pomocą zagęszczarki wibracyjnej (płykowej) z osłoną z tworzywa sztucznego. Do ubicia nawierzchni nie wolno używać walca.

Ubijanie nawierzchni należy prowadzić od krawędzi powierzchni w kierunku jej środka i jednocześnie w kierunku poprzecznym kształtek. Ewentualne nierówności powierzchniowe mogą być zlikwidowane przez ubijanie w kierunku wzdłużnym kostki.

Po ubiciu nawierzchni wszystkie kostki uszkodzone (np. pęknięte) należy wymienić na kostki całe.

5.7.5 Spoiny i szczeliny dylatacyjne

5.7.5.1 Spoiny

Szerokość spoin pomiędzy betonowymi kostkami brukowymi powinna wynosić od 3 mm do 5 mm.

W przypadku stosowania prostokątnych kostek brukowych zaleca się aby osie spoin pomiędzy dłuższymi bokami tych kostek tworzyły z osią drogi kąt 45°, a wierzchołek utworzonego kąta prostego pomiędzy spoinami miał kierunek odwrotny do kierunku spadku podłużnego nawierzchni.

Po ułożeniu kostek, spoiny należy wypełnić:

- a) piaskiem, spełniającym wymagania pktu 2.3 c), jeśli nawierzchnia jest na podsypce piaskowej,
- b) zaprawą cementowo-piaskową, spełniającą wymagania pktu 2.3 d), jeśli nawierzchnia jest na podsypce cementowo-piaskowej.

Wypełnienie spoin piaskiem polega na rozsypaniu warstwy piasku i wmięceniu go w spoiny na sucho lub, po obfitym polaniu wodą - wmięceniu papki piaskowej szczotkami względnie rozgarniaczkami z piórami gumowymi.

Zaprawę cementowo-piaskową zaleca się przygotować w betoniarce, w sposób zapewniający jej wystarczającą płynność. Spoiny można wypełnić przez rozlanie zaprawy na nawierzchnię i nagarnianie jej w szczeliny szczotkami lub rozgarniaczkami z piórami gumowymi. Przed rozpoczęciem zalewania kostka powinna być oczyszczona i dobrze zwilżona wodą. Zalewa powinna całkowicie wypełnić spoiny i tworzyć monolit z kostkami.

Przy wypełnianiu spoin zaprawą cementowo-piaskową należy zabezpieczyć przed zalaniem nią szczeliny dylatacyjne, wkładając zwinięte paski papy, zwiłki z worków po cementzie itp.

Po wypełnianiu spoin zaprawą cementowo-piaskową nawierzchnię należy starannie oczyścić; szczególnie dotyczy to nawierzchni z kostek kolorowych i z różnymi deseniami układania.

5.7.5.2 Szczeliny dylatacyjne

W przypadku układania kostek na podsypce cementowo-piaskowej i wypełnianiu spoin zaprawą cementowo-piaskową, należy przewidzieć wykonanie szczelin dylatacyjnych w odległościach zgodnych z dokumentacją projektową lub SST względnie nie większych niż co 8 m. Szerokość szczelin dylatacyjnych powinna umożliwiać przejście przez nie przemieszczeń wywołanych wysokimi temperaturami nawierzchni w okresie letnim, lecz nie powinna być mniejsza niż 8 mm. Szczeliny te powinny być wypełnione trwale zalewami i masami.

Szczeliny dylatacyjne poprzeczne należy stosować dodatkowo w miejscach, w których występuje zmiana sztywności podłoża (np. nad przepustami, przy przyczółkach mostowych, nad szczelinami dylatacyjnymi w podbudowie itp.). Zaleca się wykonywać szczeliny podłużne przy ściekach wzdłuż jezdni.

5.8. Pielęgnacja nawierzchni i oddanie jej dla ruchu

Nawierzchnię na podsypce piaskowej ze spoinami wypełnionymi piaskiem można oddać do użytku bezpośrednio po jej wykonaniu.

Nawierzchnię na podsypce cementowo-piaskowej ze spoinami wypełnionymi zaprawą cementowo-piaskową, po jej wykonaniu należy przykryć warstwą wilgotnego piasku o grubości od 3,0 do 4,0 cm i utrzymywać ją w stanie wilgotnym przez 7 do 10 dni. Po upływie od 2 tygodni (przy temperaturze średniej otoczenia nie niższej niż 15°C) do 3 tygodni (w porze chłodniejszej) nawierzchnię należy oczyścić z piasku i można oddać do użytku.

6. KONTROLA JAKOŚCI ROBÓT

6.1. Ogólne zasady kontroli jakości robót

Ogólne zasady kontroli jakości robót podano w specyfikacji ST-0 "Wymagania ogólne"

6.2. Badania przed przystąpieniem do robót

Przed przystąpieniem do robót Wykonawca powinien uzyskać:

- a) w zakresie betonowej kostki brukowej
 - aprobatę techniczną,
 - certyfikat zgodności lub deklarację zgodności dostawcy oraz ewentualne wyniki badań cech charakterystycznych kostek, w przypadku żądania ich przez Inżyniera,
 - wyniki sprawdzenia przez Wykonawcę cech zewnętrznych kostek wg pktu 2.2.2.7),
- a) w zakresie innych materiałów

SPECYFIKACJE TECHNICZNE WYKONANIA I ODBIORU ROBÓT

- sprawdzenie przez Wykonawcę cech zewnętrznych materiałów prefabrykowanych (krawężników, obrzeży),
- ew. badania właściwości kruszyw, piasku, cementu, wody itp. określone w normach, które budzą wątpliwości Inżyniera.

Wszystkie dokumenty oraz wyniki badań Wykonawca przedstawia Inżynierowi do akceptacji.

6.3. 6.3. Badania w czasie robót

Częstotliwość oraz zakres badań i pomiarów w czasie robót nawierzchniowych z kostki podaje tablica 2.

SPECYFIKACJE TECHNICZNE WYKONANIA I ODBIORU ROBÓT

Tablica 2. Częstotliwość oraz zakres badań i pomiarów w czasie robót

Lp.	Wyszczególnienie badań i pomiarów	Częstotliwość badań	Wartości dopuszczalne
1	Sprawdzenie podłoża i koryta	Wg SST D-04.01.01 [11]	
2	Sprawdzenie ew. podbudowy	Wg SST, norm, wytycznych, wymienionych w punkcie 5.4	
3	Sprawdzenie obramowania nawierzchni	wg SST D-08.01.01÷02 [17]; D-08.03.01 [18]; D-08.05.00 [19]	
4	Sprawdzenie podsypki (przymiarem liniowym lub metodą niwelacji)	Bieżąca kontrola w 10 punktach dziennej działki roboczej: grubości, spadków i cech konstrukcyjnych w porównaniu z dokumentacją projektową i specyfikacją	Wg pktu 5.6; odchyłki od projektowanej grubości ±1 cm
5	Badania wykonywania nawierzchni z kostki		
	a) zgodność z dokumentacją projektową	Sukcesywnie na każdej działce roboczej	-
	b) położenie osi w planie (sprawdzone geodezyjnie)	Co 100 m i we wszystkich punktach charakterystycznych	Przesunięcie od osi projektowanej do 2 cm
	c) rzędne wysokościowe (pomierzone instrumentem pomiarowym)	Co 25 m w osi i przy krawędziach oraz we wszystkich punktach charakterystycznych	Odchylenia: +1 cm; -2 cm
	d) równość w profilu podłużnym (wg BN-68/8931-04 [9] łąką czterometrową)	Jw.	Nierówności do 8 mm
	e) równość w przekroju poprzecznym (sprawdzona łąką profilową z poziomnicą i pomiarze prześwitu klinem cechowanym oraz przymiarem liniowym względnie metodą niwelacji)	Jw.	Prześwity między łąką a powierzchnią do 8 mm
	f) spadki poprzeczne (sprawdzone metodą niwelacji)	Jw.	Odchyłki od dokumentacji projektowej do 0,3%
	g) szerokość nawierzchni (sprawdzona przymiarem liniowym)	Jw.	Odchyłki od szerokości projektowanej do ±5 cm
	h) szerokość i głębokość wypełnienia spoin i szczelin (ogłędziny i pomiar przymiarem liniowym po wykruszeniu dług. 10cm)	W 20 punktach charakterystycznych dziennej działki roboczej	Wg pktu 5.7.5
	i) sprawdzenie koloru kostek i desenia ich ułożenia	Kontrola bieżąca	Wg dokumentacji projektowej lub decyzji Inżyniera

6.4. Badania wykonanych robót

Zakres badań i pomiarów wykonanej nawierzchni z betonowej kostki brukowej podano w tablicy 3.

Tablica 3. Badania i pomiary po ukończeniu budowy nawierzchni

Lp.	Wyszczególnienie badań i pomiarów	Sposób sprawdzenia
1	Sprawdzenie wyglądu zewnętrznego nawierzchni, krawężników, obrzeży, ścieków	Wizualne sprawdzenie jednorodności wyglądu, prawidłowości desenia, kolorów kostek, spękań, plam, deformacji, wykruszeń, spoin i szczelin
2	Badanie położenia osi nawierzchni w planie	Geodezyjne sprawdzenie położenia osi co 25 m i w punktach charakterystycznych (dopuszczalne przesunięcia wg tab. 2, lp. 5b)
3	Rzędne wysokościowe, równość podłużna i poprzeczna, spadki poprzeczne i szerokość	Co 25 m i we wszystkich punktach charakterystycznych (wg metod i dopuszczalnych wartości podanych w tab. 2, lp. od 5c do 5g)
4	Rozmieszczenie i szerokość spoin i szczelin w nawierzchni, pomiędzy krawężnikami, obrzeżami, ściekami oraz wypełnienie spoin i szczelin	Wg pktu 5.5 i 5.7.5

7. OBMIAR ROBÓT

7.1. Ogólne zasady obmiaru robót

Ogólne zasady obmiaru robót podano w specyfikacji ST-0 "Wymagania ogólne"

7.2. Jednostka obmiarowa

Jednostką obmiarową jest m² (metr kwadratowy) wykonanej nawierzchni z betonowej kostki brukowej. Jednostki obmiarowe robót towarzyszących budowie nawierzchni z betonowej kostki brukowej (podbudowa, obramowanie itp.) są ustalone w odpowiednich SST wymienionych w pktach 5.4 i 5.5.

8. ODBIÓR ROBÓT

8.1. Ogólne zasady odbioru robót

Ogólne zasady odbioru robót podano w specyfikacji ST-0 "Wymagania ogólne"

Roboty uznaje się za wykonane zgodnie z dokumentacją projektową, SST i wymaganiami Inspektora nadzoru, jeżeli wszystkie pomiary i badania z zachowaniem tolerancji według pktu 6 dały wyniki pozytywne.

8.2. Odbiór robót zanikających i ulegających zakryciu

Odbiorowi robót zanikających i ulegających zakryciu podlegają:

- przygotowanie podłoża i wykonanie koryta,
- ewentualnie wykonanie podbudowy,
- ewentualnie wykonanie ław (podsypek) pod krawężniki, obrzeża, ścieki,
- wykonanie podsypki pod nawierzchnię,
- ewentualnie wypełnienie dolnej części szczelin dylatacyjnych.

Odbiór tych robót powinien być zgodny z wymaganiami specyfikacji ST-0 "Wymagania ogólne" oraz niniejszej SST.

9. PODSTAWA PŁATNOŚCI

9.1. Ogólne ustalenia dotyczące podstawy płatności

Ogólne ustalenia dotyczące podstawy płatności podano w specyfikacji ST-0 "Wymagania ogólne"

9.2. Cena jednostki obmiarowej

Cena wykonania 1 m² nawierzchni z betonowej kostki brukowej obejmuje:

- prace pomiarowe i roboty przygotowawcze,
- oznakowanie robót,
- przygotowanie podłoża i wykonanie koryta,
- dostarczenie materiałów i sprzętu,
- wykonanie podsypki,
- ustalenie kształtu, koloru i desenia kostek,
- ułożenie i ubicie kostek,
- wypełnienie spoin i ew. szczelin dylatacyjnych w nawierzchni,
- pielęgnację nawierzchni,
- przeprowadzenie pomiarów i badań wymaganych w niniejszej specyfikacji technicznej,
- odwiezienie sprzętu.

Cena wykonania 1 m² nawierzchni z betonowej kostki brukowej nie obejmuje robót towarzyszących (jak: podbudowa, obramowanie itp.), które powinny być ujęte w innych pozycjach kosztorysowych, a których zakres jest określony przez SST wymienione w pktach 5.4 i 5.5.

10. PRZEPISY ZWIĄZANE

1. PN-B-11112:1996 Kruszywa mineralne. Kruszywa łamane do nawierzchni drogowych
2. PN-B-11113:1996 Kruszywa mineralne. Kruszywa naturalne do nawierzchni drogowych; piasek
3. PN-B-11213:1997 Materiały kamienne. Elementy kamienne; krawężniki uliczne, mostowe i drogowe

SPECYFIKACJE TECHNICZNE WYKONANIA I ODBIORU ROBÓT

- | | | |
|----|------------------|---|
| 4. | PN-B-19701:1997 | Cement. Cement powszechnego użytku. Skład, wymagania i ocena zgodności |
| 5. | PN-B-32250:1988 | Materiały budowlane. Woda do betonów i zapraw |
| 6. | BN-88/6731-08 | Cement. Transport i przechowywanie |
| 7. | BN-80/6775-03/04 | Prefabrykaty budowlane z betonu. Elementy nawierzchni dróg, ulic, parkingów i torowisk tramwajowych. Krawężniki i obrzeża |
| 8. | BN-64/8931-01 | Drogi samochodowe. Oznaczenie wskaźnika piaskowego |
| 9. | BN-68/8931-04 | Drogi samochodowe. Pomiar równości nawierzchni planografem i łątą. |

SPECYFIKACJA TECHNICZNA SST- 10

ROWKI POD KRAWĘŻNIKI ORAZ ŁAWY BETONOWE (CPV 45.23.31)

1. WSTĘP

1.1. Przedmiot SST

Przedmiotem niniejszej specyfikacji technicznej są wymagania dotyczące wykonania i odbioru rowków oraz ław dla osadzenia krawężników betonowych wykonywanych w ramach realizacji zadania: **Zagospodarowanie terenu w rejonie ul. Zamkowej i Batorego w Żmigrodzie.**

1.2. Zakres stosowania SST

Specyfikacja techniczna stanowi dokument przetargowy i kontraktowy przy zleceniu i realizacji robót jak w pkt.1.1.

1.3. Zakres robót objętych SST

Ustalenia zawarte w niniejszej specyfikacji dotyczą zasad prowadzenia robót związanych z wykonaniem rowków oraz ławy betonowej z oporem dla osadzenia krawężników betonowych.

1.4. Określenia podstawowe

Określenia podstawowe są zgodne z obowiązującymi, odpowiednimi polskimi normami i z definicjami podanymi w specyfikacji „Wymagania ogólne”.

1.5. Ogólne wymagania dotyczące robót

Ogólne wymagania dotyczące robót podano w specyfikacji ST-0 „Wymagania ogólne”.

2. MATERIAŁY

2.1. Ogólne wymagania dotyczące materiałów

Ogólne wymagania dotyczące materiałów, ich pozyskiwania i składowania, podano w specyfikacji ST-0 „Wymagania ogólne”.

2.2. Materiał na ławy

Do wykonania ław pod krawężniki należy stosować beton klasy C12/15.

3. SPRZĘT

3.1. Ogólne wymagania dotyczące sprzętu

Ogólne wymagania dotyczące sprzętu podano w specyfikacji ST-0 „Wymagania ogólne”.

3.2. Rodzaje sprzętu

Roboty wykonać ręcznie przy zastosowaniu:

- betoniarek do wytwarzania betonu i zapraw
- wibratorów płytowych, ubijaków ręcznych lub mechanicznych

4. TRANSPORT

Ogólne wymagania dotyczące transportu podano w specyfikacji ST-0 „Wymagania ogólne”.

5. WYKONANIE ROBÓT

5.1. Ogólne zasady wykonania robót

Ogólne zasady wykonania robót podano w specyfikacji ST-0 „Wymagania ogólne”.

5.2. Wykonanie koryta pod ławy

Wymiary wykopu powinny odpowiadać wymiarom ławy w planie z uwzględnieniem w szerokości dna wykopu ew. konstrukcji szalunku.

5.3. Wykonanie ławy betonowej

Ławy betonowe z oporem wykonuje się w szalowaniu. Beton rozścielony w szalowaniu lub bezpośrednio w korycie powinien być wyrównywany warstwami. Betonowanie ław należy wykonywać zgodnie z wymaganiami PN-B-06251, przy czym należy stosować co 50 m szczeliny dylatacyjne wypełnione bitumiczną masą zalewową.

6. KONTROLA JAKOŚCI ROBÓT

6.1. Ogólne zasady kontroli jakości robót

Ogólne zasady kontroli jakości robót podano w specyfikacji ST-0 „Wymagania ogólne”.

6.2. Sprawdzenie koryta pod ławę

Należy sprawdzać wymiary koryta oraz zagęszczenie podłoża na dnie wykopu. Tolerancja dla szerokości wykopu wynosi ± 2 cm. Zagęszczenie podłoża powinno być zgodne z Projektem.

6.3. Sprawdzenie ław

Przy wykonywaniu ław badaniu podlegają:

- a) Zgodność profilu podłużnego górnej powierzchni ław z dokumentacją projektową
- b) Wymiary ław
- c) Równość górnej powierzchni ław
- d) Zagęszczenie ław
- e) Odchylenie linii ław od projektowanego kierunku

7. OBMIAR ROBÓT

Ogólne zasady obmiaru robót podano w specyfikacji ST-0 „Wymagania ogólne”.

Obmiar Robót będzie określać faktyczny zakres wykonanych Robót w jednostkach określonych w Wycenionym Przedmiarze Robót.

8. ODBIÓR ROBÓT

8.1. Ogólne zasady odbioru robót

Ogólne zasady odbioru robót podano w specyfikacji ST-0 „Wymagania ogólne”.

Roboty uznaje się za wykonane zgodnie z dokumentacją projektową, SST i wymaganiami Inspektora nadzoru, jeżeli wszystkie pomiary i badania z zachowaniem tolerancji wg pkt. 6 dały wyniki pozytywne.

8.2. Odbiór robót zanikających i ulegających zakryciu

Odbiorowi robót zanikających i ulegających zakryciu podlegają:

- wykonanie koryta-rowków pod ławę
- wykonanie ławy

9. PODSTAWA PŁATNOŚCI

9.1. Ogólne ustalenia dotyczące płatności

Ogólne ustalenia dotyczące podstawy płatności podano w specyfikacji ST-0 „Wymagania ogólne”.

9.2. Cena jednostki obmiarowej

Koszt wykonania rowków i ław pod krawężniki należy ująć w koszcie wbudowania krawężników, zgodnie z SST-18.12.

10. PRZEPISY ZWIĄZANE

Dla powołanych norm lub przepisów, które spełniać mają materiały, sprzęt i inne dostarczane towary oraz wykonane i zbadane Roboty obowiązywać będą postanowienia najnowszego wydania lub poprawionego wydania tych powołanych norm i przepisów.

10.1. Normy

- | | |
|-------------------|---|
| 1. PN-B-06050 | Geotechnika – Roboty ziemne – Wymagania ogólne |
| 2. PN-B-06711 | Kruszywo mineralne. Piasek do betonów i zapraw |
| 3. PN-EN 1008 | Woda zarobowa do betonu -- Specyfikacja pobierania próbek, badanie i ocena przydatności wody zarobowej do betonu, w tym wody odzyskanej z procesów produkcji betonu |
| 4. PN-EN 197-1 | Cement -- Część 1: Skład, wymagania i kryteria zgodności dotyczące cementów powszechnego użytku |
| 5. PN-92/D-95017 | Drewno wielkowymiarowe iglaste |
| 6. PN-91/D-95018 | Drewno średniowymiarowe |
| 7. PN-75/D- 96000 | Tarcica iglasta ogólnego przeznaczenia |
| 8. PN-72/D-96002 | Tarcica liściasta ogólnego przeznaczenia |
| 9. PN-EN 313-1 | Sklejka. Klasyfikacja i terminologia. Część 1: Klasyfikacja. |
| 10. PN-EN 313-2 | Sklejka. Klasyfikacja i terminologia. Część 2: Terminologia. |
| 11. PN-EN 636 | Sklejka. Wymagania techniczne. |
| 12. PN-84/M-81000 | Gwoździe. Ogólne wymagania i badania. |
| 13. PN-B-06251 | Roboty betonowe i żelbetowe |

SPECYFIKACJA TECHNICZNA SST- 11

KRAWĘŻNIKI BETONOWE I OBRZEŻA (CPV 45.23.31)

1. WSTĘP

1.1. Przedmiot SST

Przedmiotem niniejszej specyfikacji technicznej są wymagania szczegółowe dotyczące układania krawężników betonowych i obrzeży podczas wykonywania nawierzchni drogowych związanych z realizacją zadania: **Zagospodarowanie terenu w rejonie ul. Zamkowej i Batorego w Żmigrodzie.**

1.2. Zakres stosowania SST

Specyfikacja jest stosowana jako dokument przetargowy i kontraktowy przy zleceniu i realizacji Robót wymienionych w punkcie 1.1.

1.3. Zakres robót objętych SST

Ustalenia zawarte w niniejszej specyfikacji dotyczą zasad prowadzenia robót związanych z układaniem krawężników betonowych i obrzeży na ławie betonowej.

1.4. Określenia podstawowe

Obrzeże/krawężnik betonowy prefabrykowany - część konstrukcyjna wykonana w zakładzie przemysłowym, który po zmontowaniu na budowie stanie się ograniczeniem jezdni.

Podłoże - grunt rodzimy lub nasypowy zagęszczony, na którym wykonuje się ławę (fundament) lub podsypkę.

Podsypka - warstwa wyrównawcza ułożona bezpośrednio na podłożu ziemnym lub na ławie.

Stosowane określenia podstawowe są zgodne z obowiązującymi, odpowiednimi polskimi normami oraz z definicjami podanymi w specyfikacji ST-0 „Wymagania ogólne”.

1.5. Ogólne wymagania dotyczące robót

Wykonawca robót jest odpowiedzialny za jakość ich wykonywania oraz za zgodność z Dokumentacją Projektową, SST, obowiązującymi normami oraz poleceniami Inżyniera.

2. MATERIAŁY

2.1. Ogólne wymagania dotyczące materiałów

Ogólne wymagania dotyczące materiałów, ich pozyskiwania i składowania, podano w specyfikacji ST-0 „Wymagania ogólne”.

2.2. Stosowane materiały

Materiałami stosowanymi są:

- Krawężniki/obrzeża betonowe
- piasek na podsypkę i do zapraw
- cement powszechnego użytku CEM I wg PN-EN 197-1
- woda
- masa zalewowa

2.3. Krawężniki i obrzeża betonowe

2.3.1. Dopuszczalne wady i odchyłki wymiarów

Powierzchnie krawężników betonowych powinny być bez rys, pęknięć i ubytków betonu, o fakturze z formy lub zatartej. Krawędzie elementów powinny być równe i proste.

Dopuszczalne wady oraz uszkodzenia powierzchni i krawędzi elementów, zgodnie z BN-80/6775-03/0, nie powinny przekraczać wartości podanych w tablicy 3.

Tablica 3. Dopuszczalne wady i uszkodzenia krawężników betonowych

Rodzaj wad i uszkodzeń		Dopuszczalna wielkość wad i uszkodzeń, mm	
		Gatunek 1	Gatunek 2
Wklęsłość lub wypukłość powierzchni krawężników w mm		2	3
Szczerby i uszkodzenia krawędzi i naroży	Ograniczających powierzchnie górne (ścieralne), mm	niedopuszczalne	
	Niedopuszczalne ograniczających pozostałe powierzchnie:		
	- liczba max	2	2
	- długość, mm, max	20	40
	- głębokość, mm, max	6	10

2.3.2. Składowanie

Krawężniki betonowe mogą być przechowywane na składowiskach otwartych, posegregowane według typów, rodzajów, odmian, gatunków i wielkości. Krawężniki betonowe należy układać z zastosowaniem podkładek i przekładek drewnianych o wymiarach: grubość 2,5 cm, szerokość 5 cm, długość min. 5 cm większa niż szerokość krawężnika.

2.3.3. Beton i jego składniki

Beton do produkcji krawężników

Do produkcji krawężników należy stosować beton wg PN-EN 206-1, klasy C20/25 i C25/30.

W przypadku wykonywania krawężników dwuwarstwowych, górna (licowa) warstwa krawężników powinna być wykonana z betonu klasy C25/30.

Beton użyty do produkcji krawężników powinien charakteryzować się:

- nasiąkliwością poniżej 4%
- ścieralnością na tarczy Boehmego, dla gatunku 1: 3 mm, dla gatunku 2: 4 mm
- mrozoodpornością i wodoszczelnością, zgodnie z normą PN-EN 206-1

Cement

Cement stosowany do betonu powinien być cementem portlandzkim klasy nie niższej niż 32,5 wg PN-EN 197-1. Przechowywanie cementu powinno być zgodne z ogólnie obowiązującymi normami.

Kruszywo

Kruszywo powinno odpowiadać wymaganiom PN-EN 12620.

Kruszywo należy przechowywać w warunkach zabezpieczających je przed zanieczyszczeniem, zmieszaniem z kruszywami innych asortymentów, gatunków i marek.

Woda

Woda powinna być odmiany „I” i odpowiadać wymaganiom PN-EN 1008.

2.4. Materiały do zapraw

Piasek do zapraw powinien odpowiadać wymaganiom PN-EN 13139.

Cement do zapraw powinien być cementem portlandzkim klasy nie mniejszej niż „32,5”, odpowiadający wymaganiom PN-EN 197-1.

Woda powinna być odmiany „1” i odpowiadać wymaganiom PN-EN 1008.

2.5. Masa zalewowa

Masa zalewowa do wypełnienia szczelin dylatacyjnych na gorąco powinna odpowiadać wymaganiom BN-74/6771-04 lub aprobaty technicznej.

3. SPRZĘT

Ogólne wymagania dotyczące sprzętu podano w specyfikacji ST-0 „Wymagania ogólne”.

4. TRANSPORT

4.1. Ogólne wymagania dotyczące transportu

Ogólne wymagania dotyczące transportu podano w specyfikacji ST-0 „Wymagania ogólne”.

4.2. Transport krawężników i obrzeży

Krawężniki i obrzeża betonowe mogą być przewożone dowolnymi środkami transportowymi.

Należy układać je na środkach transportowych w pozycji pionowej z nachyleniem w kierunku jazdy.

Krawężniki i obrzeża powinny być zabezpieczone przed przemieszczeniem się i uszkodzeniami w czasie transportu, a górna warstwa nie powinna wystawać poza ściany środka transportowego więcej niż 1/3 wysokości tej warstwy.

4.3. Transport pozostałych materiałów

Transport cementu powinien się odbywać w warunkach zgodnych z obowiązującymi normami i wytycznymi.

Kruszywa można przewozić dowolnym środkiem transportu, w warunkach zabezpieczających je przed zanieczyszczeniem i zmieszaniem z innymi materiałami. Podczas transportu kruszywa powinny być zabezpieczone przed wysypianiem, a kruszywo drobne - przed rozpyleniem.

Masę zalewową należy pakować w bębny blaszane lub beczki drewniane. Transport powinien odbywać się w warunkach zabezpieczających przed uszkodzeniem bębnow i beczek.

5. WYKONYWANIE ROBÓT

5.1. Ogólne zasady wykonania robót

Ogólne zasady wykonania robót podano w specyfikacji ST-0 „Wymagania ogólne”.

5.2. Zasady ustawiania krawężników i obrzeży betonowych

Światło (odległość górnej powierzchni krawężnika od jezdni) powinno być zgodne z ustaleniami dokumentacji projektowej, a w przypadku braku takich ustaleń powinno wynosić od 10 do 12 cm, a w przypadkach wyjątkowych (np. ze względu na „wyrobiecie” ścieku) może być zmniejszone do 6 cm lub zwiększone do 16 cm.

Zewnętrzna ściana krawężnika/obrzeża od strony pobocza powinna być po ustawieniu obsypana piaskiem, żwirem, tłuczniem lub miejscowym gruntem przepuszczalnym, starannie ubitym.

Ustawienie krawężników i obrzeży powinno być zgodne z BN-64/8845-02.

5.3. Wypełnienie spoin

Spoiny nie powinny przekraczać szerokości 1 cm. Spoiny należy wypełnić żwirem, piaskiem lub zaprawą cementowo-piaskową, przygotowaną w stosunku 1:2.

Spoiny przed zalaniem zaprawą należy oczyścić i zmyć wodą. Dla zabezpieczenia przed wpływami temperatury krawężniki o spoinach zalanych zaprawą należy zalewać co 50 m bitumiczną masą zalewową nad szczeliną dylatacyjną ławy.

6. KONTROLA JAKOŚCI ROBÓT

6.1. Ogólne zasady kontroli jakości robót

Ogólne zasady kontroli jakości robót podano w specyfikacji ST-0 „Wymagania ogólne”.

6.2. Badania przed przystąpieniem do robót

6.2.1. Badania krawężników i obrzeży

Przed przystąpieniem do robót Wykonawca powinien wykonać badania materiałów przeznaczonych do ustawienia krawężników betonowych i przedstawić wyniki tych badań Inżynierowi do akceptacji.

Sprawdzenie wyglądu zewnętrznego krawężnika należy przeprowadzić na podstawie oględzin elementu przez pomiar i policzenie uszkodzeń występujących na powierzchniach i krawędziach elementu zgodnie z wymaganiami tablicy 3. Pomiary długości i głębokości uszkodzeń należy wykonać za pomocą przymiaru stalowego lub suwmiarki z dokładnością do 1 mm, zgodnie z ustaleniami PN-B-10021.

Sprawdzenie kształtu i wymiarów elementów należy przeprowadzić z dokładnością do 1 mm przy użyciu suwmiarki oraz przymiaru stalowego lub taśmy zgodnie z wymaganiami tablicy 1 i 2. Sprawdzenie kątów prostych w narożach elementów wykonuje się przez przyłożenie kątownika do badanego naroża i zmierzenia odchyłek z dokładnością do 1 mm.

Sprawdzenie krawężników kamiennych wykonać zgodnie z PN-B-11213:1997.

6.2.2. Badania pozostałych materiałów

Badania pozostałych materiałów stosowanych przy ustawianiu krawężników lub obrzeży powinny obejmować wszystkie właściwości, określone w normach podanych dla odpowiednich materiałów w pkt. 2.

6.3. Badania w czasie robót

6.3.1. Sprawdzenie ustawienia krawężników i obrzeży

Przy ustawianiu krawężników należy sprawdzać:

- a) dopuszczalne odchylenia linii krawężników/obrzeży w poziomie od linii projektowanej, które wynosi ± 1 cm na każde 100 m ustawionego krawężnika
- b) dopuszczalne odchylenie niwelety górnej płaszczyzny krawężnika/obrzeża od niwelety projektowanej, które wynosi ± 1 cm na każde 100 m ustawionego krawężnika/obrzeża
- c) równość górnej powierzchni krawężników/obrzeży, sprawdzane przez przyłożenie w dwóch punktach na każde 100 m krawężnika, trzymetrowej łaty, przy czym prześwit pomiędzy górną powierzchnią krawężnika/obrzeża i przyłożoną łatą nie może przekraczać 1 cm
- d) dokładność wypełnienia spoin bada się co 10 metrów. Spoiny muszą być wypełnione całkowicie na pełną głębokość

7. OBMIAR ROBÓT

Ogólne zasady obmiaru robót podano w specyfikacji ST-0 "Wymagania ogólne".

Obmiar Robót będzie określać faktyczny zakres wykonanych Robót, w jednostkach ustalonych w Wycenionym Przedmiarze Robót.

8. ODBIÓR ROBÓT

Roboty uznaje się za wykonane zgodnie z Dokumentacją Projektową, SST i wymaganiami Inżyniera, jeżeli wszystkie pomiary i badania z zachowaniem tolerancji według punktu 6 dały wyniki pozytywne.

9. PODSTAWA PŁATNOŚCI

9.1. Ogólne ustalenia dotyczące podstawy płatności

Ogólne ustalenia dotyczące podstawy płatności podano w specyfikacji ST-0 „Wymagania ogólne”.

9.2. Cena jednostki obmiarowej

Cena jednostki obmiarowej wbudowania krawężnika/obrzeża na ławie betonowej obejmuje:

prace pomiarowe i roboty przygotowawcze, wyznaczenie osi wykopu, ręczne odspojenie gruntu z odrzuceniem na pobocze, wyrównanie dna i ścian wykopu, uformowanie poboczy z wyrównaniem, transport materiałów zewnętrzny i wewnętrzny technologiczny, wykonanie ław betonowych (zgodnie z SST-18.9), ustawienie i wypoziomowanie krawężnika/ obrzeża, wypełnienie spoin krawężników/ obrzeży zaprawą, ew. zalanie spoin masą zalewową, zasypanie zewnętrznej ściany krawężnika/ obrzeża gruntem i ubicie, przeprowadzenie badań i pomiarów wymaganych w specyfikacji technicznej oraz wszystkie inne roboty nie wymienione, które są niezbędne do kompletnego wykonania Robót objętych niniejszą SST i przewidzianych w Dokumentacji Projektowej.

Koszt ustawienia krawężników kamiennych jako obramowania schodów skarpowych/ ubezpieczenia należy ująć w koszcie wykonania schodów/ ubezpieczenia i powinien on obejmować:

- prace pomiarowe i roboty przygotowawcze
- dostarczenie materiałów na miejsce wbudowania
- wykonanie koryta pod ławę
- wykonanie szalunku
- wykonanie ławy
- ustawienie krawężników na zaprawie cementowej
- wypełnienie spoin krawężników zaprawą
- zasypanie zewnętrznej ściany krawężnika gruntem i ubicie
- przeprowadzenie badań i pomiarów wymaganych w ST

oraz wszystkie inne roboty nie wymienione, które są niezbędne do kompletnego wykonania Robót objętych niniejszą SST i przewidzianych w Dokumentacji Projektowej.

10. PRZEPISY ZWIĄZANE

Dla powołanych norm lub przepisów, które spełniać mają materiały, sprzęt i inne dostarczane towary oraz wykonane i zbadane Roboty obowiązywać będą postanowienia najnowszego wydania lub poprawionego wydania tych powołanych norm i przepisów.

- | | |
|------------------|---|
| 1. PN-B-06050 | Geotechnika. Roboty ziemne. Wymagania ogólne. |
| 2. PN-EN 206-1 | Beton. Wymagania, właściwości, produkcja, zgodność. |
| 3. PN-63/B-06251 | Roboty betonowe i żelbetowe. Wymagania techniczne. |
| 4. PN-EN 13139 | Kruszywa do zapraw. |
| 5. PN-EN 12620 | Kruszywa do betonów. |
| 6. PN-98/B-10021 | Prefabrykaty budowlane z betonu. Metody pomiaru cech geometrycznych |
| 7. PN-EN 13043 | Kruszywa do mieszanek bitumicznych i powierzchniowych utwardzeń stosowanych na drogach, lotniskach i innych powierzchniach przeznaczonych do ruchu. |

SPECYFIKACJE TECHNICZNE WYKONANIA I ODBIORU ROBÓT

8. PN-EN 197-1 Cement. Skład, wymagania i kryteria zgodności dla cementu powszechnego użytku.
9. PN-EN 1008 Woda do betonów. Specyfikacja pobierania próbek, badań i ocena przydatności wody zarobowej do betonów w tym wody odzyskanej z procesów produkcji betonów.
10. BN-74/6771-04 Drogi samochodowe. Masa zalewowa
11. BN-80/6775-03/01 Prefabrykaty budowlane z betonu. Elementy nawierzchni dróg, ulic, parkingów i torowisk tramwajowych. Wspólne wymagania i badania
12. BN-80/6775-03/04 Prefabrykaty budowlane z betonu. Elementy nawierzchni dróg ulic, parkingów i torowisk tramwajowych. Krawężniki i obrzeża chodnikowe
13. BN-64/8845-02 Krawężniki uliczne. Warunki techniczne ustawiania i odbioru.
14. PN-B-11213:1997 Materiały kamienne. Elementy kamienne; krawężniki uliczne, mostowe i drogowe.

SPECYFIKACJA TECHNICZNA SST- 12

ODWODNIENIE LINIOWE (CPV 45.23.24)

1. WSTĘP

1.1. Przedmiot SST

Przedmiotem niniejszej specyfikacji technicznej są wymagania dotyczące wykonania i odbioru odwodnienia liniowego, w ramach realizacji zadania: **Zagospodarowanie terenu w rejonie ul. Zamkowej i Batorego w Żmigrodzie.**

1.2. Zakres stosowania SST

Specyfikacja techniczna jest stosowana jako dokument przetargowy i kontraktowy przy zlecaniu robót wymienionych w punkcie 1.1.

1.3. Zakres robót objętych SST

Ustalenia zawarte w niniejszej specyfikacji dotyczą zasad prowadzenia robót związanych z wykonaniem i odbiorem odwodnienia liniowego ciągu pieszego.

1.4. Określenia podstawowe

Odwodnienie liniowe – korytka odwadniające przeznaczone do odprowadzania ścieków opadowych ze skrzyżowania, jezdni i chodników.

Korytko odwodnieniowe – prostokątny element prefabrykowany, wykonany z polimerobetonu, o przekroju poprzecznym w kształcie liter U, umożliwiający tworzenie ciągów linowych na wpust, na którym osadzony jest ruszt ściekowy (stalowy lub żeliwny).

Pozostałe określenia są zgodne z obowiązującymi, odpowiednimi polskimi normami i z definicjami podanymi w specyfikacji ST-0 „Wymagania ogólne”.

1.5. Ogólne wymagania dotyczące robót

Ogólne wymagania dotyczące robót podano w specyfikacji ST-0 „Wymagania ogólne”.

2. MATERIAŁY

2.1. Ogólne wymagania dotyczące materiałów

Ogólne wymagania dotyczące materiałów, ich pozyskiwania i składowania podano w specyfikacji ST-0 „Wymagania ogólne”.

2.2. Stosowane materiały

Przewiduje się zastosowanie korytek odwodnieniowych wykonanych z polimerobetonu, z wbudowanym wewnętrznym spadkiem dna, przykryte rusztem żeliwnym klasy obciążenia B125.

3. SPRZĘT

3.1. Ogólne wymagania dotyczące sprzętu

Ogólne wymagania dotyczące sprzętu podano w specyfikacji ST-0 „Wymagania ogólne”.

4. TRANSPORT

Ogólne wymagania dotyczące transportu podano w ST-0 specyfikacji „Wymagania ogólne”.

Korytka odwadniające mogą być przewożone dowolnymi środkami transportu w sposób zabezpieczający je przed uszkodzeniem lub zniszczeniem.

Poszczególne warstwy w miejscach stykania się wyrobów należy przekładać materiałem wyściółkowym (o grubości warstwy od 2 do 4 cm po ugnieceniu).

5. WYKONANIE ROBÓT

Ogólne zasady wykonywania robót podano w specyfikacji ST-0 „Wymagania ogólne”.

Korytka odwodnieniowe należy osadzić na ławie betonowej z betonu klasy C12/15.

Prace wykonać zgodnie z instrukcją wybranego producenta.

6. KONTROLA JAKOŚCI ROBÓT

6.1. Zasady kontroli jakości robót

Ogólne zasady kontroli jakości robót podano w ST-0 „Wymagania ogólne”.

W szczególności kontrola powinna obejmować:

- badanie i pomiary szerokości, grubości i zagęszczenia wykonanej warstwy podłoża z betonu,
- badanie odchylenia osi kanałów,
- sprawdzenie zgodności z dokumentacją projektową położenia poszczególnych elementów,
- sprawdzenie prawidłowości ułożenia elementów,
- sprawdzenie prawidłowości uszczelniania złączy korytek,
- sprawdzenie rzędnych posadowienia elementów odwodnienia.

6.2. Dopuszczalne tolerancje i wymagania

- odchylenie wymiarów w planie nie powinno być większe niż 0,1 cm,
- odchylenie grubości warstwy podłoża nie powinno przekraczać ± 1 cm,
- odchylenie szerokości warstwy podłoża nie powinno przekraczać ± 1 cm,
- odchylenie kanału w planie nie powinno przekraczać ± 1 mm,
- rzędne kraterów ściekowych powinny być wykonane z dokładnością do ± 2 mm.

7. OBMAR ROBÓT

Ogólne zasady obmiaru robót podano w specyfikacji ST-0 „Wymagania ogólne”.

Obmiar Robót będzie określać faktyczny zakres wykonanych Robót, w jednostkach ustalonych w Wycenionym Przedmiarze Robót.

8. ODBIÓR ROBÓT

Ogólne zasady odbioru robót podano w ST-0 „Wymagania ogólne”.

Odbiorowi podlegają:

- wykonane ławy z betonu
- wykonane odwodnienia liniowe

→ wykonane odprowadzenie rurowe wody z koryt odwodnienia liniowego

Odbiór robót zanikających powinien być dokonany w czasie umożliwiającym wykonanie korekt i poprawek, bez hamowania ogólnego postępu robót.

9. PODSTAWA PŁATNOŚCI

9.1. Ogólne ustalenia dotyczące podstawy płatności

Ogólne ustalenia dotyczące podstawy płatności podano w specyfikacji ST-0 „Wymagania ogólne”.

9.2. Cena jednostki obmiarowej

Cena jednostki obmiarowej wykonania odwodnienia liniowego obejmuje:

- prace pomiarowe i przygotowawcze
- dostawę materiałów
- przygotowanie podłoża i fundamentu
- wykonanie odwodnienia liniowego, wraz z elementami betonowymi
- montaż rur odprowadzających wodę z korytek
- przeprowadzenie pomiarów i badań wymaganych w specyfikacji technicznej
- oczyszczenie terenu robót

oraz wszystkie inne roboty nie wymienione, które są niezbędne do kompletnego wykonania Robót objętych niniejszą SST i przewidzianych w Dokumentacji Projektowej.

10. PRZEPISY ZWIĄZANE

Dla powołanych norm lub przepisów, które spełniać mają materiały, sprzęt i inne dostarczane towary oraz wykonane i zbadane Roboty obowiązywać będą postanowienia najnowszego wydania lub poprawionego wydania tych powołanych norm i przepisów.

PN-EN 1115:2002	Systemy przewodów rurowych z tworzyw sztucznych do kanalizacji ciśnieniowej deszczowej i ściekowej. Utwardzalne tworzywa sztuczne na bazie nienasyconej żywicy poliestrowej (UP) wzmocnione włóknem szklanym (GRP)
PN-EN 1433:2005/A1:2007	Kanały odwadniające nawierzchnię dla ruchu pieszego i kołowego -- Klasyfikacja, wymagania konstrukcyjne, badanie, znakowanie i ocena zgodności

SPECYFIKACJA TECHNICZNA SST- 13

NASADZENIA (CPV 45.11.27)

1. WSTĘP

1.1. Przedmiot Specyfikacji Technicznej

Niniejszy tom specyfikacji obejmuje wymagania dotyczące wykonania i odbioru nasadzeń drzew i krzewów oraz zabezpieczenia drzewostanów leśnych, podczas realizacji zadania: **Zagospodarowanie terenu w rejonie ul. Zamkowej i Batorego w Żmigrodzie.**

1.2. Określenia podstawowe

Określenia podstawowe, użyte w niniejszej specyfikacji są zgodne z obowiązującymi odpowiednimi normami i określeniami zawartymi w ST-0.

Pojemnik – naczynie o sztywnych lub miękkich ścianach w których roślina jest uprawiana co najmniej rok.

System korzeniowy - podziemna część rośliny. Wpływ na rozwój korzeni ma odpowiednia agrotechnika i szkółkowanie.

Szerokość rośliny – długość mierzona w najszerszym miejscu rośliny.

Szkółkowanie – zabiegi agrotechniczne przeprowadzane w szkółce polegające głównie na cyklicznym (przynajmniej raz w roku) przesadzeniu szkółkowanej rośliny lub przycinaniu jej systemu korzeniowego w celu uformowania bryły korzeniowej.

Szyjka korzeniowa - część rośliny między korzeniem a pędem.

Trawa – mieszanka nasion różnych gatunków traw skomponowana w celu uzyskania zrównoważonego wzrostu w roku siewu, jak i dalszych latach użytkowania.

Wysokość rośliny – długość mierzona od nasady do najwyższej części rośliny.

Ziemia urodzajna – podłoże ogrodnicze wykonane w toku prawidłowych zabiegów agrotechnicznych, zapewniające roślinom prawidłowy rozwój, posiadające wymagane właściwości składu mechanicznego, zawartości materiału organicznego, zawartości składników pokarmowych, odczynu gleby i zasolenia.

1.3. Ogólne wymagania dotyczące Robót

Wykonawca robót jest odpowiedzialny za jakość ich wykonania, zgodność z Dokumentacją Projektową, ST i poleceniami Inspektora nadzoru.

Ogólne wymagania dotyczące robót podano w ST-0.

2. WYMAGANIA DOTYCZĄCE WŁAŚCIWOŚCI WYROBÓW I MATERIAŁÓW

Dostarczone sadzonki powinny być zgodne z normą PN-R-67023 i PN-R-67022, właściwie oznaczone muszą mieć etykiety na których podana jest nazwa łacińska, polska, forma, wybór, wysokość pnia i numer normy.

2.1. Sadzonki drzew i krzewów

Sadzonki powinny być prawidłowo uformowane z zachowaniem pokroju charakterystycznego dla danego gatunku i powinny posiadać następujące cechy:

- pąk szczytowy przewodnika powinien być wyraźnie uformowany;
- przyrost ostatniego roku powinien wyraźnie i prosto przedłużać przewodnik;
- system korzeniowy powinien być skupiony i prawidłowo rozwinięty, na korzeniach szkieletowych powinny występować liczne korzenie drobne;

- u roślin sadzonych z bryłą korzeniową, bryła powinna być prawidłowo uformowana;
- pędy korony u drzew i krzewów nie powinny być przycięte;
- pędy boczne korony drzewa powinny być równomiernie rozmieszczone;
- przewodnik powinien być prosty;
- blizny na przewodniku powinny być dobrze zarośnięte, dopuszcza się 4 niecałkowicie zarośnięte blizny na przewodniku w II wyborze, u form naturalnych drzew.

Niedopuszczalne wady u sadzonek drzew i krzewów

- silne uszkodzenia mechaniczne roślin;
- ślady żerowania szkodników;
- oznaki chorobowe;
- zwiędnięcie i pomarszczenie kory na korzeniach i częściach naziemnych;
- martwice i pęknięcia kory;
- uszkodzenie pąka szczytowego przewodnika;
- uszkodzenie lub przesuszenie bryły korzeniowej.
- silne uszkodzenia mechaniczne roślin;
- dwupędowe korony drzew formy piennej;
- oznaki pleśnienia lub gnicia.

Uwagi:

- Od Wykonawcy wymaga się zaświadczenia wystawionego przez szkółkę dostarczającą rośliny, w którym potwierdza się zgodność przebiegu procesu produkcji roślin z wymaganiami Zamawiającego (szkółkowanie). Wykonawca ponosi odpowiedzialność za spełnienie wymagań ilościowych i jakościowych materiału roślinnego. Wykonawca zobowiązany jest także do przedstawienia próbek materiału szkółkarskiego Zamawiającemu oraz uzgodnienia każdorazowo wyboru materiałów z Inspektorem Nadzoru Inwestorskiego.

2.2. Ziemia żyzna (humus)

Żyzna ziemia w zależności od źródła pochodzenia powinna spełnić następujące charakterystyki:

- a) ziemia naturalna – powinna być zdjeta przed rozpoczęciem robót i składowana w hałdach nie wyższych niż 2 m,
- b) ziemia pozyskana z dokopów – nie powinna być zmieszana z odpadami, przerośnięta korzeniami, zasolona lub zanieczyszczona chemikaliami,
- c) zakupiony humus (ziemia żyzna) powinna zostać rozścielona, na terenie pod wykonanie trawników,
- d) przed zastosowaniem ziemi żyznej należy sprawdzić jej charakterystyki: pH, granulację, zawartość mikroelementów, zawartość materiałów obcych (kamienie).

2.3. Ogrodzenie

Planuje się zabezpieczyć nowe nasadzenia na terenach leśnych za pomocą ogrodzenia, np. z systemowej siatki leśnej.

3. WYMAGANIA DOTYCZĄCE SPRZĘTU I MASZYN

Ogólne wymagania dotyczące stosowania sprzętu podano w ST - Wymagania ogólne.

Wykonawca jest zobowiązany do używania jedynie takiego sprzętu, który nie spowoduje niekorzystnego wpływu na jakość i środowisko wykonywanych robót.

Sprzęt używany do realizacji robót powinien być zgodny z ustaleniami ST przy akceptacji Inspektora nadzoru.

Wykonawca dostarczy Inspektorowi nadzoru kopie dokumentów potwierdzających dopuszczenie sprzętu do użytkowania zgodnie z jego przeznaczeniem.

4. WYMAGANIA DOTYCZĄCE ŚRODKÓW TRANSPORTU

Transport zgodnie z warunkami ogólnymi w ST-0.

W czasie transportu drzewa i krzewy muszą być zabezpieczone przed uszkodzeniami (systemu korzeniowego, lub bryły korzeniowej oraz korony). Rośliny z bryłą korzeniową muszą mieć zabezpieczenie (opakowanie) lub być w pojemnikach. W czasie transportu rośliny należy zabezpieczyć przed wyschnięciem i przemarzeniem. Drzewa i krzewy po dostarczeniu na miejsce przeznaczenia, powinny być natychmiast sadzone. Jeśli jest to niemożliwe, należy je zadołować w miejscu ocienionym i osłoniętym od wiatru, a w razie suszy podlewać.

5. WYMAGANIA DOTYCZĄCE WYKONANIA ROBÓT

5.1. Ogólne warunki wykonania robót

Ogólne wymagania dotyczące wykonania robót podano w ST - „Wymagania ogólne”.

5.1.1. Prace przygotowawcze

Prace ziemne

- należy unikać zagęszczenia podłoża, powodującego uszkodzenia struktury gleby, na obszarach przeznaczonych do uprawy i sadzenia roślin (zagęszczenie podłoża wpływa negatywnie na wzrost roślin i odprowadzanie wody);
- rośliny powinny być sadzone do podłoża o naturalnym układzie poziomów glebowych;
- prace ziemne powinny być prowadzone jedynie wtedy, gdy warunki atmosferyczne na to zezwalają (najwyżej lekki przymrozek);
- planując szerszy zakres prac ziemnych, należy wcześniej przeprowadzić analizę tekstury gleby oraz jej suchej masy.

Prace porządkowe

- wywóz gruzu z terenu przeznaczonego pod nasadzenia;
- zebranie śmieci;
- wyrównanie terenu;
- wyznaczenie w terenie kształtów projektowanych powierzchni krzewów zgodnie z dokumentacją;
- wyznaczenie w terenie punktów pod nasadzenia drzew zgodnie z dokumentacją projektową

5.1.2. Sadzenie roślin

Termin realizacji nasadzeń: okres wczesnowiosenny lub jesienny, w trakcie realizacji inwestycji.

Przewiduje się dwa sposoby sadzenia roślin, ze względu na istniejące uwarunkowania terenowe oraz planowane efekty wizualne.

5.1.2.1. Sadzenie punktowe

Należy zastosować w przypadku projektowanych punktowo, pojedynczych okazów drzew.

Prace przy sadzeniu punktowym należy wykonywać według następującego schematu:

- wygrabienie liści;
- wykopanie dołów;
- zaprawienie dołów ziemią urodzajną lub torfem;
- posadzenie roślin;
- zabezpieczenie drzew palikami i taśmą;
- podlanie zasadzonych roślin.

5.1.2.2. Sadzenie powierzchniowe

Należy zastosować w przypadku projektowanych grup krzewów.

Prace przy sadzeniu powierzchniowym należy wykonywać według następującego schematu:

- wygrabienie liści;
- usunięcie samosiewów;

- oczyszczenie gleby z zanieczyszczeń stałych;
- przekopanie całej powierzchni przeznaczonej pod nasadzenia powierzchniowe;
- dodanie ziemi urodzajnej lub torfu do gleby rodzimej.

5.1.2.3. Wymagania dotyczące sadzenia drzew

- pora sadzenia powinna być dostosowana do formy - jesień lub wiosna,
- miejsce sadzenia - powinno być wyznaczone w terenie, zgodnie z dokumentacją projektową,
- doły pod drzewa powinny mieć średnicę minimum o 0,5m większą od średnicy bryły korzeniowej,
- podczas wykopywania dołów nie wolno mieszać gleby urodzajnej z podglebiem,
- doły pod drzewa powinny być wykonane przed przywiezieniem materiału roślinnego,
- ściany dołu wykopanego pod drzewo nie mogą być gładkie, jeżeli dół wykonany był za pomocą koparki, jego ściany należy dodatkowo spulchnić szpadlem lub kilofem;
- dopuszcza się użycie wiertel na zboczach, gdzie wykopanie dołu może być utrudnione, jednak ściany dołu powinny być następnie odpowiednio spulchnione; niedopuszczalne jest uszkodzenie korzeni (zwłaszcza centralnych!) drzew rosnących już na terenie;
- pień sadzonego drzewa należy zabezpieczyć warstwą tkaniny jutowej,
- roślina w miejscu sadzenia powinna znaleźć się na takiej samej głębokości na jakiej rosła w szkółce; zbyt głębokie lub płytkie sadzenie utrudnia lub całkowicie uniemożliwia prawidłowy rozwój rośliny,
- należy zwrócić szczególną uwagę na korzenie okrężające się wokół szyjki korzeniowej, korzenie takie należy bezwzględnie usuwać,
- korzenie złamane i uszkodzone należy przed sadzeniem przyciąć,
- po umieszczeniu rośliny w dole korzenie należy równomiernie zasypać sypką ziemią,
- na spód należy nasypać warstwę urodzajną, a na wierzch warstwę podglebia. Po zasypaniu połowy dołu należy ziemię delikatnie ubić,
- należy uformować misę (wielkości 5–10 cm) wokół pnia drzewa o średnicy 50–70 cm,
- po posadzeniu drzewa należy obficie podlać – dwukrotnie,
- drzewa należy umocować za pomocą drewnianych palików (3 szt. na drzewo); należy zabezpieczyć część liny zamocowaną do drzewa np. węzłem gumowym, aby nie doszło do uszkodzenia kory na pniu
- ziemię pod drzewem ściółkować 5 cm warstwą przekompostowanej kory, pozostawiając jednak wokół pnia wolną od ściółki przestrzeń o średnicy ok. 10 cm

5.1.2.4. Wymagania dotyczące sadzenia krzewów

- rośliny powinny być usytuowane w pozycjach i ilości wskazanej w Projekcie oraz powinny być rozmieszczone równomiernie i dopasowane kształtami tak, aby uzyskać określony efekt,
- krzewy sadzić w uprzednio przygotowane rowy o głębokości minimum 30 cm, z całkowitą zaprawą dołów, sadzenie należy przeprowadzić niewielkimi partiami, na głębokości podobnej do tej na jakiej krzewy rosły w szkółce / w pojemnikach,
- po posadzeniu roślin należy ugnieść ziemię wokół posadzonych roślin,
- po posadzeniu krzewy należy obficie podlać (minimum 5 l wody / 1 roślinę).

5.1.3. Zabezpieczenie posadzonych roślin

Sadzonki zabezpieczyć przed zgryzaniem przez zwierzynę leśną (uwaga sposób do uzgodnienia z inwestorem).

5.1.4. Pielęgnacja roślin po posadzeniu

Zakres wymaganych zabiegów w okresie gwarancji:

- podlewanie roślin w okresach suszy,
- odchwaszczanie mis wokół drzew w okresie pierwszych 3 lat po budowie;
- wymiana uschniętych i uszkodzonych drzew i krzewów,
- wymiana zniszczonych palików.

6. KONTROLA JAKOŚCI

6.1. Ogólne zasady kontroli jakości robót

Ogólne wymagania dotyczące wykonania robót, dostawy materiałów, sprzętu i środków transportu podano w ST-0 „Wymagania ogólne”.

Wykonawca jest odpowiedzialny za pełną kontrolę jakości robót, materiałów i urządzeń.

Wykonawca zapewni odpowiedni system i środki techniczne do kontroli jakości robót na terenie i poza placem budowy.

Wszystkie badania i pomiary będą przeprowadzane zgodnie z wymaganiami Norm lub Aprobatach Technicznych przez jednostki posiadające odpowiednie uprawnienia budowlane.

6.2. Badania jakości robót w czasie budowy

Badania jakości robót w czasie ich realizacji należy wykonywać zgodnie z wytycznymi właściwych WTWOR oraz instrukcjami zawartymi w Normach i Aprobatach Technicznych dla materiałów i systemów technologicznych.

7. WYMAGANIA DOTYCZĄCE OBMIARU ROBÓT

Ogólne zasady i wymagania dotyczące obmiaru robót podano w ST-0.

Obmiar robót określa ilość wykonanych robót zgodnie z postanowieniami umowy.

Obmiar robót będzie określać faktyczny zakres wykonywanych robót zgodnie z dokumentacją projektową i ST, w jednostkach ustalonych w kosztorysie.

Jednostki obmiarowe – jak w przedmiarze.

8. ODBIÓR ROBÓT

Ogólne zasady odbioru robót i ich przejęcia podano w ST-0.

Odbiór jest potwierdzeniem wykonania robót zgodnie z postanowieniami Umowy oraz obowiązującymi Normami Technicznymi (PN, EN-PN).

Celem odbioru jest protokolarne dokonanie finalnej oceny rzeczywistego wykonania robót w odniesieniu do ich ilości, jakości i wartości.

Gotowość do odbioru zgłasza Wykonawca wpisem do dziennika budowy przedkładając Inspektorowi nadzoru do oceny i zatwierdzenia dokumentację powykonawczą robót.

Roboty uznaje się za wykonane zgodnie z Dokumentacją Projektową, ST i wymaganiami Inwestora, jeżeli wszystkie badania kontrolne dały wyniki pozytywne.

9. PODSTAWA PŁATNOŚCI

9.1. Ogólne ustalenia dotyczące podstawy płatności

Ogólne ustalenia dotyczące podstawy płatności podano w specyfikacji ST-0 „Wymagania ogólne”.

9.2. Cena jednostki obmiarowej

Cena jednostki obmiarowej wykonania nasadzenia obejmuje:

- prace przygotowawcze
- zakup sadzonki
- wykonanie nasadzenia
- zabezpieczenie sadzonki

- oczyszczenie terenu robót
- pielęgnacja rośliny po nasadzeniu

oraz wszystkie inne roboty nie wymienione, które są niezbędne do kompletnego wykonania Robót objętych niniejszą SST i przewidzianych w Dokumentacji Projektowej.

Cena jednostki obmiarowej pielęgnacji rośliny obejmuje:

prace opisane odpowiednio w pkt. 5.2.4 i 5.3.5 niniejszej ST oraz wszystkie inne roboty nie wymienione, które są niezbędne do kompletnego wykonania Robót objętych niniejszą SST i przewidzianych w Dokumentacji Projektowej.

10. PRZEPISY ZWIĄZANE

Dla powołanych norm lub przepisów, które spełniać mają materiały, sprzęt i inne dostarczane towary oraz wykonane i zbadane Roboty obowiązywać będą postanowienia najnowszego wydania lub poprawionego wydania tych powołanych norm i przepisów.

10.1. Normy i inne dokumenty

1. WTWIOR - Warunki Techniczne Wykonania i Odbioru Robót ITB
2. PN-70/G-98011 - Torf rolniczy
3. PN-R-67030 Cebule, bulwy, kłącza i korzenie bulwiaste roślin ozdobnych
4. „Mieszanki nasion traw na trawniki” Polska Izba Nasiennictwa Sekcja Traw i Roślin Motylkowych Wydanie upowszechnione IHAR-Radzików 2004.

SPECYFIKACJA TECHNICZNA SST- 14

ROBOTY ELEKTRYCZNE (CPV 45.31.00 CPV 45.23.14)

1. WSTĘP

1.1. Przedmiot SST

Przedmiotem niniejszej specyfikacji technicznej są wymagania dotyczące wykonania i odbioru elektrycznych w ramach realizacji zadania: **Zagospodarowanie terenu w rejonie ul. Zamkowej i Batorego w Żmigrodzie.**

1.2. Zakres stosowania SST

Specyfikacja techniczna jest stosowana jako dokument przetargowy i kontraktowy przy zlecaniu robót wymienionych w punkcie 1.1.

1.3. Zakres robót objętych SST

Ustalenia zawarte w niniejszej specyfikacji dotyczą zasad prowadzenia robót związanych z wykonaniem i odbiorem obwodów zasilania, oświetlenia, sterowania, zabezpieczeń urządzeń i pomieszczeń zbiornika, oświetlenia terenu zbiornika, zasilania budynku zaplecza zbiornika i jego instalacji wewnętrznych.

1.4. Określenia podstawowe

Napięcie dotykowe Ud (źródłowe przy dotyku) - napięcie pojawiające się przy zwarciu doziemnym pomiędzy przewodzącą częścią, która może być (nie jest) dotknięta przez człowieka a miejscem na ziemi, na którym znajdują się stopy.

Ostłona izolacyjna - ostłona wykonana w celu uniemożliwienia dotknięcia elementów w części dostępnej, na których może się pojawić niebezpieczne napięcie np. na panczerzu metalowym kabla.

Ziemia odniesienia - miejsce w którym prąd uziemienia nie powoduje zauważalnej różnicy potencjałów pomiędzy dwoma dowolnymi punktami.

Przewód uziemiający - przewódnik łączący uziemiany element z uziomem, umieszczony poza ziemią lub izolowany od ziemi i wody, jeśli się w tym środowisku znajduje.

Uziemienie - zespół środków i urządzeń służących połączeniu przewodzącej części z ziemią poprzez odpowiednią instalację. Może występować jako uziemienie:

→ ochronne (nie należące do obwodu elektrycznego podczas normalnej pracy) lub robocze (należące do obwodu elektrycznego, zapewniające normalną pracę).

→ Uziemienie robocze można wykonać jako bezpośrednie lub otwarte (przy zastosowaniu bezpiecznika iskiernikowego), nie można jego stosować w obwodzie wtórnym transformatora lub przetwornicy separacyjnej oraz w obwodzie bardzo niskiego napięcia bezpiecznego SELV {prąd przemienny: do 50 V [12 V dla wody] i 15-100 Hz; prąd stały 120 V [30 V dla wody]}.

Uziom - przewódnik umieszczony w ziemi lub betonie o odpowiednio dużej powierzchni styku w celu zapewnienia dobrego połączenia elektrycznego. Może występować jako:

→ naturalny (wykonany w innym celu, a używany do uziemienia),

→ sztuczny (wykonany w celu uziemienia),

→ sterujący (wykonany w celu kształtowania zadanego rozkładu potencjałów).

→ **Linia kablowa** - kabel wielożyłowy lub wiązka kabli jednożyłowych w układzie wielofazowym albo kilka kabli jedno lub wielożyłowych połączonych równolegle, łącznie z osprzętem, ułożone na wspólnej trasie i łączące zaciski tych samych dwóch urządzeń elektrycznych jedno- lub wielofazowych.

- **Trasa kablowa** - pas terenu, w którym ułożone są jedna lub więcej linii kablowych.
- **Napięcie znamionowe linii** - napięcie międzyprzewodowe, na które linia kablowa została zbudowana.
- **Osprzęt linii kablowej** - zbiór elementów przeznaczonych do łączenia, rozgałęziania lub zakończenia kabli.
- **Osłona kabla** - konstrukcja przeznaczona do ochrony kabla przed uszkodzeniami mechanicznymi, chemicznymi i działaniem łuku elektrycznego.
- **Przykrycie** - materiał ułożony nad kablem w celu ochrony przed mechanicznym uszkodzeniem od góry.
- **Przegroda** - osłona ułożona wzdłuż kabla w celu oddzielenia go od sąsiedniego kabla lub od innych urządzeń.
- **Skrzyżowanie** - takie miejsce na trasie linii kablowej, w którym jakkolwiek część rzutu poziomego linii kablowej przecina lub pokrywa jakąkolwiek część rzutu poziomego innej linii kablowej lub innego urządzenia podziemnego albo nadziemnego i przeszkód naturalnych.
- **Zbliżenie** - takie miejsce na trasie linii kablowej, w którym odległość między linią kablową a inną linią kablową, urządzeniem podziemnym lub drogą komunikacyjną itp. jest mniejsza niż odległość dopuszczalna dla danych warunków układania bez stosowania przegród lub osłon zabezpieczających i w których nie występuje skrzyżowanie.
- **Przepust kablowy** - konstrukcja o przekroju okrągłym przeznaczona do ochrony kabla przed uszkodzeniami mechanicznymi, chemicznymi i działaniem łuku elektrycznego.
- **Dodatkowa ochrona przeciwporażeniowa** - ochrona przed dotykiem pośrednim części przewodzących dostępnych lub obcych w wypadku pojawienia się na nich napięcia w warunkach zakłóceńowych.
- **Słup oświetleniowy** - konstrukcja wsporcza osadzona bezpośrednio w gruncie, służąca do zamocowania oprawy oświetleniowej na wysokości nie większej niż 14 m.
- **Wysięgnik** - element rurowy łączący słup oświetleniowy z oprawą.
- **Oprawa oświetleniowa** - urządzenie służące do rozdziału, filtracji i przekształcania strumienia świetlnego wysyłanego przez źródło światła, zawierające wszystkie niezbędne detale do przymocowania i połączenia z instalacją elektryczną.
- **Kabel** - przewód wielożyłowy izolowany, przystosowany do przewodzenia prądu elektrycznego, mogący pracować pod i nad ziemią.
- **Ustój** - rodzaj fundamentu dla słupów oświetleniowych.
- **Fundament** - konstrukcja żelbetowa zagłębiona w ziemi, służąca do utrzymania masztu lub szafy oświetleniowej w pozycji pracy.
- **Szafa oświetleniowa** - urządzenie rozdzielczo-sterownicze bezpośrednio zasilające instalacje oświetleniowe.

1.5. Ogólne wymagania dotyczące robót

Ogólne wymagania dotyczące robót podano w specyfikacji ST-0 „Wymagania ogólne”.

2. MATERIAŁY

2.1. Ogólne wymagania dotyczące materiałów

Ogólne wymagania dotyczące materiałów, ich pozyskiwania i składowania podano w specyfikacji ST-0 „Wymagania ogólne”.

2.2. Stosowane materiały

→ Materiały użyte do wykonania instalacji muszą ściśle spełniać wymagania niniejszej specyfikacji oraz być zgodne z dokumentacją projektową. Możliwe jest zaproponowanie produktów równorzędnej jakości spełniających te same właściwości techniczne pod warunkiem przedstawienia zamiennych rozwiązań na piśmie (dane techniczne, atesty, dopuszczenia do stosowania, uzyskanie akceptacji projektanta).

→ Do wykonania i montażu instalacji, urządzeń elektrycznych i odbiorników energii elektrycznej w obiektach budowlanych należy stosować przewody, kable, osprzęt oraz aparaturę i urządzenia elektryczne posiadające dopuszczenie do stosowania w budownictwie.

→ Za dopuszczone do obrotu i stosowania uznaje się wyroby, dla których producent lub jego upoważniony przedstawiciel:

- dokonał oceny zgodności z wymaganiami dokumentu odniesienia według określonego systemu oceny zgodności,

- wydał deklarację zgodności z dokumentami odniesienia, takimi jak: zharmonizowane specyfikacje techniczne, normy opracowane przez Międzynarodową Komisję Elektrotechniczną (IEC) i wprowadzone do zbioru Polskich Norm, normy krajowe opracowane z uwzględnieniem przepisów bezpieczeństwa Międzynarodowej Komisji ds. Przepisów Dotyczących Zatwierdzenia Sprzętu Elektrycznego (CEE), aprobaty techniczne,

- oznakował wyroby znakiem CE lub znakiem budowlanym B zgodnie z obowiązującymi przepisami,

- wydał deklarację zgodności z uznanymi regułami sztuki budowlanej, dla wyrobu umieszczonego w określonym przez Komisję Europejską wykazie wyrobów mających niewielkie znaczenie dla zdrowia i bezpieczeństwa,

- wydał oświadczenie, że zapewniono zgodność wyrobu budowlanego, dopuszczonego do jednostkowego zastosowania w obiekcie budowlanym, z indywidualną dokumentacją projektową, sporządzoną przez projektanta obiektu lub z nim uzgodnioną.

→ Zastosowanie innych wyrobów, wyżej nie wymienionych, jest możliwe pod warunkiem posiadania przez nie dopuszczenia do stosowania w budownictwie i uwzględnienia ich w zatwierdzonym przez Inżyniera projekcie dotyczącym montażu urządzeń elektroenergetycznych w obiekcie budowlanym.

- Przewody kablkowe powinny mieć izolację nie niższą niż 500V.

- Osprzęt elektryczny i oprawy oświetleniowe w pomieszczeniach wilgotnych powinny być wykonane w stopniu ochrony od czynników zewnętrznych nie niższym niż IP44.

3. SPRZĘT

3.1. Ogólne wymagania dotyczące sprzętu

Ogólne wymagania dotyczące sprzętu podano w specyfikacji ST-0 „Wymagania ogólne”.

Wykonawca jest zobowiązany do używania jedynie takiego sprzętu, który nie spowoduje niekorzystnego wpływu na jakość wykonywanych robót. Sprzęt będący własnością Wykonawcy lub wynajęty do wykonania robót ma być utrzymywany w dobrym stanie i gotowości do pracy. Będzie on zgodny z normami ochrony środowiska i przepisami dotyczącymi jego użytkowania. Wykonawca dostarczy Inwestorowi kopie dokumentów potwierdzających dopuszczenie sprzętu do użytkowania, tam gdzie jest to wymagane przepisami.

4. TRANSPORT

Ogólne wymagania dotyczące transportu podano w ST-0 specyfikacji „Wymagania ogólne”.

Materiały mogą być przewożone dowolnymi środkami transportu. Urządzenia transportowe powinny być odpowiednio przystosowane do przewozu elementów, konstrukcji itp. niezbędnych do wykonania robót. Przewożone środkami transportu elementy powinny być zabezpieczone przed ich uszkodzeniem, przemieszczaniem i w opakowaniach zgodnych wymaganiami producenta. Zaleca się dostarczanie materiałów do stanowisk montażowych bezpośrednio przed ich montażem w celu uniknięcia dodatkowego transportu wewnętrznego z magazynu budowy.

Minimalne temperatury wykonywania transportu wynoszą dla bębnow: ± 5 °C dla krążków, ze względu na możliwość uszkodzenia izolacji.

Stosować dodatkowe opakowania w przypadku możliwości uszkodzeń transportowych.

5. WYKONANIE ROBÓT

5.1. Ogólne zasady wykonywania robót

Ogólne zasady wykonywania robót podano w specyfikacji ST-0 „Wymagania ogólne”.

5.2. Opis prac

Zakres prac został przedstawiony w Dokumentacji technicznej

5.3. Wykonanie linii kablowych

5.3.1. Ogólne wymagania

Układanie kabli powinno być wykonane w sposób wykluczający ich uszkodzenie przez zginanie, skręcanie, rozciąganie itp. Ponadto przy układaniu powinny być zachowane środki ostrożności zapobiegające uszkodzeniu innych kabli lub urządzeń znajdujących się na trasie budowanej linii.

Zaleca się stosowanie rolek w przypadku układania kabli o masie większej niż 4 kg/m. Rolki powinny być ustawione w takich odległościach od siebie, aby spoczywający na nich kabel nie dotykał podłoża.

Podczas przechowywania, układania i montażu, końce kabla należy zabezpieczyć przed wilgocią oraz wpływami chemicznymi i atmosferycznymi przez:

- szczelne zalutowanie powłoki,
- nałożenie kapturka z tworzywa sztucznego (rodzaju jak izolacja).

5.3.2. Temperatura otoczenia i kabla

Temperatura otoczenia i kabla przy układaniu nie powinna być niższa niż wskazana przez producenta. Zabrania się podgrzewania kabli ogniem.

Wzrost temperatury otoczenia ułożonego kabla na dowolnie małym odcinku trasy linii kablowej powodowany przez sąsiednie źródła ciepła, np. rurociąg cieplny, nie powinien przekraczać 5 °C.

5.3.3. Zginanie kabli

Przy układaniu kabli można zginać kabel tylko w przypadkach koniecznych, przy czym promień gięcia powinien być możliwie duży, nie mniejszy niż podany przez producenta. Jeżeli jest brak danych to promień gięcia nie powinien być mniejszy niż określony w N SEP-E-004 p-kt. 2.5.3.

5.3.4. Układanie kabli bezpośrednio w gruncie

Kable należy układać na dnie rowu pod kable, jeżeli grunt jest piaszczysty, w pozostałych przypadkach kable należy układać na warstwie piasku o grubości co najmniej 10 cm. Nie należy układać kabli bezpośrednio na dnie wykopu kamiennego lub w gruncie, który mógłby uszkodzić kabel, ani bezpośrednio zasypywać takim gruntem.

Kable należy zasypywać warstwą piasku o grubości co najmniej 10 cm, następnie warstwą piasku lub rodzimego gruntu o grubości co najmniej 15 cm. Folię z tworzywa sztucznego do oznaczenia trasy linii kablowej powinna znajdować się nad kablem na wysokości nie mniejszej niż 25 cm i nie większej niż 35cm. W przypadku skrzyżowań oznaczenia linii krzyżujących się powinny znajdować się na tej samej wysokości.

Grunt należy zagęszczać warstwami co najmniej 20 cm. Wskaźnik zagęszczenia gruntu powinien osiągnąć co najmniej 0,95.

Głębokość ułożenia kabli w gruncie mierzona od powierzchni gruntu do zewnętrznej powierzchni kabla powinna wynosić nie mniej niż:

- 70 cm - w przypadku kabli o napięciu znamionowym do 1 kV, z wyjątkiem kabli ułożonych w gruncie na użytkach rolnych
- 80 cm – w przypadku kabli o napięciu znamionowym wyższym od 1 kV lecz nie wyższym niż 30 kV, z wyjątkiem kabli ułożonych w gruncie na użytkach rolnych
- 90 cm – w przypadku kabli o napięciu znamionowym do 30kV, ułożonych na użytkach rolnych
- 50 cm – dla kabli o napięciu znamionowym do 1kV, ułożonych pod chodnikami, drogą rowerową, przeznaczonych do oświetlenia ulicznego, do oświetlenia znaków drogowych i sygnalizacji ruchu ulicznego oraz reklam.

Kable powinny być ułożone w rowie linią falistą z zapasem (od 1 do 3% długości wykopu) wystarczającym do skompensowania możliwych przesunięć gruntu. Przy mufach zaleca się pozostawić zapas kabli po obu stronach mufy, łącznie nie mniej niż 1 m - w przypadku kabli o izolacji z tworzyw sztucznych, o napięciu znamionowym 1 kV.

5.3.5. Uszczelnianie otworów przepustów

Otwory przepustów rurowych z ułożonymi w nich kablami powinny być na długości ok. 10 cm uszczelnione - zabezpieczone przed zamulaniem - piankę poliuretanową odporną na działanie wilgoci do uszczelnienia kabli w otworach rur,., przy czym materiał ten powinien otaczać kabel ze wszystkich stron tak, aby przy ruchach cieplnych kabla jego osłona lub powłoka nie ocierała się o krawędź rury.

Otwory rurowych przepustów rezerwowych powinny być z obu stron albo zamknięte za pomocą fabrycznych pokryw z tworzywa sztucznego, albo całkowicie zatkane materiałem wymienionym pianka poliuretanową.

5.3.6. Skrzyżowania i zbliżenia kabli z innymi urządzeniami podziemnymi

Zaleca się krzyżować kable z urządzeniami podziemnymi pod kątem zbliżonym do 90° i w miarę możliwości w największym miejscu krzyżowanego urządzenia. Każdy z krzyżujących się kabli elektroenergetycznych i sygnalizacyjnych ułożony bezpośrednio w gruncie powinien być chroniony przed uszkodzeniem w miejscu skrzyżowania i na długości po 50 cm w obie strony od miejsca skrzyżowania. Przy skrzyżowaniu kabli z rurociągami podziemnymi zaleca się układanie kabli nad rurociągami.

5.3.7. Skrzyżowania i zbliżenia kabli z drogami

Kable powinny się krzyżować z drogami pod kątem zbliżonym do 90° i w miarę możliwości w jej największym miejscu.

Przy ułożeniu kabla bezpośrednio w gruncie ochrona kabla od uszkodzeń mechanicznych w miejscach skrzyżowania z drogą, powinna odpowiadać postanowieniom zawartym w tablicy jn.

Długości przepustów kablowych przy skrzyżowaniu z drogami i rurociągami

Rodzaj krzyżowanego obiektu	Długość przepustu na skrzyżowaniu
Rurociąg	średnica rurociągu z dodaniem po 50 cm z każdej strony
Droga o przekroju ulicznym z krawężnikami	szerokość jezdni z krawężnikami z dodaniem po 50 cm z każdej strony
Droga o przekroju szlakowym z rowami odwadniającymi	szerokość korony drogi i szerokości obu rowów do zewnętrznej krawędzi ich skarpy z dodaniem po 100 cm z każdej strony
Droga w nasypie	Szerokość korony drogi i szerokość rzutu skarp nasypów z dodaniem po 100 cm z każdej strony od dolnej krawędzi nasypu

Najmniejsza odległość pionowa między górną częścią osłony kabla a płaszczyzną jezdni nie powinna

być mniejsza niż 80 cm. Odległość między górną częścią osłony kabla a dnem rowu odwadniającego powinna wynosić co najmniej 50 cm.

Ww. minimalne odległości od powierzchni jezdni i dna rowu mogą być zwiększone, gdyż dla konkretnego odcinka drogi powinny wynikać z warunków określonych przez zarząd drogowy (uwzględniających projektowaną przebudowę konstrukcji nawierzchni lub pogłębienie rowu).

Kable należy układać poza pasem drogowym w odległości co najmniej 1 m od jego granicy.

Odległość kabli od zadrzewienia drogowego (od pni drzew) powinna wynosić co najmniej 2 m.

W przypadku niemożności prowadzenia linii kablowych poza pasem drogowym: na terenach zalewowych, zalesionych lub zajętych pod sady, dopuszcza się układanie ich w pasie drogowym na skarpach nasypów lub na częściach pasa poza koroną drogi.

Roboty przy układaniu kablowych linii elektroenergetycznych na skrzyżowaniach z drogami i na odcinkach ewentualnego wejścia linią kablową na teren pasa drogowego przy zbliżeniach do drogi - wymagają zezwolenia ze strony zarządu drogowego i należy je wykonywać na warunkach podanych w tym zezwoleniu, zgodnie z ustawą o drogach publicznych.

5.3.8. Układanie przepustów kablowych

Przepusty kablowe należy układać w miejscach, gdzie kabel narażony jest na uszkodzenia mechaniczne.

Głębokość umieszczenia przepustów kablowych w gruncie, mierzona od powierzchni terenu do górnej powierzchni rury, powinna wynosić co najmniej 40cm – od powierzchni chodnika i 80cm od nawierzchni drogi (niwelety) przeznaczonej do ruchu kołowego. Minimalna głębokość umieszczenia przepustu kablowego pod jezdnią drogi może być zwiększona, gdyż powinna wynikać z warunków określonych przez zarząd drogowy dla danego odcinka drogi.

W miejscach skrzyżowań z drogami istniejącymi o konstrukcji nierozbieralnej, przepusty powinny być wykonywane metodą wiercenia poziomego, przewidując przepusty rezerwowe dla umożliwienia ułożenia kabli dodatkowych lub wymiany kabli uszkodzonych bez rozkopywania dróg.

5.3.9. Wypełnianie wykopu gruntem

Przed wypełnianiem wykopu gruntem należy kable przysypać 10 cm warstwą piasku.

Grunt, którym wypełniany jest wykop z ułożonymi kablami powinien być wprowadzany do wykopu warstwami o grubości ok. 0,2 m, a każda taka warstwa powinna być zagęszczana za pomocą np. wibratora mechanicznego.

Przed zagęszczaniem zaleca się nawilżyć co najmniej pierwszą, licząc od dna, warstwę wprowadzonego do wykopu gruntu miejscowego, polewając całą powierzchnię tej warstwy wodą.

Na powierzchni pierwszej, zagęszczonej warstwy gruntu należy ułożyć pas folii z tworzywa sztucznego.

Wprowadzanie do wykopu co najmniej pierwszej warstwy gruntu należy wykonywać możliwie niezwłocznie, w tym samym dniu roboczym, w którym w danej części wykopu zakończono układanie kabli. W przypadku braku możliwości ułożenia w danej części wykopu w ciągu jednego dnia roboczego wszystkich równolegle układanych kabli, dopuszcza się pozostawienie w wykopie kabli niezasypanych gruntem przez czas niezbędnej przerwy w robotach (np. przez noc), pod warunkiem zastosowania środków, np. ciągłego nadzoru, skutecznie zabezpieczających ułożone kable przed uszkodzeniem przez osoby postronne lub kradzieżą.

5.3.10. Oznaczenie linii kablowych

Kable ułożone w gruncie powinny być zaopatrzone na całej długości w trwałe oznaczniki (np. opaski kablowe typu OK.) rozmieszczone w odstępach nie większych niż 10 m oraz przy mufach i miejscach charakterystycznych, np. przy skrzyżowaniach. Kable ułożone w powietrzu powinny być zaopatrzone w trwałe oznaczniki przy głowicach oraz w takich miejscach i w takich odstępach, aby rozróżnienie kabla nie nastęczało trudności.

Na oznacznikach powinny znajdować się trwałe napisy zawierające:

- symbol i numer ewidencyjny linii,
- typ kabla,
- znak użytkownika kabla,

- znak fazy (przy kablach jednożyłowych),
- rok ułożenia kabla.

5.4. Oświetlenie zewnętrzne

5.4.1. Montaż fundamentów prefabrykowanych

Fundament powinien być ustawiany przy pomocy dźwigu, na warstwie betonu spełniającego wymagania PN-EN 206-1:2003 lub zagęszczonego żwiru spełniającego wymagania BN-66/6774-01.

Przed jego zasypaniem należy sprawdzić rzędne posadowienia, stan zabezpieczenia antykorozyjnego ścianek i poziom górnej powierzchni, do której przytwierdzona jest płyta mocująca.

Maksymalne odchylenie górnej powierzchni fundamentu od poziomu nie powinno przekroczyć 1:1500. z dopuszczalną tolerancją rzędnej posadowienia ± 2 cm. Ustawienie fundamentu w planie powinno być wykonane z dokładnością ± 10 cm.

5.4.2. Montaż słupów

Słupy należy ustawiać dźwigiem w uprzednio przygotowane fundamenty.

Odchyłka osi słupa od pionu, po jego ustawieniu, nie może być większa niż 0,001 wysokości słupa.

Słup należy ustawiać tak, aby jego wnęka znajdowała się od strony chodnika, a przy jego braku, od strony przeciwnej, niż nadjeżdżające pojazdy oraz nie powinna być położona niżej niż 20 cm od powierzchni chodnika lub gruntu.

5.4.3. Montaż wysięgników

Wysięgniki należy montować na słupach stojących przy pomocy dźwigu i samochodu z balkonem.

Część pionową wysięgnika należy wsunąć do oporu w rurę znajdującą się w górnej części słupa oświetleniowego i po ustawieniu go w pionie należy unieruchomić go śrubami, znajdującymi się w nagwintowanych otworach.

Zaleca się ustawianie pionu wysięgnika przy obciążeniu go oprawą lub ciężarem równym ciężarowi oprawy.

Połączenia wysięgnika ze słupem należy chronić kapturkiem osłonowym. Szczeliny pomiędzy kapturkiem osłonowym, wysięgnikiem i rurą wierzchołkową słupa, należy wypełnić kitem miniovym.

Wysięgniki powinny być ustawione pod kątem 90 stopni z dokładnością ± 2 stopnie do osi jezdni lub stycznej do osi w przypadku, gdy jezdnia jest w łuku.

Należy dążyć, aby części ukośne wysięgników znajdowały się w jednej płaszczyźnie równoległej do powierzchni oświetlanej jezdni.

5.4.4. Montaż opraw

Montaż opraw na wysięgnikach należy wykonywać przy pomocy samochodu z balkonem.

Każdą oprawę przed zamontowaniem należy podłączyć do sieci i sprawdzić jej działanie (sprawdzenie zaświecenia się lampy).

Oprawy należy montować po uprzednim wciągnięciu przewodów zasilających do słupów i wysięgników.

Należy stosować przewody pojedyncze o izolacji wzmocnionej z żyłami miedzianymi o przekroju żyły nie mniejszym niż 1 mm².

Od tabliczki bezpiecznikowej do każdej oprawy należy prowadzić po trzy przewody. Oprawy należy mocować na wysięgnikach i głowicach masztów w sposób wskazany przez producenta opraw, po wprowadzeniu do nich przewodów zasilających i ustawieniu ich w położenie pracy.

Oprawy powinny być mocowane w sposób trwały, aby nie zmieniały swego położenia pod wpływem warunków atmosferycznych i parcia wiatru.

6. KONTROLA JAKOŚCI ROBÓT

6.1. Ogólne zasady kontroli jakości robót

Ogólne zasady kontroli jakości robót podano w ST-0 „Wymagania ogólne”.

6.2. Kontrola instalacji elektrycznych

Wszystkie badania i pomiary będą przeprowadzone zgodnie z wymaganiami norm. Wykonawca jest odpowiedzialny za pełną kontrolę robót i jakości materiałów. Wykonawca zapewni odpowiedni system kontroli, włączając personel, laboratorium, sprzęt, zaopatrzenie i wszystkie urządzenia niezbędne do pobierania badań materiałów oraz robót. Wykonawca dostarczy Inwestorowi świadectwa, że wszystkie stosowane urządzenia i sprzęt badawczy posiadają ważną legalizację, zostały prawidłowo wykalibrowane i odpowiadają wymaganiom norm określających procedury badań. Inwestor będzie przekazywać Wykonawcy pisemne informacje o jakichkolwiek niedociągnięciach dotyczących urządzeń pomiarowych, pracy personelu lub metod pomiarowych. Wszystkie koszty związane z organizowaniem i prowadzeniem badań materiałów ponosi Wykonawca.

Po wykonaniu instalacji należy ją sprawdzić wg PN-IEC 60364-6-61 2000 "Sprawdzenie odbiorcze".

- należy sprawdzić czy nie pozostawiono ostrych krawędzi koryt kablowych przy zejściach kabli
- należy sprawdzić czy izolacja kabli nie posiada widoczne uszkodzenia powłoki zewnętrznej
- należy sprawdzić łuki kabli są odpowiednie i nie mają zagięć
- sprawdzenie kabli i osprzętu kablowego polega na stwierdzeniu ich zgodności z wymaganiami norm przedmiotowych lub dokumentów według których zostały wykonane, na podstawie deklaracji zgodności wydanej przez producenta, protokołów odbioru albo innych dokumentów.
- sprawdzenie ciągłości żył (roboczych i powrotnych) oraz zgodności faz
- pomiar rezystancji izolacji instalacji elektrycznych należy wykonać za pomocą megaomierza o napięciu nie mniejszym niż 500 V, dokonując odczytu po czasie niezbędnym do ustalenia się mierzonej wartości. Wynik pomiaru należy uznać za dodatni, jeżeli opór izolacji wynosi co najmniej 0,5 MΩ
- rezystancja izolacji każdej żyły kabla względem pozostałych, zwartych i uziemionych odniesiona do temperatury 20 °C powinna być nie mniejsza niż:
 - 20 MΩ dla kabli z izolacją polwinitową
 - 100 MΩ dla kabli z izolacją polietylenową
- próba napięciowa izolacji kabli. Próbie napięciowej izolacji podlegają wszystkie linie kablowe. Dopuszcza się niewykonywanie próby napięciowej izolacji linii wykonanych kablami o napięciu znamionowym do 1 kV pod warunkiem wykonania pomiaru rezystancji izolacji linii kablowej miernikiem o napięciu 2,5kV. Próbę napięciową należy wykonać prądem stałym lub wyprostowanym bądź prądem przemiennym 50Hz. W przypadku linii kablowej o napięciu znamionowym wyższym niż 1 kV, prąd upływu należy mierzyć oddzielnie dla każdej żyły. Wynik próby napięciowej izolacji należy uznać za dodatni, jeżeli:
 - izolacja każdej żyły wytrzyma przez 20 min bez przeskoku, przebicia i bez objawów przebicia częściowego, napięcie probiercze o wartości równej 0,75 napięcia probierczego fabrycznego kabla wg N SEP-E-004.
 - wartość prądu upływu dla poszczególnych żył nie przekroczy 300 μA/km i nie wzrasta w czasie ostatnich 4 min badania; w liniach o długości nie przekraczającej 300 m dopuszcza się wartość prądu upływu 100 μA.
- sprawdzenie prawidłowości wykonania połączeń metalicznych instalacji,
- kompletności tablic rozdzielczych,
- ułożenie rur, listew, korytek kablowych przed wciągnięciem przewodów,
- instalacje podtynkowe przed zatynkowaniem,
- wyników pomiarów rezystancji uziemień,
- protokołów pomiarów elektrycznych.

Należy wykonać sprawdzenia odbiorcze składające się z oględzin częściowych i końcowych polegających na kontroli:

- zgodności dokumentacji powykonawczej z projektem i ze stanem faktycznym,
- zgodności połączeń z ustaloną w dokumentacji powykonawczej,
- stanu wszystkich elementów instalacji oraz stanu i kompletności dokumentacji dotyczącej zastosowanych materiałów

- sprawdzenie ciągłości wszelkich przewodników występujących w danej instalacji
- poprawności wykonania i zabezpieczenia połączeń śrubowych instalacji piorunochronnych i uziemień, potwierdzonych protokołem przez wykonawcę montażu,
- pomiarach rezystancji instalacji lub jej elementów, zgodnie z zasadami przeprowadzania badań.

6.3. Kontrola linii kablowych

Celem kontroli jest stwierdzenie osiągnięcia założonej jakości wykonywanych robót przy przebudowie linii kablowej.

Wykonawca ma obowiązek wykonania pełnego zakresu badań na budowie w celu wskazania Inżynierowi zgodności dostarczonych materiałów i realizowanych robót z dokumentacją projektową i ST

Materiały posiadające atest producenta stwierdzający ich pełną zgodność z warunkami podanymi w specyfikacjach, mogą być przez Inżyniera dopuszczone do użycia bez badań.

Przed przystąpieniem do badania, Wykonawca powinien powiadomić Inżyniera o rodzaju i terminie badania.

Po wykonaniu badania, Wykonawca przedstawia na piśmie wyniki badań do akceptacji Inżyniera.

Wykonawca powiadamia pisemnie Inżyniera o zakończeniu każdej roboty zanikającej, którą może kontynuować dopiero po stwierdzeniu przez Inżyniera i ewentualnie przedstawiciela Inwestora.

6.3.1. Badania przed przystąpieniem do robót

Przed przystąpieniem do robót, Wykonawca powinien uzyskać od producentów deklaracje zgodności i gdy to jest wymagane certyfikat na oznaczenie materiału znakiem CE.

Na żądanie Inżyniera, należy dokonać testowania sprzętu posiadającego możliwość nastawienia mechanizmów regulacyjnych. W wyniku badań testujących należy przedstawić Inżynierowi świadectwa cechowania.

6.3.2. Badania w czasie wykonywania robót

6.3.1.1 Rowy pod kable

Po wykonaniu rowów pod kable, sprawdzeniu podlegają wymiary poprzeczne rowu i zgodność ich tras z dokumentacją geodezyjną. Odchyłka trasy rowu od wytyczenia geodezyjnego nie powinna przekraczać 0,5 m.

6.3.1.2 Kable i osprzęt kablowy

Sprawdzenie polega na stwierdzeniu ich zgodności z wymaganiami norm przedmiotowych lub dokumentów, według których zostały wykonane, na podstawie atestów, protokołów odbioru albo innych dokumentów.

6.3.1.3 Układanie kabli

W czasie wykonywania i po zakończeniu robót kablowych należy przeprowadzić następujące pomiary:

- głębokości zakopania kabla,
- grubości podsypki piaskowej nad i pod kablem, odległości folii ochronnej od kabla,
- stopnia zagęszczenia gruntu nad kablem i rozplantowanie nadmiaru gruntu.

Pomiary należy wykonywać co 10 m budowanej linii kablowej, a uzyskane wyniki mogą być uznane za dobre, jeżeli odbiegają od założonych w dokumentacji nie więcej niż o 10%.

6.3.1.4 Sprawdzenie ciągłości żył

Sprawdzenie ciągłości żył roboczych i powrotnych oraz zgodności faz należy wykonać przy użyciu przyrządów o napięciu nie przekraczającym 24 V. Wynik sprawdzenia należy uznać za dodatni, jeżeli poszczególne żyły nie mają przerw oraz jeśli poszczególne fazy na obu końcach linii są oznaczone identycznie.

6.3.1.5 Pomiar rezystancji izolacji

Pomiar należy wykonać za pomocą miernika izolacji o napięciu 2,5 kV, dokonując odczytu po czasie

niezbędnym do ustalenia się mierzonej wartości. Wynik należy uznać za dodatni, jeżeli rezystancja izolacji wynosi co najmniej:

- dla kabli o napięciu znamionowym do 1kV
- 20 MΩ - linii wykonanych kablami elektroenergetycznymi o izolacji polwinitowej
- 100 MΩ - linii wykonanych kablami elektroenergetycznymi o izolacji polietylenowej
- dla kabli o napięciu znamionowym powyżej 1kV
- 40 MΩ - linii wykonanych kablami elektroenergetycznymi o izolacji polwinitowej
- 100 MΩ - linii wykonanych kablami elektroenergetycznymi o izolacji polietylenowej

W kablu o długości większej niż 1 km wartość rezystancji izolacji należy przeliczyć na 1 km długości linii kablowej. Obliczona wartość nie powinna być mniejsza niż podane powyżej.

6.3.1.6 Próba napięciowa izolacji

Próbie napięciowej izolacji podlegają wszystkie linie kablowe. Próbę napięciową należy wykonać prądem stałym, wyprostowanym lub przemiennym 50 Hz. Wynik próby napięciowej izolacji należy uznać za dodatni, jeżeli:

izolacja każdej żyły wytrzyma przez 20 min. bez przeskoku, przebicia i bez objawów przebicia częściowego, napięcie probiercze o wartości równej 0,75 napięcia probierczego fabrycznego kabla. wartość prądu upływu dla poszczególnych żył nie przekroczy 300 μA/km i nie wzrasta w czasie ostatnich 4 min. badania; w liniach o długości nie przekraczającej 300 m dopuszcza się wartość prądu upływu 100 μA.

6.4. Kontrola oświetlenia zewnętrznego

6.4.1. Fundamenty

Program badań powinien obejmować sprawdzenie kształtu i wymiarów, wyglądu zewnętrznego oraz wytrzymałości.

Parametry te powinny być zgodne z wymaganiami zawartymi w dokumentacji projektowej oraz wymaganiami PN-80/B-03322. Ponadto należy sprawdzić dokładność ustawienia w pianie i rzędne posadowienia.

6.4.2. Latarnie oświetleniowe

Elementy latarni powinny być zgodne z dokumentacją projektową i BN-79/9068-01. Latarnie oświetleniowe po ich montażu podlegają sprawdzeniu pod względem:

- dokładności ustawienia pionowego słupów,
- prawidłowości ustawienia wysięgnika i opraw względem osi oświetlanej jezdni,
- jakości połączeń kabli i przewodów na tabliczce bezpiecznikowo-zaciskowej oraz na zaciskach oprawy,
- jakości połączeń śrubowych słupów, masztów, wysięgników i opraw,
- stanu antykorozyjnej powłoki ochronnej wszystkich elementów.

6.4.3. Instalacja przeciwporażeniowa

→ Podczas wykonywania uziomów taśmowych należy wykonać pomiar głębokości ułożenia bednarki oraz sprawdzić stan połączeń spawanych, a po jej zasypaniu, sprawdzić wskaźnik zagęszczenia i rozplantowanie gruntu.

→ Pomiar głębokości ułożenia bednarki należy wykonywać co 10 m, przy czym bednarka nie powinna być zakopana płycej niż 60 cm.

→ Po wykonaniu uziomów ochronnych należy wykonać pomiary ich rezystancji. Otrzymane wyniki nie mogą być gorsze od wartości podanych w dokumentacji projektowej lub ST.

→ Po wykonaniu instalacji oświetleniowej należy wykonać stosowne pomiary uziemień.

→ Wszystkie wyniki pomiarów należy zamieścić w protokole pomiarowym ochrony przeciwporażeniowej.

6.4.4. Pomiar natężenia oświetlenia

Pomiary należy wykonywać po upływie co najmniej 0,5 godz. od włączenia lamp. Lampy przed pomiarem

powinny być wyświecone minimum przez 100 godzin. Pomiary należy wykonywać przy suchej i czystej nawierzchni, wolnej od pojazdów, pieszych i jakichkolwiek obiektów obcych, mogących zniekształcić przebieg pomiaru. Pomiarów nie należy przeprowadzać podczas nocy księżycowych oraz w złych warunkach atmosferycznych (mgła, śnieżyca, unoszący się kurz itp.). Do pomiarów należy używać przyrządów pomiarowych o zakresach zapewniających przy każdym pomiarze odchylenia nie mniejsze od 30% całej skali na danym zakresie. Pomiary natężenia oświetlenia należy wykonywać za pomocą luksomierza wyposażonego w urządzenie do korekcji kątowej, a element światłoczuły powinien posiadać urządzenie umożliwiające dokładne poziomowanie podczas pomiaru. Pomiary należy przeprowadzać dla punktów jezdni, zgodnie z PN-76/E-02032.

7. OBMIAR ROBÓT

Ogólne zasady obmiaru robót podano w specyfikacji ST-0 "Wymagania ogólne".

Obmiar Robót będzie określać faktyczny zakres wykonanych Robót, w jednostkach ustalonych w Wycenionym Przedmiarze Robót.

8. ODBIÓR ROBÓT

8.1. Ogólne zasady odbioru robót podano w ST-0 „Wymagania ogólne”.

8.2. Odbiór robót zanikających i ulegających zakryciu

Odbiór robót zanikających i ulegających zakryciu polega na finalnej ocenie ilości i jakości wykonywanych robót, które w dalszym procesie realizacji ulegną zakryciu.

Odbiór robót zanikających i ulegających zakryciu będzie dokonany w czasie umożliwiającym wykonanie ewentualnych korekt i poprawek bez hamowania ogólnego postępu robót. Odbioru robót dokonuje Inspektor Nadzoru Budowlanego z ramienia Inwestora.

Gotowość danej części robót do odbioru zgłasza Wykonawca wpisem do dziennika budowy i jednoczesnym powiadomieniem Inwestora.

Odbiór będzie przeprowadzony niezwłocznie, nie później jednak niż w ciągu 3 dni od daty zgłoszenia wpisem do dziennika budowy i powiadomienia o tym fakcie Inwestora.

Jakość i ilość robót ulegających zakryciu ocenia Inwestor na podstawie dokumentów zawierających komplet wyników badań w oparciu o przeprowadzone pomiary, w konfrontacji z dokumentacją projektową i uprzednimi ustaleniami.

8.3. Odbiór częściowy

Odbiór częściowy polega na ocenie ilości i jakości wykonanych części robót. Odbioru częściowego robót dokonuje się wg zasad jak przy odbiorze ostatecznym robót.

Należy przeprowadzić badanie pomontażowe częściowe robót zanikających oraz elementów urządzeń, które ulegają zakryciu (np. uziom otokowy, pogrążanie uziomu prętowego), uniemożliwiając ocenę prawidłowości ich wykonania lub ułatwiając przyszły odbiór końcowy.

Podczas odbioru należy sprawdzić prawidłowość montażu oraz zgodność z obowiązującymi przepisami i projektem: wydzielonych pętli lub elementów instalacji piorunochronnej i uziomów.

8.4. Odbiór ostateczny robót

Odbiór ostateczny polega na finalnej ocenie rzeczywistego wykonania robót w odniesieniu do ich ilości, jakości i wartości. Całkowite zakończenie robót oraz gotowość do odbioru ostatecznego będzie stwierdzona przez Wykonawcę wpisem do dziennika budowy z bezzwłocznym powiadomieniem na piśmie o tym fakcie Inwestora.

Odbiór ostateczny robót nastąpi w terminie ustalonym w dokumentach umowy, licząc od dnia potwierdzenia przez Inwestora zakończenia robót. Odbioru ostatecznego robót dokona komisja wyznaczona przez Zamawiającego w obecności Inwestora i Wykonawcy. Komisja odbierająca roboty dokona ich oceny jakościowej na podstawie przedłożonych dokumentów, wyników badań i pomiarów, ocenie wizualnej oraz

zgodności wykonania robót z dokumentacją projektową.

W toku odbioru ostatecznego robót komisja zapozna się z realizacją ustaleń przyjętych w trakcie odbiorów robót zanikających i ulegających zakryciu, zwłaszcza w zakresie wykonania robót uzupełniających i robót poprawkowych. W przypadku stwierdzenia przez komisję, że jakość wykonywanych robót w poszczególnych asortymentach nieznacznie odbiega od wymaganej dokumentacją projektową i SST z uwzględnieniem tolerancji i nie ma większego wpływu na cechy eksploatacyjne obiektu i bezpieczeństwo ruchu, komisja dokona potrąceń, oceniając pomniejszoną wartość wykonywanych robót w stosunku do wymagań przyjętych w dokumentach umowy.

8.5. Dokumenty do odbioru ostatecznego

Podstawowym dokumentem do dokonania odbioru ostatecznego robót jest protokół odbioru ostatecznego robót sporządzony wg wzoru ustalonego przez Zamawiającego. Do odbioru ostatecznego Wykonawca jest zobowiązany przygotować następujące dokumenty:

- dokumentację powykonawczą
- certyfikaty, deklaracje zgodności i karty katalogowe zastosowanych urządzeń
- protokoły odbiorów częściowych
- instrukcję obsługi oraz skróconą instrukcję obsługi systemu
- wyniki pomiarów i testów

W przypadku, gdy wg komisji roboty pod względem przygotowania dokumentacyjnego nie będą gotowe do odbioru ostatecznego, komisja w porozumieniu z Wykonawcą wyznaczy ponowny termin odbioru ostatecznego robót.

Roboty instalacji elektrycznej i odgromowej powinny być odebrane, jeżeli wszystkie wyniki badań są pozytywne, a dostarczone przez wykonawcę dokumenty są kompletne i prawidłowe pod względem merytorycznym.

Jeżeli chociażby jeden wynik badań był negatywny roboty nie powinny być odebrane. W takim przypadku należy wybrać jedno z następujących rozwiązań:

- jeżeli to możliwe należy ustalić zakres prac korygujących, usunąć niezgodności instalacji z wymaganiami określonymi w dokumentacji projektowej i specyfikacji technicznej i przedstawić je ponownie do odbioru,
- jeżeli odchylenia od wymagań nie zagrażają bezpieczeństwu użytkownika i trwałości instalacji zamawiający może wyrazić zgodę na dokonanie odbioru końcowego z jednoczesnym obniżeniem wartości wynagrodzenia w stosunku do ustaleń umownych,
- w przypadku, gdy nie są możliwe podane wyżej rozwiązania wykonawca zobowiązany jest do usunięcia wadliwie wykonanych robót, wykonać je ponownie i powtórnie zgłosić do odbioru.

Parametry badań oraz sposób przeprowadzenia badań są określone w normach PN-IEC 61024-1 -2: 2002, PN-IEC 60364-6-61: 2000 i PN-E-04700: 1998/Az1: 2000.

Wyniki badań trzeba zamieścić w protokole odbioru końcowego instalacji elektrycznej, odgromowej, urządzenia piorunochronnego oraz dołączyć metrykę, zawierającą dane o obiekcie budowlanym i opis wraz ze schematem.

Wszystkie zarządzone przez komisję roboty poprawkowe lub uzupełniające będą zestawione wg wzoru ustalonego przez Zamawiającego.

Termin wykonania robót poprawkowych i robót uzupełniających wyznaczy komisja.

Odbiór pogwarancyjny polega na ocenie wykonanych robót związanych z usunięciem wad stwierdzonych przy odbiorze ostatecznym i zaistniałych w okresie gwarancyjnym.

9. PODSTAWA PŁATNOŚCI

9.1. Ogólne ustalenia dotyczące podstawy płatności

Ogólne ustalenia dotyczące podstawy płatności podano w specyfikacji ST-0 „Wymagania ogólne”.

9.2. Cena jednostki obmiarowej

Cena jednostki obmiarowej wykonania elementu robót elektrycznych obejmuje:

- roboty pomiarowe, przygotowawcze, wytyczenie trasy
 - przygotowanie podłoża, uchwytów itp.
 - montaż rur ochronnych oraz niezbędnych przepustów
 - montaż konstrukcji wsporczych
 - zakup kompletu materiałów, urządzeń i wszystkich prefabrykatów oraz transport na miejsce wbudowania
 - wykonanie robót montażowych
 - zarobienie i podłączenie kabli i przewodów jedno- i wielożyłowych
 - montaż osprzętu elektroinstalacyjnego
 - oznakowanie kabli
 - montaż i demontaż rusztowań niezbędnych do wykonania robót
 - wykonanie pomiarów elektrycznych i wszystkich koniecznych badań potwierdzonych protokołami zgodnie z obowiązującymi przepisami i normami, między innymi:
 - pomiary uziemienia ochronnego lub roboczego
 - pomiary elektryczne obwodu
 - pomiary skuteczności ochrony przeciwporażeniowej
 - pomiary impedancji pętli zwarciowej
 - pomiary kabli energetycznych
 - pomiary natężenia oświetlenia
 - próby pomontażowe, sprawdzenie działania poszczególnych urządzeń, o ile jest to możliwe, sprawdzenie funkcjonalności układów
 - oczyszczenie terenu robót
- oraz wszystkie inne roboty nie wymienione, które są niezbędne do kompletnego wykonania Robót objętych niniejszą SST i przewidzianych w Dokumentacji Projektowej.

10. PRZEPISY ZWIĄZANE

Dla powołanych norm lub przepisów, które spełniać mają materiały, sprzęt i inne dostarczane towary oraz wykonane i zbadane Roboty obowiązywać będą postanowienia najnowszego wydania lub poprawionego wydania tych powołanych norm i przepisów.

PN-IEC 60364-1:2000	Instalacje elektryczne w obiektach budowlanych. Zakres, przedmiot i wymagania podstawowe
PN-IEC 60364-3:2000	Instalacje elektryczne w obiektach budowlanych. Ustalenie ogólnych charakterystyk
PN-IEC 60364-441:2000	Instalacje elektryczne w obiektach budowlanych. Ochrona dla zapewnienia bezpieczeństwa. Ochrona przeciwporażeniowa
PN-IEC 60364-442:1999	Instalacje elektryczne w obiektach budowlanych. Ochrona dla zapewnienia bezpieczeństwa. Ochrona przed skutkami oddziaływania cieplnego
PN-IEC 60364-443:1999	Instalacje elektryczne w obiektach budowlanych. Ochrona dla zapewnienia bezpieczeństwa. Ochrona przed prądem przetężeniowym
PN-IEC 60364-4-442:1999	Instalacje elektryczne w obiektach budowlanych. Ochrona dla zapewnienia bezpieczeństwa. Ochrona przed przepięciami. Ochrona instalacji niskiego napięcia przed przejściowymi przepięciami i uszkodzeniami przy doziemieniach w sieciach wysokiego napięcia
PN-IEC 60364-4-443:1999	Instalacje elektryczne w obiektach budowlanych. Ochrona dla zapewnienia bezpieczeństwa. Ochrona przed przepięciami. Ochrona przed przepięciami atmosferycznymi lub łączeniowymi

SPECYFIKACJE TECHNICZNE WYKONANIA I ODBIORU ROBÓT

PN-IEC 60364-4-444:2001	Instalacje elektryczne w obiektach budowlanych. Ochrona dla zapewnienia bezpieczeństwa. Ochrona przed przepięciami. Ochrona przed zakłóceniami elektromagnetycznymi (EMI) w instalacjach obiektów budowlanych
PN-IEC 60364-4-45:1999	Instalacje elektryczne w obiektach budowlanych. Ochrona dla zapewnienia bezpieczeństwa. Ochrona przed obniżeniem napięcia
PN-IEC 60364-4-46:1999	Instalacje elektryczne w obiektach budowlanych. Ochrona dla zapewnienia bezpieczeństwa. Odłączanie izolacyjne i łączenie
PN-IEC 60364-4-47:2001	Instalacje elektryczne w obiektach budowlanych. Ochrona dla zapewnienia bezpieczeństwa. Stosowanie środków ochrony zapewniających bezpieczeństwo. Postanowienia ogólne. Środki ochrony przed porażeniem prądem elektrycznym
PN-IEC 60364-4-473:1999	Instalacje elektryczne w obiektach budowlanych. Ochrona dla zapewnienia bezpieczeństwa. Stosowanie środków ochrony zapewniających bezpieczeństwo. Środki ochrony przed prądem przetężeniowym
PN-IEC 60364-4-482:1999	Instalacje elektryczne w obiektach budowlanych. Ochrona dla zapewnienia bezpieczeństwa. Dobór środków ochrony w zależności od wpływów zewnętrznych. Ochrona przeciwpożarowa
PN-IEC 60364-5-51:2000	Instalacje elektryczne w obiektach budowlanych. Dobór i montaż wyposażenia elektrycznego. Postanowienia ogólne
PN-IEC 60364-5-52:2002	Instalacje elektryczne w obiektach budowlanych. Dobór i montaż wyposażenia elektrycznego. Przewodowanie
PN-IEC 60364-5-523:2001	Instalacje elektryczne w obiektach budowlanych. Dobór i montaż wyposażenia elektrycznego. Obciążalność prądowa długotrwała przewodów
PN-IEC 60364-5-53:2000	Instalacje elektryczne w obiektach budowlanych. Dobór i montaż wyposażenia elektrycznego. Aparatura rozdzielcza i sterownicza
PN-IEC 60364-5-534:2003	Instalacje elektryczne w obiektach budowlanych. Dobór i montaż wyposażenia elektrycznego. Urządzenia do ochrony przed przepięciami
PN-IEC 60364-5-537:1999	Instalacje elektryczne w obiektach budowlanych. Dobór i montaż wyposażenia elektrycznego. Aparatura rozdzielcza i sterownicza. Urządzenia do odłączenia izolacyjnego i łączenia
PN-IEC 60364-5-54:1999	Instalacje elektryczne w obiektach budowlanych. Dobór i montaż wyposażenia elektrycznego. Uziemienia i przewody ochronne
PN-IEC 60364-5-548:2001	Instalacje elektryczne w obiektach budowlanych. Dobór i montaż wyposażenia elektrycznego. Układy uziemiające i połączenia wyrównawcze instalacji informatycznych
PN-IEC 60364-5-551:2003	Instalacje elektryczne w obiektach budowlanych. Dobór i montaż wyposażenia elektrycznego. Inne wyposażenie. Niskonapięciowe zespoły prądotwórcze
PN-IEC 60364-5-559:2003	Instalacje elektryczne w obiektach budowlanych. Dobór i montaż wyposażenia elektrycznego. Inne wyposażenie. Oprawy oświetleniowe i instalacje oświetleniowe
PN-IEC 60364-5-56:1999	Instalacje elektryczne w obiektach budowlanych. Dobór i montaż wyposażenia elektrycznego. Instalacje bezpieczeństwa
PN-IEC 60364-6-61:2000	Instalacje elektryczne w obiektach budowlanych. Sprawdzenie. Sprawdzenie odbiorcze
PN-IEC 60364-7-701:1999	Instalacje elektryczne w obiektach budowlanych. Wymagania dotyczące specjalnych instalacji lub lokalizacji. Pomieszczenia wyposażone w wannę lub/i basen natryskowy
PN-IEC 60364-7-702:1999+Ap1:2002	Instalacje elektryczne w obiektach budowlanych. Wymagania dotyczące specjalnych instalacji lub lokalizacji. Baseny pływakie i inne

SPECYFIKACJE TECHNICZNE WYKONANIA I ODBIORU ROBÓT

PN-IEC 364-703:1993	Instalacje elektryczne w obiektach budowlanych. Wymagania dotyczące specjalnych instalacji i lokalizacji. Pomieszczenia wyposażone w ogrzewacze do sauny
PN-IEC 60364-7-704:1999	Instalacje elektryczne w obiektach budowlanych. Wymagania dotyczące specjalnych instalacji lub lokalizacji. Instalacje na terenie budowy i rozbiórki
PN-IEC 60364-7-705:1999	Instalacje elektryczne w obiektach budowlanych. Wymagania dotyczące specjalnych instalacji lub lokalizacji. Instalacje elektryczne w gospodarstwach rolniczych i ogrodniczych
PN-IEC 60364-7-706:2000	Instalacje elektryczne w obiektach budowlanych. Wymagania dotyczące specjalnych instalacji lub lokalizacji. Przestrzenie ograniczone powierzchniami przewodzącymi
PN-IEC 60364-7-707:1999	Instalacje elektryczne w obiektach budowlanych. Wymagania dotyczące specjalnych instalacji lub lokalizacji. Wymagania dotyczące uziemień instalacji urządzeń przetwarzania danych
PN-IEC 60364-7-714:2003	Instalacje elektryczne w obiektach budowlanych. Wymagania dotyczące specjalnych instalacji lub lokalizacji. Instalacje oświetlenia zewnętrznego
PN-IEC 60445:2002	Zasady podstawowe i bezpieczeństwa przy współdziałaniu człowieka z maszyną, oznaczanie i identyfikacja. Oznaczenia identyfikacyjne zacisków urządzeń i zakończeń żył przewodów ogólne systemu alfanumerycznego
PN-EN 60529:2003	Stopnie ochrony zapewnianej przez obudowy (kod IP)
PN-IEC 61239:2000	Znakowanie urządzeń elektrycznych danymi znamionowymi dotyczącymi zasilania elektrycznego. Wymagania bezpieczeństwa
PN-84/E-02033	Oświetlenie wnętrz światłem elektrycznym
PN-E-04115:2002	Instalacje elektroenergetyczne prądu przemiennego o napięciu wyższym od 1 kV
PN-91/E-05010	Zakresy napięciowe instalacji elektrycznych w obiektach budowlanych
PN-88/E-08501	Urządzenia elektryczne. Tablice i znaki bezpieczeństwa
PN-92/N-01256-02	Znaki bezpieczeństwa. Ewakuacja
PN-IEC 60364-5-56:1999	Instalacje elektryczne w obiektach budowlanych. Dobór i montaż wyposażenia elektrycznego. Instalacje bezpieczeństwa
PN-88/E-08501	Urządzenia elektryczne. Tablice i znaki bezpieczeństwa
PN-92/N-01256.02	Znaki bezpieczeństwa. Ewakuacja
PN-IEC 60364-5-54:1999	Instalacje elektryczne w obiektach budowlanych. Dobór i montaż wyposażenia elektrycznego. Uziemienia i przewody ochronne
PN-IEC 60364-4-443:1999	Instalacje elektryczne w obiektach budowlanych. Ochrona dla zapewnienia bezpieczeństwa. Ochrona przed przecięciami. Ochrona przed przepięciami atmosferycznymi i łączeniowymi
PN-IEC 61024-1:2001/Ap1:2002	Ochrona odgromowa obiektów budowlanych. Zasady ogólne
PN-IEC 61024-1-1:2001/Ap1:2002	Ochrona odgromowa obiektów budowlanych. Zasady ogólne. Wybór poziomów ochrony dla urządzeń piorunochronnych
PN-IEC 61024-1-2:2002	Ochrona odgromowa obiektów budowlanych. Zasady ogólne. Przewodnik B - Projektowanie, montaż, konserwacja i sprawdzanie
PN-IEC 61312-1:2001	Ochrona przed piorunowym impulsem elektromagnetycznym. Zasady ogólne
PN-IEC 61312-2:2003	Ochrona przed piorunowym impulsem elektromagnetycznym. Część 2: Ekranowanie obiektów, połączenia wewnątrz obiektów i uziemienia
PN-86/E-05003.01	Ochrona odgromowa obiektów budowlanych. Wymagania ogólne
PN-89/E-05003.03	Ochrona odgromowa obiektów budowlanych. Ochrona obostrzona
PN-92/E-05003.04	Ochrona odgromowa obiektów budowlanych. Ochrona specjalna
PN-IEC 60364-5-54:1999	Instalacje elektryczne w obiektach budowlanych. Dobór i montaż wyposażenia elektrycznego. Uziemienia i przewody ochronne
PN-E-01002	Przewody elektryczne. Nazwy i określenia.

SPECYFIKACJE TECHNICZNE WYKONANIA I ODBIORU ROBÓT

N SEP-E-004	"Elektroenergetyczne i sygnalizacyjne linie kablowe. Projektowanie i budowa."
PN-90/E-06401.01	Elektroenergetyczne i sygnalizacyjne linie kablowe. Osprzęt do kabli o napięciu znamionowym nie przekraczającym 30 kV. Postanowienia ogólne
PN-90/E-06401.02	Elektroenergetyczne i sygnalizacyjne linie kablowe. Osprzęt do kabli o napięciu znamionowym nie przekraczającym 30 kV. Połączenia i zakończenia żył
PN-90/E-06401.03	Elektroenergetyczne i sygnalizacyjne linie kablowe. Osprzęt do kabli o napięciu znamionowym nie przekraczającym 30 kV. Mufy przelotowe na napięcie nie przekraczające 0,6/1 kV
PN-90/E-06401.04	Elektroenergetyczne i sygnalizacyjne linie kablowe. Osprzęt do kabli o napięciu znamionowym nie przekraczającym 30 kV. Mufy przelotowe na napięcie powyżej 0,6/1 kV
PN-90/E-06401.05	Elektroenergetyczne i sygnalizacyjne linie kablowe. Osprzęt do kabli o napięciu znamionowym nie przekraczającym 30 kV. Głowice wewnętrzne na napięcie powyżej 0,6/1 kV
PN-76/E-90250/Az3:1999	Kable elektroenergetyczne o izolacji papierowej i powłoce metalowej na napięcie znamionowe nie przekraczające 23/40 kV. Ogólne wymagania i badania (Zmiana Az3).
PN-76/E-90305	Kable sygnalizacyjne o izolacji polwinitowej i powłoce ołowianej, na napięcie znamionowe 0,6/1 kV
BN-6816353-03	Folia kalendrowana techniczna z uplastycznionego polichlorku winylu.
BN-73/3725-16	Znakowanie kabli, przewodów i żył (analogia).
BN-74/3233-17	Słupki oznaczeniowe i oznaczeniowo-pomiarowe.
PN-83/E-90151	Kable i przewody elektryczne
PN-88/E-90160	Przewody elektroenergetyczne. Budowa żył miedzianych i aluminiowych
PN-EN 60598-1:2001	Oprawy oświetleniowe - Wymagania ogólne i badania
PN-EN 60598-1:2001/A11:2002	Oprawy oświetleniowe - Wymagania ogólne i badania
PN-EN 60598-1:2001/A12:2003	Oprawy oświetleniowe - Wymagania ogólne i badania (Zmiana A12)
PN-EN 60598-1:2001/AP1:2002	Oprawy oświetleniowe - Wymagania ogólne i badania
PN-EN 60598-1:2001/AP2:2005	Dotyczy PN-EN 60598-1:2001 Oprawy oświetleniowe. Wymagania ogólne i badania
PN-IEC 60364-5-523: 2001	Instalacje elektryczne w obiektach budowlanych. Dobór i montaż wyposażenia elektrycznego. Obciążalność prądowa długotrwała przewodów" oraz skuteczności ochrony przeciwporażeniowej
PN-80/B-03322	Elektroenergetyczne linie napowietrzne. Fundamenty konstrukcji wsporczych. Obliczenia statyczne i projektowanie
PN-EN 79100:2001	Kable i przewody elektryczne - Pakowanie, przechowywanie i transport
PN-90/B-03200	Konstrukcje stalowe. Obliczenia statyczne i projektowanie
PN-90/B-03200 Zmiana 3	Konstrukcje stalowe - Obliczenia statyczne i projektowanie (Zmiana)
PN-EN 1329-1:2001	Systemy przewodowe z tworzyw sztucznych do odprowadzania nieczystości i ścieków (o niskiej i wysokiej temperaturze) wewnątrz konstrukcji budowli - Niezmiękczonej poli(chlorek winylu) (PVC-U) - Część 1: Wymagania dotyczące rur, kształtek i systemu
PN-IEC 60364-7-714:2003	Instalacje elektryczne w obiektach budowlanych - Wymagania dotyczące specjalnych instalacji lub lokalizacji - Instalacje oświetlenia zewnętrznego
PN-76/E-02032	Oświetlenie dróg publicznych
BN-68/6353-03	Folia kalendrowana techniczna z uplastycznionego polichlorku winylu suspensyjnego
BN-83/8836-02	Przewody podziemne. Roboty ziemne. Wymagania i badania przy odbiorze

PN-E-01002	Słownik terminologiczny elektryki. Kable i przewody.
N SEP-E-004	"Elektroenergetyczne i sygnalizacyjne linie kablowe. Projektowanie i budowa."
PN-C-89265-5:1999	Tworzywa sztuczne. Polwinity do przewodów i kabli elektrycznych. Pakowanie, przechowywanie, transport.

SPECYFIKACJA TECHNICZNA SST-15

WYKONANIE KONSTRUKCJI STALOWYCH (CPV 45.26.23)

1. WSTĘP

1.1. Przedmiot ST

Przedmiotem niniejszej specyfikacji technicznej (ST) są wymagania dotyczące wykonania i odbioru konstrukcji stalowych związanych z realizacją inwestycji: **Zagospodarowanie terenu w rejonie ul. Zamkowej i Batorego w Żmigrodzie.**

1.2. Zakres stosowania ST

Niniejsza Specyfikacja techniczna stanowi dokument przetargowy i kontraktowy będący jednocześnie podstawą zlecenia i wykonania objętego nią zakresem robót budowlanych w ramach zdan.

1.3. Zakres robót objętych ST

Ustalenia zawarte w niniejszej specyfikacji dotyczą wykonania elementów stalowych opisanych w Dokumentacji projektowej w tym między innymi obmiarowań.

1.4. Określenia podstawowe

Określenia podane w niniejszej ST są zgodne z obowiązującymi normami oraz przepisami.

1.5. Ogólne wymagania dotyczące robót

Wykonawca jest odpowiedzialny za jakość wykonania robót oraz za zgodność z dokumentacją projektową, Specyfikacją Techniczną i poleceniami Zarządzającego realizacją przedmiotu umowy.

2. MATERIAŁY

2.1. Wymagania ogólne wobec materiałów

Wymagania ogólne określono w ST-0 „Wymagania ogólne”.

2.2. Wymagania szczegółowe

- Stal nierdzewna
- Fundament betonowy z betonu C12/C15

3. SPRZĘT

3.1. Wymagania ogólne

Wymagania ogólne wobec sprzętu zawarto w ST-0 „Wymagania ogólne”.

3.2. Wymagania szczegółowe

Wobec sprzętu do wykonania prac objętych niniejszą ST nie wprowadza się specjalnych wymagań a dobór środków sprzętowych pozostawia Wykonawcy, wymagając jedynie aby sprzęt użyty przez wykonawcę zapewniał osiągnięcie założonych w niniejszej SST standardów jakościowych i bezpieczeństwa pracy oraz nie wywierał negatywnego wpływu na inne prace wykonywane w ramach zadania a jego użycie na budowie zostało poprzedzone uprzednim uzgodnieniem z Zarządzającym realizacją przedmiotu umowy.

Sprzęt, maszyny i narzędzia nie gwarantujące wymaganej jakości wykonania, nie posiadający odpowiednich atestów, świadectw dopuszczenia oraz nie zapewniający bezpiecznej pracy, nie zostanie dopuszczony do użycia przez Zarządzającego realizacją przedmiotu umowy.

4. TRANSPORT

4.1. Wymagania ogólne

Wymagania ogólne wobec środków i metod transportu zawarto w ST-0 „Wymagania ogólne”.

4.2. Wymagania szczegółowe

4.2.1. Transport, dostawa i składowanie

Wszystkie elementy konstrukcji powinny być ładowane na środki transportu w ten sposób, aby mogły być transportowane i rozładowywane bez powstania nadmiernych naprężeń, deformacji lub uszkodzeń. Zalecane jest transportowanie konstrukcji w takiej pozycji, w jakiej będzie eksploatowana. Szczególną uwagę należy zwracać w trakcie transportu następujących elementów:

- łączniki,
- elementy muszą być zabezpieczone przed możliwością przesunięcia, zniekształcenia, przewrócenia się lub ześlizgnięcia w trakcie transportu,

- ze względu na możliwość wyboczenia należy odpowiednio usztywnić elementy wiotkie na czas załadunku i transportu,
- drobne elementy muszą być jednoznacznie oznakowane i umieszczone w miejscu zamocowania przy pomocy śrub montażowych,
- elementy drobnowymiarowe takie jak śruby, nakrętki powinny być przewożone w zamkniętych pojemnikach,

Stalowe elementy konstrukcyjne powinny być:

- w czasie załadunku, transportu, rozładunku i składowania utrzymywane w stanie suchym i wolnym od substancji powodujących korozję,
- składowane na podkładach ponad powierzchnią gruntu i chronione przed opadami atmosferycznymi,
- składowane wg asortymentów i oddzielone od innych elementów.

4.2.2. Likwidacja uszkodzeń transportowych

Jeśli w trakcie odbioru konstrukcji zostaną ujawnione wady lub uszkodzenia powstałe w trakcie transportu, których usunięcie zarządzający realizacją przedmiotu umowy uzna za konieczne, to Wytwórca przedstawi harmonogram usuwania odchyłek, poparty, jeśli zajdzie taka potrzeba, projektem technologicznym. Zarządzający realizacją przedmiotu umowy może zastrzec, jakich prac nie można wykonywać bez obecności jego przedstawiciela. Koszt prac ponosi Wytwórca konstrukcji, a do ich wykonania powinien przystąpić tak szybko, jak jest to możliwe ze względów technicznych. Po zakończeniu prac Wykonawca montażu dokonuje odbioru w obecności przedstawiciela zarządzającego realizacją przedmiotu umowy.

Jeśli po robotach naprawczych występują dalsze uszkodzenia, element (lub jego część) zostaje zdyskwalifikowany.

5. WYKONANIE ROBÓT

5.1. Wymagania ogólne

Wymagania ogólne w zakresie wykonania robót zawarte zostały w ST-0 „Wymagania ogólne”.

Wszystkie elementy stalowe należy wykonać ze stali S355M. Mocowanie elementów do konstrukcji poprzez kotwy wklejane za pomocą łądunków żywicznych.

6. KONTROLA JAKOŚCI ROBÓT

6.1. Ogólne zasady kontroli jakości robót

W czasie budowy wykonawca powinien prowadzić systematyczne badania kontrolne i dostarczać wyniki tych badań Zarządzającemu realizacją przedmiotu umowy. Zarządzający realizacją przedmiotu umowy może pobrać próbki materiałów i prowadzić badania niezależnie od wykonawcy na swój koszt. Jeżeli wyniki niezależnych badań wykażą, że badania wykonawcy są niewiarygodne, to Zarządzający realizacją przedmiotu umowy może polecić Wykonawcy lub niezależnemu laboratorium przeprowadzenie powtórnych lub dodatkowych badań albo może opierać się wyłącznie na własnych badaniach przy ocenie zgodności materiałów i robót z niniejszą specyfikacją. Całkowite koszty takich powtórnych badań zostaną poniesione przez wykonawcę.

Kontrola jakości obejmuje:

- badania przydatności materiałów,
- kontrolę wytwarzania materiałów,
- kontrolę wykonywania robót.

6.2. Badania i kontrola przed przystąpieniem do robót

Przed przystąpieniem do robót wykonawca zobowiązany jest przedstawić Zarządzającemu realizacją przedmiotu umowy do akceptacji aktualne świadectwa badań materiałów podstawowych, wykonywanych w ramach nadzoru wewnętrznego przez producenta (atesty materiałów). Ponadto wykonawca zobowiązany jest do sprawdzenia daty produkcji, daty przydatności do stosowania, stanu opakowań oraz właściwego przechowywania materiałów. Za wbudowane materiały oraz badanie ich przydatności odpowiada wykonawca.

6.3. Badania w trakcie wykonywania robót

6.3.1. Sprawdzenie jakości materiałów

Należy sprawdzić spełnienie przez stosowane do wyrobu konstrukcji materiały i wyroby wymagań podanych w punkcie 2 niniejszej Specyfikacji. Ponadto należy sprawdzić, czy użyte elementy stalowe jak blachy, płaskowniki, kształtowniki są zgodne z Dokumentacją Projektową co do gatunku i odpowiadają właściwym normom przedmiotowym dotyczącym tychże elementów.

Należy sprawdzić posiadanie atestów producenta na wyroby stalowe, oraz ocechowanie śrub i nakrętek. Do każdej partii wyrobu powinno być wystawione przez Wykonawcę zaświadczenie zawierające co najmniej:

- datę wystawienia zaświadczenia,
- nazwę i adres Wytworni,
- oznaczenie wyrobu wg norm przedmiotowych,
- masę netto wyrobu lub liczbę sztuk,
- wyniki badań,
- podpis i pieczęć Wytwórni.

Wykonawca powinien sprawdzić atesty producenta i porównać je z wymaganiami Dokumentacji Projektowej.

Badanie materiałów spawalniczych polega na sprawdzeniu czy posiadają atesty wystawione przez Wytwórcę tych materiałów. Atesty muszą potwierdzać zgodność danego materiału z normami przedmiotowymi oraz niniejszą ST oraz zgodność okresu gwarancji dla danego wyrobu.

6.3.2. Tolerancje

Tolerancje wymiarów konstrukcji powinny odpowiadać warunkom obowiązujących norm oraz tolerancjom podanym na rysunkach.

6.3.3. Sprawdzenie robót spawalniczych

Osoby kierujące spawaniem i spawacze powinni posiadać uprawnienia państwowe uzyskane w systemie kwalifikacji kierowanym przez odpowiednią jednostkę certyfikującą. Wszystkie prace spawalnicze można powierzać jedynie wykwalifikowanym spawaczom, posiadającym aktualne uprawnienia.

Wykonawca powinien zbierać wszystkie wyniki badań i dokumentację zawierającą protokoły w celu przedstawienia ich Zarządzającemu realizacją przedmiotu umowy dla prowadzenia procedury odbiorczej oraz włączenia ich do dokumentacji odbioru konstrukcji.

6.3.4. Usuwanie przekroczonych odchyłek

Przekroczenie odchyłek nie jest jedynym kryterium ich usuwania. Po ustaleniu przez Zarządzającego realizacją przedmiotu umowy wraz z Projektantem konstrukcji, czy przekroczone odchyłki wpływają na bezpieczeństwo, użytkowanie lub wygląd, Zarządzający podejmie decyzję o ich pozostawieniu względnie usuwaniu.

Wykaz odchyłek, ocena bezpieczeństwa, sposoby naprawy wad oraz decyzja Zarządzającego realizacją przedmiotu umowy stanowią część dokumentacji odbioru obiektu.

7. OBMIAR ROBÓT

Obmiar robót prowadzić zgodnie z ogólnymi zasadami przedmiarowania opisanymi w ST-0 „Wymagania ogólne”.

8. ODBIÓR ROBÓT

Ogólne zasady odbioru robót podano w ST-0 „Wymagania ogólne”.

9. PODSTAWY PŁATNOŚCI

9.1. Ogólne ustalenia dotyczące podstawy płatności

Ogólne ustalenia dotyczące podstawy płatności podano w ST-0 „Wymagania ogólne”.

Podstawą płatności jest wykonanie robót zgodnie z wymaganiami niniejszej ST i ich pozytywny odbiór jakościowy i ilościowy, potwierdzony protokołem odbioru, sporządzonego i podpisanego przez kierownika budowy (z ramienia Wykonawcy) i zarządzającego realizacją przedmiotu umowy (z ramienia Inwestora/Zamawiającego). Rozliczenie następuje na podstawie wyliczenia wartości wykonanych robót w oparciu o dokonany i zatwierdzony przez obie strony obmiar i cenę jednostkową określoną w ofercie, a zdefiniowaną poniżej.

9.2. Cena jednostki obmiarowej

Cena jednostki obmiarowej wykonania danej konstrukcji stalowej obejmuje:

- zakup i dostarczenie do zakładu wyrobu konstrukcji, montaż, demontaż oraz odwiezienie z placu budowy wszelkich niezbędnych do wykonania prac rusztowań i konstrukcji pomocniczych,
- dostarczenie do miejsca wyrobu konstrukcji wszelkich koniecznych wyrobów i materiałów zarówno podstawowych jak i pomocniczych,
- wykonanie prac związanych z wyrobem konstrukcji i zabezpieczeniem antykorozyjnym konstrukcji wg wymogów dokumentacji projektowej i ST,
- wykonanie niezbędnych pomiarów kontrolnych i badań jakości prac wg p. 6 niniejszej ST
- uprzątnięcie terenu wykonywanych prac i doprowadzenie go do stanu nie gorszego niż przed rozpoczęciem prac,
- dostarczenie konstrukcji na plac budowy wraz z ewentualnymi robotami poprawkowymi i usuwaniem usterek i uszkodzeń w trakcie transportu,
- wykonanie prac związanych z montażem konstrukcji oraz wykonaniem zabezpieczenia antykorozyjnego po zakończeniu prac montażowych, w/g wymogów projektu dokumentacji projektowej,

oraz wszystkie inne roboty nie wymienione, które są niezbędne do kompletnego wykonania Robót objętych niniejszą SS i przewidzianych w Dokumentacji Projektowej

10. PRZEPISY ZWIĄZANE

Dla powołanych norm lub przepisów, które spełniać mają materiały, sprzęt i inne dostarczane towary oraz wykonane i zbadane Roboty obowiązywać będą postanowienia najnowszego wydania lub poprawionego wydania tych powołanych norm i przepisów.

10.1. Normy:

SPECYFIKACJE TECHNICZNE WYKONANIA I ODBIORU ROBÓT

1. PN-77/B-06200 Konstrukcje stalowe budowlane. Wymagania i badania.
2. PN-87/M-04251 Struktura geometryczna powierzchni. Chropowatość.
3. PN-77/M-82002 Podkładki. Wymagania i badania.
4. PN-77/M-82003 Podkładki. Dopuszczalne odchyłki wymiarów oraz kształtu i położenia.
5. PN-78/M-82005 Podkładki okrągłe zgrubne.
6. PN-78/M-82006 Podkładki okrągłe dokładne.
7. PN-86/H-84018 Stal niskostopowa o podwyższonej wytrzymałości. Gatunki.
8. PN-84/M-82054/01 Śruby, wkręty i nakrętki. Stan powierzchni.
9. PN-82/M-82054/02 Śruby, wkręty i nakrętki. Tolerancje.
10. PN-75/H-69014 Przygotowanie brzegów do spawania.
11. PN-83/H-92120 Blachy grube i uniwersalne ze stali konstrukcyjnej węglowej zwykłej jakości i niskostopowej.
12. PN-83/H-92203 Blachy stalowe uniwersalne. Wymiary.
13. PN-84/H-93000 Stal węglowa i niskostopowa. Walcówka, pręty i kształtowniki walcowane na gorąco.
14. PN-85/H-93001 Walcówka i pręty walcowane na gorąco ze stali węglowej wyższej jakości i stopowej konstrukcyjnej.
15. PN-84/H-69430 Stal walcowana. Kątowniki równoramienne.
16. PN-91/M-69433 Spawalnictwo. Elektrody stalowe otulone do spawania i napawania.
17. PN-88/M-69433 Spawalnictwo. Elektrody stalowe otulone do spawania stali niskowęglowych i niskostopowych o podwyższonej wytrzymałości.
18. PN-88/M-69420 Spawalnictwo. Druty lite do spawania i napawania stali.
19. PN-73/M-69355 Topniki do spawania i napawania łukiem krytym.
20. PN-67/M-69356 Topniki do spawania żuźlowego.
21. PN-86/H-84018 Stal niskostopowa o podwyższonej wytrzymałości. Gatunki.
22. PN-87/M-69772 Spawalnictwo. Klasyfikacja wadliwości złączy spawanych na podstawie radiogramów.

SPECYFIKACJA TECHNICZNA SST- 16

DRENAŻ (CPV 45.23.13)

1. WSTĘP

1.1. Przedmiot ST

Przedmiotem niniejszej Specyfikacji Technicznej są wymagania dotyczące wykonania i odbioru drenażu z odprowadzeniem wód systemem drenarskim dla inwestycji: **Zagospodarowanie terenu w rejonie ul. Zamkowej i Batorego w Żmigrodzie.**

1.2. Zakres stosowania ST

Specyfikacja Techniczna jest stosowana jako dokument przetargowy i kontraktowy przy zleceniu i realizacji Robót wymienionych w punkcie 1.1.

1.3. Zakres robót objętych ST

W zakres robót wchodzi:

- Wykonanie drenażu w postaci materaca układanego w osłonie z geowłókniny
- Budowa systemu drenarskiego składającego się z rurociągu perforowanego średnicy Ø160 SN6

1.4. Określenia podstawowe

Kanal - liniowa budowla przeznaczona do grawitacyjnego odprowadzania ścieków.

Kanał zbiorczy - kanał przeznaczony do zbierania ścieków z co najmniej dwóch kanałów bocznych.

Kolektor główny - kanał przeznaczony do zbierania ścieków z kanałów oraz kanałów zbiorczych i odprowadzenia ich do odbiornika.

Studzienka kanalizacyjna - studzienka rewizyjna - na kanale nieprzełazowym przeznaczona do kontroli i prawidłowej eksploatacji kanałów.

Studzienka przelotowa - studzienka kanalizacyjna zlokalizowana na załamaniach osi kanału w planie, na załamaniach spadku kanału oraz na odcinkach prostych.

Właz kanałowy - element żeliwny przeznaczony do przykrycia podziemnych studzienek rewizyjnych lub komór kanalizacyjnych, umożliwiający dostęp do urządzeń kanalizacyjnych.

Kineta - wyprofilowany rowek w dnie studzienki, przeznaczony do przepływu w nim ścieków.

Pozostałe określenia podstawowe są zgodne z obowiązującymi, odpowiednimi polskimi normami i z definicjami podanymi w specyfikacji ST-0 „Wymagania ogólne”.

1.5. Ogólne wymagania dotyczące robót

Ogólne wymagania dotyczące robót podano w specyfikacji ST-0 „Wymagania ogólne”.

Mogą być stosowane wyroby Producentów krajowych i zagranicznych posiadające Aprobaty Techniczne wydane przez odpowiednie Instytuty Badawcze.

2. MATERIAŁY

2.1. Ogólne wymagania dotyczące materiałów

Ogólne wymagania dotyczące materiałów, ich pozyskiwania i składowania podano w specyfikacji ST-0 „Wymagania ogólne”.

2.2. Wymagania szczegółowe

→ Rurociąg drenarski - rura średnicy Ø160 o minimalnej sztywności nominalnej SN 6 000N/m²
Perforacja - 220°.

→ Geowłóknina drenażowa (separacyjno-filtracyjna) musi umożliwić swobodne odprowadzenie wody z korpusu zapory do drenażu pozwalając na duży przepływ wody w kierunku prostopadłym przy jak najmniejszej skłonności do kolmatacji. Użyta do realizacji geowłóknina musi posiadać trwałość przez minimum 25 lat i spełniać następujące parametry:

- wytrzymałość na rozciąganie ≥ 20 kN/m
- odporność na przebicie statyczne ≥ 2500 N
- odporność na przebicie dynamiczne ≥ 15 mm
- wodoprzepuszczalność prostopadła ≥ 60 l/m²s

→ Do budowy drenażu należy użyć kamieni o frakcji 60-120 mm.

2.3. Składowanie materiałów

Rury można składować na otwartej przestrzeni, układając je w pozycji leżącej jedno- lub wielowarstwowo.

W przypadku składowania poziomego pierwszą warstwę rur należy ułożyć na podkładach drewnianych. Podobnie na podkładach drewnianych należy układać wyroby w pozycji stojącej i jeżeli powierzchnia składowania nie odpowiada ww. wymaganiom.

Wykonawca jest zobowiązany układać rury według poszczególnych grup, wielkości i gatunków w sposób zapewniający stateczność oraz umożliwiający dostęp do poszczególnych stosów lub pojedynczych rur.

Powierzchnia składowania powinna być utwardzona i zabezpieczona przed gromadzeniem się wód opadowych.

Kruszywo należy składować na utwardzonym i odwodnionym podłożu w sposób zabezpieczający je przed zanieczyszczeniem i zmieszaniem z innymi rodzajami i frakcjami kruszyw.

3. SPRZĘT

3.1. Ogólne wymagania dotyczące sprzętu

Ogólne wymagania dotyczące sprzętu podano w specyfikacji ST-0 „Wymagania ogólne”.

3.2. Sprzęt do wykonania robót

Wykonawca powinien wykazać się możliwością korzystania z następującego sprzętu: żurawi budowlanych samochodowych, koparek przedsiębiernych, spycharek kołowych lub gąsienicowych, sprzętu do zagęszczania gruntu, wciągarek mechanicznych, beczkowiezów.

4. TRANSPORT

4.1. Ogólne wymagania dotyczące transportu

Ogólne wymagania dotyczące transportu podano w specyfikacji ST-0 „Wymagania ogólne”.

4.2. Transport rur

Z uwagi na specyficzne właściwości rur z tworzyw sztucznych należy przy transporcie spełnić poniższe warunki i wymagania:

- przewóz musi się odbywać wyłącznie samochodami skrzyniowymi
- przewóz powinien się odbywać przy temperaturze powietrza -5°C do -30°C , przy czym powinna być zachowana szczególowa ostrożność przy temperaturach ujemnych, z uwagi na zwiększoną kruchość materiału
- na platformie samochodu rury powinny leżeć kielichami naprzemianlegle, na podkładach drewnianych
- rury powinny być zabezpieczone przed uszkodzeniem
- przy załadunku i wyładunku rur nie można rzucać ani przetaczać po pochylni
- przy długościach większych niż długość pojazdu, wielkość zwisu rur nie może przekraczać 1,0 m

4.3. Transport kruszyw

Kruszywa mogą być przewożone dowolnymi środkami transportu, w sposób zabezpieczający je przed zanieczyszczeniem i nadmiernym zawilgoceniem.

5. WYKONANIE ROBÓT

5.1. Ogólne zasady wykonania robót

Ogólne zasady wykonania robót podano w specyfikacji ST-0 „Wymagania ogólne”.

5.2. Opis robót

5.2.1. Drenaż

Drenaż wykonać w postaci materaca układanego w osłonie z geowłókniny. Odprowadzenie wód z drenażu zrealizować za pomocą systemu drenarskiego składającego się z rurociągu perforowanego średnicy $\text{Ø}160$.

5.3. Roboty montażowe

Wykopy związane z wykonaniem drenażu wykonać zgodnie z ST-2.

Zagęszczenie podłoża powinno być zgodne z Dokumentacją Projektową lub „Instrukcją montażu i układania rur” wydaną przez Producenta.

Spadki i głębokość posadowienia rurociągów – wg Projektu.

Przed opuszczeniem rur i kształtek do wykopu należy dokładnie skontrolować wszystkie ich części pod kątem uszkodzeń. Biorąc pod uwagę ciężar i warunki lokalne w miejscu prowadzenia prac montażowych, do wykopu można wkładać ręcznie rury o średnicy do 400 mm. Natomiast do przenoszenia rur za pomocą urządzeń dźwigowych należy stosować wciągarki lub zawiesia, które nie spowodują uszkodzeń rury. Nie wolno stosować haków, łańcuchów, lin stalowych. Dozwolone są wyłącznie pasy parciane.

Przed połączeniem należy sprawdzić prawidłowość ułożenia rur. Rury muszą na całej swej długości wspierać się na podłożu. Niedopuszczalne są obciążenia liniowe i punktowe. Łączenie rur powinno być wykonywane centrycznie, wzdłuż osi rury. Średnice mniejsze od DN 500 można łączyć bez użycia przyrządów i urządzeń. Przy większych średnicach można stosować wciągarki ręczne, dźwignie, prasy lub łączyć rury za pomocą łyżki koparki. Podczas montażu należy odpowiednio zabezpieczyć rury przed uszkodzeniem. Nie należy stosować urządzeń, które nie pozwalają na kontrolę sił występujących podczas łączenia rur i mogą przyczynić się do ich uszkodzenia. Nie wolno przykładać sił punktowych do bosych końców rur. Aby zapewnić równomierne rozłożenie sił na jak największej powierzchni rury, należy stosować odpowiednie narzędzia bądź elementy drewniane, np. łaty lub belki. Przed połączeniem należy sprawdzić niezbędną głębokość wsunięcia bosego końca rury do łącznika i oznaczyć ją na jego powierzchni. Głębokość osadzenia bosego końca rury w łączniku jest fabrycznie oznaczona linią na obwodzie końca rury, pozwalając na kontrolowane jego wsunięcie do pierścienia dystansowego w łączniku. Tylko pełne wsunięcie bosego końca rury do pierścienia dystansowego łącznika zapewnia trwałą szczelność połączenia. Odległość pomiędzy czołami rur wewnątrz łącznika nie może przekraczać 35 mm. W łącznikach występują wysokie wartości nacisku na elementy uszczelniające, w związku z tym przy łączeniu rur trzeba zwykle posługiwać się przyrządami mechanicznymi.

Materiał obsypki w strefie rury powinien być układany równomiernie po obu stronach rurociągu, warstwami o grubości od 100 mm do 300 mm – zależnie od rodzaju materiału i stosowanej metody zagęszczania. Zrzucanie obsypki na wierzch rury powinno być ograniczone do minimum. Nie należy zrzucić materiału na rurę z wysokości przekraczającej 2 m. Konieczne jest całkowite wypełnienie wykopu w strefie rury.

6. KONTROLA JAKOŚCI ROBÓT

6.1. Ogólne zasady kontroli jakości robót

Ogólne zasady kontroli jakości robót podano w specyfikacji ST-0 „Wymagania ogólne”.

6.2. Kontrola, pomiary, badania

Przed przystąpieniem do robót Wykonawca powinien sprawdzić zgodność zastosowanych materiałów z Dokumentacją Projektową.

Wykonawca jest zobowiązany do stałej i systematycznej kontroli prowadzonych robót w zakresie i z częstotliwością określoną w niniejszej ST i zaakceptowaną przez Inspektora nadzoru.

W szczególności kontrola powinna obejmować:

- badanie zabezpieczenia wykopów przed zalaniem wodą
- sprawdzenie konieczności zastosowania odwodnienia wykopu
- kontrolę dziennika pracy pomp odwodnienia wykopu, jeśli występuje
- badanie i pomiary szerokości, grubości i zagęszczenia wykonanej warstwy podłoża
- badanie odchylenia osi kanałów
- sprawdzenie zgodności z dokumentacją projektową założenia przewodów i studzienek
- badanie odchylenia spadku kanałów
- sprawdzenie prawidłowości ułożenia przewodów w wykopie
- badanie wskaźników zagęszczenia poszczególnych warstw zasypu
- sprawdzenie rzędnych posadowienia studni i pokryw wjazdowych

Dopuszczalne tolerancje i wymagania:

- odchylenie odległości krawędzi wykopu w dnie od ustalonej w planie osi wykopu nie powinno wynosić więcej niż ± 5 cm
- odchylenie wymiarów w planie nie powinno być większe niż 0,1 m
- odchylenie grubości warstwy podłoża nie powinno przekraczać ± 3 cm
- odchylenie szerokości warstwy podłoża nie powinno przekraczać ± 5 cm
- odchylenie kanału w planie, odchylenie odległości osi ułożonego kanału od osi przewodu ustalonej na ławach celowniczych nie powinna przekraczać ± 5 mm
- odchylenie spadku ułożonego kanału od przewidzianego w projekcie nie powinno przekraczać -5% projektowanego spadku (przy zmniejszonym spadku) i +10% projektowanego spadku (przy zwiększonym spadku)
- wskaźnik zagęszczenia zasypki wykopów określony w trzech miejscach na długości 100 m powinien być zgodny z Dokumentacją Projektową
- rzędne pokryw studzienek powinny być wykonane z dokładnością do ± 5 mm

7. OBMIAR ROBÓT

Ogólne zasady obmiaru robót podano w specyfikacji ST-0 „Wymagania ogólne”.

Obmiar Robót będzie określać faktyczny zakres wykonanych Robót w jednostkach określonych w Wycenionym Przedmiarze Robót.

8. ODBIÓR ROBÓT

8.1. Ogólne zasady odbioru robót

Ogólne zasady odbioru robót podano w specyfikacji ST-0 „Wymagania ogólne”.

Roboty uznaje się za wykonane zgodnie z dokumentacją projektową, ST i wymaganiami Inżyniera, jeżeli wszystkie pomiary i badania z zachowaniem tolerancji wg pkt. 6 dały wyniki pozytywne.

8.2. Odbiór robót zanikających i ulegających zakryciu

Odbiorowi robót zanikających obejmuje sprawdzenie:

- sposobu wykonania wykopów
- przydatności podłoża do budowy drenażu
- warstwy ochronnej zasypu oraz zasypu przewodów do powierzchni terenu
- zagęszczenia gruntu nasypowego oraz jego wilgotności
- jakości wbudowanych materiałów oraz ich zgodności z wymaganiami Dokumentacji Projektowej, ST oraz atestami Producenta i normami podmiotowymi
- ułożenia przewodu na podłożu
- długości i średnicy przewodu oraz wykonania połączenia rur i prefabrykatów
- szczelności przewodów z rur pełnych i studzienek
- materiałów użytych do zasypu i stanu jego ubicia

Odbiór robót zanikających powinien być dokonany w czasie umożliwiającym wykonanie korekt i poprawek, bez hamowania ogólnego postępu robót.

Długość odcinka podlegającego odbiorowi częściowemu nie powinna być mniejsza niż odległość między studzienkami. Wyniki z przeprowadzonych badań powinny być ujęte w formie protokołów i wpisane do Dziennika Budowy.

8.3. Odbiór ostateczny

Ogólne wymagania dotyczące odbioru Robót podano w specyfikacji ST-0 „Wymagania ogólne”.

Odbiór powinien być dokonywany na podstawie:

- a) Dokumentacji Projektowej,
- b) Specyfikacji Technicznej,
- c) Dziennika budowy,
- d) zaświadczeń o jakości materiałów i wyrobów dostarczonych na budowę przez producenta,
- e) protokołów odbiorów częściowych i końcowych robót między innymi prób szczelności kanału,
- f) protokołów odbioru materiałów i wyrobów,
- g) kart obmiarów,
- h) inwentaryzacji geodezyjnej przewodów i obiektów na planach sytuacyjnych wykonanej przez odpowiednią jednostkę geodezyjną.

Roboty uznaje się za wykonane zgodnie z Dokumentacją Projektową, Specyfikacją Techniczną i wymaganiami Inżyniera, jeżeli wszystkie badania i pomiary przewidziane w pkt. 6 dały wynik pozytywny.

9. PODSTAWA PŁATNOŚCI

9.1. Ogólne ustalenia dotyczące podstawy płatności

Ogólne ustalenia dotyczące podstawy płatności podano w specyfikacji ST-0 „Wymagania ogólne”.

9.2. Cena jednostki obmiarowej

Cena jednostki obmiarowej wykonania drenażu obejmuje:

- oznakowanie robót
- dostawę materiałów
- wykonanie przygotowawczych robót ziemnych
- rozłożenie geowłókniny
- rozłożenie i zagęszczenie warstwy kruszywa
- montaż rur drenarskich
- obsypka rur i wykonanie kolejnych warstw materaca drenażowego
- zawinięcie geowłókniną materaca od góry i spięcie szpilkami
- przeprowadzenie pomiarów i badań wymaganych w specyfikacji technicznej
- doprowadzenie do porządku placu budowy

oraz wszystkie inne roboty nie wymienione, które są niezbędne do kompletnego wykonania Robót objętych niniejszą SST i przewidzianych w Dokumentacji Projektowej.

10. PRZEPISY ZWIĄZANE

Dla powołanych norm lub przepisów, które spełniać mają materiały, sprzęt i inne dostarczane towary oraz wykonane i zbadane Roboty obowiązywać będą postanowienia najnowszego wydania lub poprawionego wydania tych powołanych norm i przepisów.

10.1. Normy

PN-86/B-02480	Grunty budowlane. Określenia. Symbole. Podział i opis gruntów.
PN-99/B-06050	Geotechnika. Roboty ziemne. Wymagania ogólne.
PN-02/B-04452	Geotechnika. Badania polowe.
PN-EN 13043:2004	Kruszywa do mieszanek bitumicznych i powierzchniowych utwardzeń stosowanych na drogach, lotniskach i innych powierzchniach przeznaczonych do ruchu.

SPECYFIKACJE TECHNICZNE WYKONANIA I ODBIORU ROBÓT

BN-77/8931-12	Oznaczanie wskaźnika zagęszczenia gruntu.
PN-EN 1610:2002	Budowa i badania przewodów kanalizacyjnych.
PN-EN 752-1:2000	Zewnętrzne systemy kanalizacyjne. Pojęcia ogólne i definicje.
PN-EN 752-2:2000	Zewnętrzne systemy kanalizacyjne. Wymagania.
PN-EN 14364:2013-07	Systemy przewodów rurowych z tworzyw sztucznych do ciśnieniowego i bezciśnieniowego odwadniania i kanalizacji -- Termoutwardzalne tworzywa sztuczne wzmocnione włóknem szklanym (GRP), na bazie nienasyconej żywicy poliestrowej (UP) -- Specyfikacje rur, kształtek i połączeń
PN-EN 1796:2013-07	Systemy przewodów rurowych z tworzyw sztucznych do ciśnieniowego i bezciśnieniowego przesyłania wody -- Termoutwardzalne tworzywa sztuczne wzmocnione włóknem szklanym (GRP), na bazie nienasyconej żywicy poliestrowej (UP)
PN-99/B-10729	Kanalizacja. Studzienki kanalizacyjne.
PN-EN 124:2000	Zwieńczenia wpustów i studzienek kanalizacyjnych do nawierzchni dla ruchu pieszego i kołowego. Zasady konstrukcji, badania typu, znakowanie, sterowanie jakością.
PN-EN 476:2001	Wymagania ogólne dotyczące elementów stosowanych w systemach kanalizacji grawitacyjnej.
PN 99/B10736	Roboty ziemne. Wykopy otwarte dla przewodów wodociągowych i kanalizacyjnych. Warunki techniczne wykonania.
PN-92/B-10735	Kanalizacja. Przewody kanalizacyjne wymagania i badania przy odbiorze.

SPECYFIKACJA TECHNICZNA SST-17

PRACE TYNKARSKIE I IZOLACYJNE (CPV 45.41.00)

1. WSTĘP

1.1. Przedmiot Specyfikacji Technicznej

Niniejszy tom specyfikacji obejmuje wymagania dotyczące wykonania i odbioru robót tynkarskich oraz izolacyjnych podczas realizacji zadania: **Zagospodarowanie terenu w rejonie ul. Zamkowej i Batorego w Żmigrodzie.**

1.2. Określenia podstawowe

Określenia podstawowe, użyte w niniejszej specyfikacji są zgodne z obowiązującymi odpowiednimi normami i określeniami zawartymi w specyfikacji ST-0 „Wymagania ogólne”

Masa tynkarska – masa otrzymywana przez zarobienie wodą lub specjalną substancją suchej mieszanki tynkarskiej

Okres przydatności mieszanki – okres, w którym sucha mieszanka tynkarska przechowywana w opakowaniu fabrycznym spełnia wymagania odpowiednio do rodzaju mieszanki

Podłoże – powierzchnia elementu konstrukcyjnego lub podkład, na który nakłada się masę tynkarską

Tynki zwykłe – stanowią warstwę ochronną, wyrównawczą lub kształtującą formę architektoniczną tynkowanego elementu, nanoszoną ręcznie lub mechanicznie – do której wykonania zostały użyte zaprawy odpowiadające wymaganiom norm przedmiotowych dla zapraw budowlanych i nie zawierające dodatków dekoracyjnych, środków wodoszczelnych, kwasoodpornych itp.

1.3. Zakres robót objętych SST

Tynk cementowo-wapienny kat. III na ścianach murka oporowego

1.4. Ogólne wymagania dotyczące Robót

Wykonawca robót jest odpowiedzialny za jakość ich wykonania, zgodność z Dokumentacją Projektową, SST i poleceniami Inspektora nadzoru.

Ogólne wymagania dotyczące robót podano w specyfikacji ST-0 „Wymagania ogólne”.

2. WYMAGANIA DOTYCZĄCE WŁAŚCIWOŚCI WYROBÓW I MATERIAŁÓW

2.1. Warunki przyjęcia na budowę wyrobów do robót tynkowych

Wyroby do robót tynkowych mogą być przyjęte na budowę, jeśli spełniają następujące warunki:

→ są zgodne z ich wyszczególnieniem i charakterystyką podaną w dokumentacji projektowej i specyfikacji technicznej

→ są właściwie oznakowane i opakowane

→ spełniają wymagane właściwości, wskazane odpowiednimi dokumentami odniesienia

→ producent dostarczył dokumenty świadczące o dopuszczeniu do obrotu powszechnego lub jednostkowego zastosowania, a w odniesieniu do fabrycznie przygotowanych mieszanek tynkarskich - karty katalogowe wyrobów lub firmowe wytyczne stosowania wyrobów.

Niedopuszczalne jest stosowanie do robót tynkowych fabrycznie przygotowanych mieszanek tynkarskich nieznanego pochodzenia.

Przyjęcie materiałów i wyrobów na budowę powinno być potwierdzone wpisem do dziennika budowy.

2.2. Tynk cementowo-wapienny

Marka i skład zaprawy powinny być zgodne z wymaganiami normy do stosowania na zewnątrz.

Do zapraw tynkarskich cementowo-wapiennych należy stosować cement portlandzki z dodatkiem żużla lub popiołów lotnych 25 i 35 oraz cement hutniczy 25 pod warunkiem, że temperatura otoczenia w ciągu 7 dni od chwili zużycia zaprawy nie będzie niższa niż +5 °C.

Do zapraw stosować wapno sucho gaszone lub gaszone w postaci ciasta wapiennego otrzymanego z wapna niegaszonego, które powinno tworzyć jednolitą i jednobarwną masę, bez grudek niegaszonego wapna i zanieczyszczeń obcych. Skład objętościowy zapraw należy dobierać doświadczalnie, w zależności od wymaganej marki zaprawy oraz rodzaju cementu i wapna.

Można zastosować gotową suchą mieszankę.

2.2.1. Woda (PN-EN 1008:2004)

- nie powinna wykazywać żółtego zabarwienia
- nie powinna wydzielać gnilnego zapachu
- nie może zawierać detergentów i środków zmiękczających (środki do mycia, prania, płukania)
- nie mogą się w niej znajdować zawiesiny i zanieczyszczenia
- nie może zawierać agresywnych zasad, kwasów i soli oraz cukrów
- nie może być to woda morska, mineralna, ściekowa ani bagienna
- powinna posiadać $\text{pH} \geq 4$

W razie wątpliwości, wodę należy przebadac pod względem chemicznym. Najlepszą wodą do betonów i zapraw jest woda wodociągowa, gdyż jej skład jest ściśle określony i często sprawdzany z uwagi na spożywanie tej wody przez ludzi.

2.2.2. Piasek (PN-EN 13139:2003)

Piasek powinien spełniać wymagania obowiązującej normy przedmiotowej, a w szczególności:

- nie zawierać domieszek organicznych
- mieć frakcje różnych wymiarów, a mianowicie: piasek drobnoziarnisty 0,25-0,5 mm, piasek średnioziarnisty 0,5-1,0 mm, piasek gruboziarnisty 1,0-2,0 mm

Do spodnich warstw tynku należy stosować piasek gruboziarnisty, do warstw wierzchnich – średnioziarnisty.

Do gładzi piasek powinien być drobnoziarnisty i przechodzić całkowicie przez sito o prześwicie 0,5 mm.

2.2.3. Cement i wapno

Cement i wapno powinny spełniać wymagania podane w normach PN-EN 459-1-2003 i PN-EN-197-1:2002/A1:2005.

3. WYMAGANIA DOTYCZĄCE SPRZĘTU I MASZYN

Ogólne wymagania dotyczące stosowania sprzętu podano w ST - Wymagania ogólne.

Roboty można wykonać przy użyciu dowolnego typu sprzętu, który nie powoduje niekorzystnego wpływu na jakość i środowisko wykonywanych robót:

- urządzenia do przygotowania zaprawy
- narzędzia ręczne

4. WYMAGANIA DOTYCZĄCE ŚRODKÓW TRANSPORTU

Transport zgodnie z warunkami ogólnymi w specyfikacji ST-0 „Wymagania ogólne”.

- Do transportu materiałów, sprzętu budowlanego i urządzeń stosować sprawne technicznie środki transportu.
- Wyroby w opakowaniach do robót tynkowych mogą być przewożone dowolnymi środkami transportu zaakceptowanymi przez Inspektora nadzoru.
- Załadunek i wyładunek wyrobów w opakowaniach ułożonych na paletach należy prowadzić sprzętem mechanicznym.
- Załadunek i wyładunek w opakowaniach załadowanych luzem wykonuje się ręcznie. Ręczny załadunek zaleca się prowadzić przy maksymalnym wykorzystaniu sprzętu i narzędzi pomocniczych takich jak: chwytaki, wciągniki, wózki.
- Środki transportu do przewozu wyrobów workowanych powinny umożliwiać zabezpieczenie tych wyrobów przed zawilgoceniem.
- Cement i wapno suchogaszone luzem należy przewozić cementowozami.
- Wapno gaszone w postaci ciasta wapiennego można przewozić w skrzyniach lub pojemnikach stalowych.
- Kruszywa można przewozić dowolnymi środkami transportu w warunkach zabezpieczających je przed zanieczyszczeniem, zmieszaniem z innymi asortymentami kruszywa lub jego frakcjami i nadmiernym zawilgoceniem.

4.1. Warunki przechowywania wyrobów do robót tynkowych

Wszystkie wyroby do robót tynkowych pakowane w worki powinny być przechowywane i magazynowane zgodnie z instrukcją producenta oraz wymaganiami odpowiednich norm.

Pomieszczenie magazynowe do przechowywania wyrobów opakowanych powinno być suche i zabezpieczone przed zawilgoceniem.

Cement i wapno suchogaszone w workach oraz suche mieszanki tynkarskie i masy tynkarskie przygotowane fabrycznie powinny być przechowywane w oryginalnych, zamkniętych opakowaniach, układanych na paletach lub drewnianej wentylowanej podłodze, w ilości warstw nie większej niż 10.

Cement i wapno suchogaszone luzem należy przechowywać w zasobnikach (zbiornikach) do cementu.

Kruszywa i piasek do zapraw można przechowywać na składowiskach otwartych, w warunkach zabezpieczających je przed zanieczyszczeniem, zmieszaniem z innymi asortymentami lub frakcjami kruszywa oraz nadmiernym zawilgoceniem (np. w specjalnie przygotowanych zasiekach).

Wykonawca ponosi odpowiedzialność za spełnienie wymagań ilościowych i jakościowych materiałów dostarczanych na plac budowy oraz za ich właściwe składowanie i wbudowanie.

5. WYMAGANIA DOTYCZĄCE WYKONANIA ROBÓT

5.1. Ogólne warunki wykonania robót

Ogólne wymagania dotyczące wykonania robót podano w specyfikacji ST-0 „Wymagania ogólne”.

→ Tynki należy wykonywać w temperaturze nie niższej niż +5 °C pod warunkiem, że w ciągu doby nie nastąpi spadek poniżej 0 °C.

→ W niższych temperaturach można wykonywać tynki jedynie przy zastosowaniu odpowiednich środków zabezpieczających, zgodnie z „Wytycznymi wykonywania robót budowlano-montażowych w okresie obniżonych temperatur”.

→ Zaleca się chronić świeżo wykonane tynki zewnętrzne w ciągu pierwszych dwóch dni przed nasłonecznieniem dłuższym niż dwie godziny dziennie.

→ W okresie wysokich temperatur świeżo wykonane tynki powinny być w czasie wiązania i twardnienia, tj. w ciągu 1 tygodnia, zwilżane wodą.

5.2. Przygotowanie podłoża

→ Przygotowanie podłoża obejmuje całkowite skucie pozostałości tynku na istniejącej konstrukcji murka oporowego w zakresie pokazanym w Dokumentacji projektowej.

- Do gruntowania podłoża pod tynki należy stosować preparaty zalecane przez producenta, uwzględniając charakter podłoża.
- Podłoże pod tynk musi być twarde, czyste, suche, chłonne i niezmrożone. Aby uniknąć powstawania plam od rdzy, należy zaizolować wszystkie widoczne w podłożu elementy stalowe. W przypadku podłoża niestabilnych lub bardzo gładkich należy zazbroić włókniną lub siatką.
- W ścianach przewidzianych do tynkowania nie należy wypełniać zaprawą spoin przy zewnętrznych licach na głębokości 5-10 mm.
- Bezpośrednio przed tynkowaniem podłoże należy oczyścić z kurzu szczotkami oraz usunąć plamy z rdzy i substancji tłustych. Plamy z substancji tłustych można usunąć 10-proc. roztworem szarego mydła lub wypełniając je lampą benzynową.
- Nadmiernie suchą powierzchnię podłoża należy zwilżyć wodą
- Miejsca łączenia różnych materiałów zbroić pasami siatki z włókna szklanego

5.3. Wykonanie tynków cem.-wap.

Przygotować zaprawę tynkarską. Gotową mieszankę narzucić na ściany za pomocą agregatu tynkarskiego. Po nałożeniu zaprawy wyrównać wyprawę łatą tynkarską typu H. Po wstępnym związaniu zaprawy wyrównać wszelkie nierówności za pomocą łaty trapezowej, aż do uzyskania równej powierzchni. W końcowym etapie zacierać tynk pacą z gąbką.

6. KONTROLA JAKOŚCI

Ogólne zasady kontroli jakości robót

Ogólne wymagania dotyczące wykonania robót, dostawy materiałów, sprzętu i środków transportu podano w ST-0 „Wymagania ogólne”.

Wszystkie badania i pomiary będą przeprowadzane zgodnie z wymaganiami Norm lub Aprobatach Technicznych przez jednostki posiadające odpowiednie uprawnienia budowlane.

Kontrola jakości robót tynkarskich obejmuje następujące badania:

- Sprawdzenie zgodności z dokumentacją techniczną
- Sprawdzenie materiałów
- Sprawdzenie podłoża
- Sprawdzenie przyczepności tynku do podłoża
- Sprawdzenie grubości tynku
- Sprawdzenie wyglądu powierzchni otynkowanych oraz wad i uszkodzeń powierzchni tynków
- Sprawdzenie wykończenia tynków na stykach, narożach, obrzeżach i przy szczelinach dylatacyjnych

Badania jakości robót w czasie ich realizacji należy wykonywać zgodnie z wytycznymi właściwych WTWiOR oraz instrukcjami zawartymi w Normach i Aprobatach Technicznych dla materiałów i systemów technologicznych.

7. WYMAGANIA DOTYCZĄCE OBMIIARU ROBÓT

Obmiar robót prowadzić zgodnie z ogólnymi zasadami przedmiarowania opisanymi w specyfikacji ST-0 „Wymagania ogólne”.

Obmiar Robót będzie określać faktyczny zakres wykonanych Robót, w jednostkach ustalonych w Wycenionym Przedmiarze Robót.

8. ODBIÓR ROBÓT

Ogólne zasady odbioru robót i ich przejęcia podano w ST-0.

SPECYFIKACJE TECHNICZNE WYKONANIA I ODBIORU ROBÓT

Odbiór jest potwierdzeniem wykonania robót zgodnie z postanowieniami Umowy oraz obowiązującymi Normami Technicznymi (PN, EN-PN).

Celem odbioru jest protokolarnie dokonanie finalnej oceny rzeczywistego wykonania robót w odniesieniu do ich ilości, jakości i wartości.

Gotowość do odbioru zgłasza Wykonawca wpisem do dziennika budowy przedkładając Inspektorowi nadzoru do oceny i zatwierdzenia dokumentację powykonawczą robót.

Do odbioru całości zakończonych robót tynkowych Wykonawca obowiązany jest przedstawić projekt techniczny dla oceny zgodności wykonania tynków z dokumentacją oraz dodatkowo:

- Protokoły badań kontrolnych lub zaświadczenia (atesty) materiałów
- Protokoły odbiorów częściowych (międzyoperacyjnych) i zapisy w dzienniku budowy dotyczące wykonanych robót.

Tynki powinny być badane wstępnie najwcześniej po 7 dniach od daty wykończenia.

Sprawdzeniu podlegają:

- zgodność z dokumentacją
- przygotowanie podłoża (czystość, stabilność, gruntowanie)
- rodzaj zastosowanych materiałów (deklaracja zgodności producenta)
- grubość tynku
- przyczepność tynku do podłoża (nie mniej niż 0,2 N/mm²)
- występowanie wad i uszkodzeń powierzchni,
- prawidłowość wykonania powierzchni i krawędzi

Jeżeli wszystkie badania dadzą wynik dodatni, wykonane roboty należy uznać za zgodne z wymaganiami norm. W przypadku, gdy chociaż jedno badanie da wynik ujemny, roboty lub ich części należy uznać za niezgodne z normami.

W tym przypadku Wykonawca obowiązany jest doprowadzić roboty do stanu odpowiadającemu wymaganiom norm i przedstawić je do ponownego odbioru.

9. PODSTAWA PŁATNOŚCI

Ogólne wymagania dotyczące płatności podano w specyfikacji ST-0 „Wymagania ogólne”.

Podstawą płatności jest wykonanie robót zgodnie z wymaganiami niniejszej ST i ich pozytywny odbiór jakościowy i ilościowy, potwierdzony protokołem odbioru. Rozliczenie następuje na podstawie wyliczenia wartości wykonanych robót w oparciu o dokonany i zatwierdzony przez obie strony obmiar i cenę jednostkową określoną w ofercie, a zdefiniowaną poniżej.

Cena jednostki obmiarowej wykonania tynku cementowo-wapiennego obejmuje:

przygotowanie stanowiska roboczego, dostarczenie do stanowiska roboczego materiałów, narzędzi i sprzętu, obsługę sprzętu, ustawienie i przestawienie drabin oraz lekkich rusztowań przestawnych umożliwiających wykonanie robót na wysokości do 4 m, ocenę i przygotowanie podłoża wraz z ewentualnym jego zagruntowaniem bądź zastosowaniem odpowiednich środków zwiększających przyczepność, zabezpieczenie stolarki okiennej i drzwiowej oraz innych elementów przed zanieczyszczeniem i uszkodzeniem w trakcie wykonywania tynków, osiatkowanie bruzd i miejsc narażonych na pęknięcia, umocowanie profili tynkarskich, osadzenie kratki wentylacyjnych i innych drobnych elementów, usunięcie wad i usterek oraz naprawienie uszkodzeń powstałych w czasie robót tynkowych, usunięcie zabezpieczeń stolarki i innych elementów oraz ewentualnych zanieczyszczeń na elementach nietynkowanych, uporządkowanie miejsca wykonywania robót, usunięcie pozostałości, resztek i odpadów materiałów, likwidację stanowiska roboczego oraz wszystkie inne roboty nie wymienione, które są niezbędne do kompletnego wykonania Robót objętych niniejszą ST i przewidzianych w Dokumentacji Projektowej.

10. PRZEPISY ZWIĄZANE

10.1. Normy

1. PN-B-10107:1998 Tynki i zaprawy budowlane
2. PN-85/B-04500 Zaprawy budowlane. Badania cech fizycznych i wytrzymałościowych
3. PN-70/B-10100 Roboty tynkowe. Tynki zwykłe. Wymagania i badania przy odbiorze
4. PN-75/C-04630 Woda do celów budowlanych. Wymagania i badania
5. PN-ISO 3443:1994 Tolerancje w budownictwie. Podstawowe zasady oceny i określania
6. PN-B-10109:1998 Tynki zaprawy tynkarskie. Suche mieszanki tynkarskie.
7. PN-90/B-14501 Zaprawy budowlane zwykłe.
8. PN-EN 197-1:2002 Cement – Część 1. Skład, wymagania i kryteria zgodności dotyczące cementów powszechnego użytku.
9. PN-88/B-32250 Materiały budowlane. Woda do betonów i zapraw.
10. PN-B-30020:1999 Wapno.
11. PN-EN 13139:2003 Kruszywa do zaprawy.

10.2. Inne

1. WTWiOR - Warunki Techniczne Wykonania i Odbioru Robót - ITB
2. Instrukcje użycia i karty techniczne stosowanych wyrobów

SPECYFIKACJA TECHNICZNA SST- 18

ROBOTY IZOLACYJNE I POKRYWCZE (CPV 45.32.00)

1. WSTĘP

1.1. Przedmiot Specyfikacji Technicznej

Niniejszy tom specyfikacji obejmuje wymagania dotyczące wykonania i odbioru robót izolacyjnych i pokrywczych podczas realizacji zadania: **Zagospodarowanie terenu w rejonie ul. Zamkowej i Batorego w Żmigrodzie.**

1.2. Określenia podstawowe

Określenia podstawowe, użyte w niniejszej specyfikacji są zgodne z obowiązującymi odpowiednimi normami i określeniami zawartymi w specyfikacji ST-0 „Wymagania ogólne”.

Izolacja - warstwa, która utrudnia określone wzajemne oddziaływanie dwóch środowisk (układów). Izolację dzieli się na: elektryczną, akustyczną, cieplną, przeciwkorozyjną oraz przeciwwilgociową.

Izolacja akustyczna inaczej dźwiękochłonna - jest to rozwiązanie, które zabezpiecza wnętrze przed przedostawaniem się niepożądanych dźwięków z zewnątrz – obniża lub tłumi hałasy. Skuteczna izolacja wymaga stosowania specjalnych materiałów, które odpowiednio zamontowane i dobrane pełnią funkcję bariery dźwiękoszczelne.

Izolacja cieplna inaczej termiczna - warstwa, która zapobiega niepożądanym wymianom ciepła, wykonana z materiałów o małej przewodności cieplnej w formie zasypek, przędzy, mat.

Izolacja przeciwwilgociowa i przeciwwodna – izolacja chroniąca konstrukcje stykające się gruntem przed wilgocią:

→ Izolacja pionowa ścian - chroni ściany stykające się z gruntem przed wilgocią, wodą opadową i gruntową.

→ Izolacja pozioma ścian - chroni ściany przed kapilarnym podciąganiem wody. Układa się ją najczęściej w dwóch miejscach: na ławach fundamentowych i w ścianach piwnic nad stropem.

→ Izolacja przeciwwilgociowa - na przykład w postaci lakierów bitumicznych, smoły węglowej, asfaltu lanego, papy smołowej na lepiku, zabezpieczającą budowlę, pomieszczenia lub urządzenia przed przenikaniem wody i wilgocią.

1.3. Zakres robót objętych ST

Przewiduje się wykonanie izolacji przeciwwilgociowych murka oporowego w zakresie pokazanym w Dokumentacji projektowej.

1.4. Ogólne wymagania dotyczące Robót

Wykonawca robót jest odpowiedzialny za jakość ich wykonania, zgodność z Dokumentacją Projektową, ST i poleceniami Inspektora nadzoru.

Ogólne wymagania dotyczące robót podano w specyfikacji ST-0 „Wymagania ogólne”.

2. WYMAGANIA DOTYCZĄCE WŁAŚCIWOŚCI WYROBÓW I MATERIAŁÓW

2.1. Podstawowe materiały do wbudowania

Materiałami stosowanymi do wykonania robót będących tematem niniejszej specyfikacji są:

- emulsja bitumiczna wykonywana na zimno w dwóch warstwach – do izolacji podziemnych części budowli
- Impregnacja powierzchni środkiem na bazie żywic epoksydowych odpornej na wodę

2.2. Warunki przyjęcia na budowę materiałów izolacyjnych

Wyroby do systemów izolacyjnych mogą być przyjęte na budowę, jeśli spełniają następujące warunki:

- są zgodne z ich wyszczególnieniem i charakterystyką podaną w dokumentacji projektowej i specyfikacji technicznej
- są właściwie oznakowane i opakowane
- spełniają wymagane właściwości, wskazane odpowiednimi dokumentami odniesienia
- producent dostarczył dokumenty świadczące o dopuszczeniu do obrotu i powszechnego lub jednostkowego zastosowania oraz karty katalogowe wyrobów lub firmowe wytyczne stosowania wyrobów.

Niedopuszczalne jest stosowanie do robót izolacyjnych wyrobów nieznanego pochodzenia.

Nie można stosować materiałów przeterminowanych (po okresie gwarancyjnym).

Transport i przechowywanie wg specyfikacji ST-0 „Wymagania ogólne” i w sposób wskazany w normach państwowych lub świadectwach ITB oraz instrukcji producenta.

3. WYMAGANIA DOTYCZĄCE SPRZĘTU I MASZYN

Ogólne wymagania dotyczące stosowania sprzętu podano w specyfikacji ST-0 „Wymagania ogólne”.

Wykonawca przystępujący do wykonywania izolacji powinien wykazać się możliwością korzystania z elektronarzędzi i drobnego sprzętu budowlanego.

Wykonawca jest zobowiązany do używania jedynie takiego sprzętu, który nie spowoduje niekorzystnego wpływu na środowisko i jakość wykonywanych robót.

Sprzęt używany do realizacji robót powinien być zgodny z ustaleniami ST, PZJ oraz projektem organizacji robót, który uzyskał akceptację Inspektora nadzoru.

Wykonawca dostarczy Inspektorowi nadzoru kopie dokumentów potwierdzających dopuszczenie sprzętu do użytkowania zgodnie z jego przeznaczeniem.

4. WYMAGANIA DOTYCZĄCE ŚRODKÓW TRANSPORTU

Transport zgodnie z warunkami ogólnymi w specyfikacji ST-0 „Wymagania ogólne”.

Przy ruchu po drogach publicznych pojazdy muszą spełniać wymagania przepisów ruchu drogowego tak pod względem formalnym jak i rzeczowym.

Wykonawca będzie usuwać na bieżąco, na własny koszt, wszelkie zanieczyszczenia spowodowane jego pojazdami na drogach publicznych oraz dojazdach do terenu budowy.

Załadunek, transport, rozładunek i składowanie materiałów do wykonania warstw izolacyjnych powinny odbywać się tak, aby zachować ich dobry stan techniczny.

4.1. Przechowywanie i składowanie materiałów

- Na stanowisku roboczym odkrytym materiały te należy układać na podkładzie z desek lub płyt betonowych i przykrywać szczelnie brezentem lub folią.
- Przechowywanie w magazynach półotwartych lub zamkniętych, suchych i przewiewnych, zabezpieczonych przed opadami atmosferycznymi.
- Opakowania należy ustawiać w pozycji stojącej ściśle jedno obok drugiego najwyżej w dwóch warstwach tak, aby tworzyły zwartą całość zabezpieczoną dodatkowo listwami przed ewentualnym przesunięciem i uszkodzeniem.

4.2. Wymagania dotyczące transportu

Transport materiałów izolacyjnych należy wykonywać zgodnie z wymogami aktualnej normy. Środki transportu powinny zabezpieczać załadowane wyroby przed wpływami atmosferycznymi. Materiały powinny być pakowane, przechowywane i transportowane w sposób wskazany w normach państwowych lub świadectwach ITB.

Załadunek i wyładunek wyrobów w jednostkach ładunkowych (na paletach) należy prowadzić sprzętem mechanicznym, wyposażonym w osprzęt widłowy, kleszczowy lub chwytakowy.

Przy załadunku wyrobów należy przestrzegać zasad wykorzystania pełnej ładowności jednostki transportowej. Do zabezpieczenia przed przemieszczaniem i uszkodzeniem jednostek ładunkowych w czasie transportu należy stosować kliny, rozpory i bariery.

5. WYMAGANIA DOTYCZĄCE WYKONANIA ROBÓT

5.1. Ogólne warunki wykonania robót

Ogólne wymagania dotyczące wykonania robót podano w specyfikacji ST-0 „Wymagania ogólne”.

5.2. Izolacje

Izolacje należy układać:

- podczas bezdeszczowej pogody
- po wykonaniu wszelkich robót poprzedzających główne prace izolacyjne
- po uszczelnieniu dylatacji i osadzeniu wpustów
- przy temperaturze powyżej 5 °C przy użyciu materiałów bitumicznych i 15 °C przy układaniu folii z tworzyw sztucznych, o ile nie są podane przez producenta odrębne wymagania

Podkład pod izolacje powinien być trwały nieodkształcalny i przenosić wszystkie działające nań obciążenia.

Powierzchnia podkładu pod izolacje przyklejane lub izolacje powłokowe powinna być równa, bez wgłębień, wypukłości oraz pęknięć, czysta, odtłuszczona i odpylona, zatarta na ostro, a pod izolację z tworzyw sztucznych - gładka.

W przypadku nierówności większych niż 5 mm/m należy zastosować warstwę wyrównawczą z zaprawy cementowej 1:3 ÷ 1:4, zaś przy nierównościach mniejszych niż 5 mm/m należy wykonać warstwę wyrównawczą z zaprawy cementowej z dodatkiem 20% dyspersji wodnej polioctanu winylu lub z gotowych zapraw wyrównujących.

Naroża powierzchni izolowanych powinny być zaokrąglone promieniem nie mniejszym niż 3 cm lub fazowane pod kątem 45° na szerokość i wysokość co najmniej 5 cm od krawędzi.

5.3. Gruntowanie pod izolacje

Gruntowanie zastosowanych izolacji przeciwwilgociowych należy przeprowadzać w temperaturze powyżej 5 °C i poniżej 35 °C lub zgodnie z zaleceniami producenta. Przy gruntowaniu podkład powinien być suchy, a jego wilgotność nie powinna przekraczać 5%. W elementach nowobudowanych gruntowanie można rozpocząć nie wcześniej jak po 21 dniach od ukończenia betonowania. Zaleca się jednak, aby beton był co najmniej 28 dniowy.

6. KONTROLA JAKOŚCI

6.1. Ogólne zasady kontroli jakości robót

Ogólne zasady dotyczące kontroli jakości robót podano w specyfikacji ST-0 „Wymagania ogólne”.

Wykonawca jest odpowiedzialny za pełną kontrolę jakości robót, materiałów i urządzeń.

Wykonawca zapewni odpowiedni system i środki techniczne do kontroli jakości robót na terenie i poza placem budowy.

Wszystkie badania i pomiary będą przeprowadzane zgodnie z wymaganiami Norm lub Aprobatach Technicznych przez jednostki posiadające odpowiednie uprawnienia budowlane. Kontrola jakości wykonania robót polega na zgodności wykonania robót z Dokumentacją Projektową, Specyfikacją Techniczną i poleceniami Inspektora nadzoru.

6.2. Szczegółowe zasady kontroli jakości robót

Badania w zakresie materiałów izolacyjnych powinny być zgodne z Aprobatach Technicznymi poszczególnych materiałów. Dostarczone na plac budowy materiały należy kontrolować pod względem zgodności z projektem i jakości. Kontrola jakości polega na sprawdzeniu, czy dostarczone materiały i wyroby mają zaświadczenia o jakości wystawione przez producenta oraz na sprawdzeniu właściwości technicznych na podstawie badań doraźnych. Wyniki badań powinny być wpisywane do dziennika budowy i akceptowane przez Inspektora nadzoru.

Kontroli podczas robót izolacyjnych podlegają wszystkie warstwy i elementy: prawidłowość napraw podłoża, prawidłowość wykonania masy gruntującej (jeżeli jest potrzebna), prawidłowość wykonania warstwy izolacyjnej, prawidłowość uszczelnienia dylatacji i przejść rur instalacyjnych.

Badanie należy przeprowadzić pośrednio na podstawie zapisów w dzienniku budowy oraz atestów lub wyników badań kontrolnych sprawdzających zgodność użytych materiałów z wymaganiami odpowiednich norm i świadectw dopuszczenia materiałów do stosowania w budownictwie wydanych przez ITB.

7. WYMAGANIA DOTYCZĄCE OBMIARU ROBÓT

Obmiar robót prowadzić zgodnie z ogólnymi zasadami przedmiarowania opisanymi w specyfikacji ST-0 „Wymagania ogólne”.

Obmiar Robót będzie określać faktyczny zakres wykonanych Robót, w jednostkach ustalonych w Wycenionym Przedmiarze Robót.

8. ODBIÓR ROBÓT

Ogólne zasady odbioru robót i ich przejęcia podano w specyfikacji ST-0 „Wymagania ogólne”.

Odbiór jest potwierdzeniem wykonania robót zgodnie z postanowieniami Umowy oraz obowiązującymi Normami Technicznymi (PN, EN-PN).

Celem odbioru jest protokolarnie dokonanie finalnej oceny rzeczywistego wykonania robót w odniesieniu do ich ilości, jakości i wartości.

Gotowość do odbioru zgłasza Wykonawca wpisem do dziennika budowy przedkładając Inspektorowi nadzoru do oceny i zatwierdzenia dokumentację powykonawczą robót.

Roboty uznaje się za wykonane zgodnie z Dokumentacją Projektową, ST i wymaganiami Inwestora, jeżeli wszystkie badania kontrolne dały wyniki pozytywne.

Podstawę odbioru robót powinny stanowić następujące dokumenty: dokumentacja techniczna, dziennik budowy, protokoły odbioru poszczególnych etapów robót, protokoły obioru materiałów i wyrobów, wyniki badań laboratoryjnych, ekspertyzy.

8.1. Ogólne wymagania odbioru robót izolacyjnych i pokrywczych

Odbiór izolacji powinien być przeprowadzony w następujących fazach robót:

- po dostarczeniu na budowę materiałów izolacyjnych
- po przygotowaniu podkładu pod izolację
- po wykonaniu każdej warstwy izolacyjnej w izolacjach wielowarstwowych
- podczas uszczelniania i obrabiania szczelin dylatacyjnych i miejsc wrażliwych na przecieki

Odbiór powinien obejmować:

- sprawdzenie jakości materiałów
- sprawdzenie wytrzymałości, równości, czystości i stanu wilgotności podłoża lub podkładu
- sprawdzenie spadków podłoża lub podkładu i rozmieszczenia wpustów podłogowych
- sprawdzenie ciągłości warstwy izolacyjnej i dokładności jej połączenia z podłożem
- sprawdzenie dokładności obróbienia naroży, miejsc przebicia izolacji przez rury itp.

8.2. Odbiory międzyoperacyjne

Odbiorom międzyoperacyjnym (odbior robót zanikających) podlegają następujące prace:

- przygotowanie powierzchni do gruntowania
- zagruntowanie powierzchni
- położenie każdej warstwy izolacji
- ciągłość warstw

Odbiór każdego etapu powinien być potwierdzony wpisem do dziennika budowy. Odbioru dokonuje Inspektor nadzoru na podstawie zgłoszenia Wykonawcy.

9. PODSTAWA PŁATNOŚCI

Ogólne wymagania dotyczące płatności podano w specyfikacji ST-0 „Wymagania ogólne”.

Podstawą płatności jest wykonanie robót zgodnie z wymaganiami niniejszej ST i ich pozytywny odbiór jakościowy i ilościowy, potwierdzony protokołem odbioru, sporządzonego i podpisanego przez kierownika budowy (z ramienia Wykonawcy) i zarządzającego realizacją przedmiotu umowy (z ramienia Inwestora/Zamawiającego). Rozliczenie następuje na podstawie wyliczenia wartości wykonanych robót w oparciu o dokonany i zatwierdzony przez obie strony obmiar i cenę jednostkową określoną w ofercie, a zdefiniowaną poniżej.

Cena jednostki obmiarowej wykonania danej izolacji obejmuje:

dostarczenie materiałów, przygotowanie i oczyszczenie podłoża, zagruntowanie podłoża, wykonanie izolacji jedno lub wielowarstwowej, uporządkowanie i oczyszczenie miejsca pracy oraz wszystkie inne roboty nie wymienione, które są niezbędne do kompletnego wykonania Robót objętych niniejszą ST i przewidzianych w Dokumentacji Projektowej.

10. PRZEPISY ZWIĄZANE

10.1. Normy

1. PN-B-02361:1999 Pochylenia połaci dachowych.
2. PN-61/B-10245 Roboty blacharskie budowlane z blachy stalowej ocynkowanej i cynkowej. Wymagania i badania techniczne przy odbiorze.
3. PN-91/B-27618 Papa asfaltowa zgrzewalna na osnowie zdwojonej przesywanej z tkaniny szklanej i welonu szklanego
4. PN-80/B-10240 Pokrycia dachowe z papy i powłok asfaltowych
5. PN-77/B-02011 Obciążenia w obliczeniach statycznych. Obciążenie wiatrem.
6. PN-61/B-10245 Roboty blacharskie budowlane z blachy stalowej ocynkowanej i cynkowej. Wymagania i badania techniczne przy odbiorze.
7. PN-B-02872:1998 Określanie stopnia rozprzestrzeniania ognia przez wyroby dachowe.
8. PN-69/B-10260 Izolacje bitumiczne. Wymagania i badania przy odbiorze
9. BN- 82/6733-01 Emulsja asfaltowa do gruntowania
10. PN-B-24625:1998 Lepik asfaltowy i asfaltowo-polimerowy z wypełniaczami stosowane

na
gorąco

SPECYFIKACJE TECHNICZNE WYKONANIA I ODBIORU ROBÓT

11. PN-EN 13163:2004 Wyroby do izolacji cieplnej w budownictwie. Wyroby ze styropianu
(EPS) produkowane fabrycznie. Specyfikacja
12. PN-EN 13162:2002 Wyroby do izolacji cieplnej w budownictwie - Wyroby z wełny mineralnej
(MW) produkowane fabrycznie – Specyfikacja

10.2. Inne

1. WTWiOR - Warunki Techniczne Wykonania i Odbioru Robót – ITB
2. Instrukcje montażu wybranych producentów.

SPECYFIKACJA TECHNICZNA SST- 19

KONSTRUKCJE BETONOWE, ŻELBETOWE I CEGLANE (CPV 45.32.00)

1. WSTĘP

1.1. Przedmiot SST

Przedmiotem niniejszej szczegółowej specyfikacji technicznej są wymagania dotyczące wykonania konstrukcji betonowych, żelbetowych i elementów wykończeniowych z cegły klinkierowej w ramach zadania: **Zagospodarowanie terenu w rejonie ul. Zamkowej i Batorego w Żmigrodzie.**

1.2. Zakres stosowania SST

Niniejsza specyfikacja będzie stosowana, jako dokument przetargowy i kontraktowy przy zleceniu i realizacji robót wymienionych w pt. 1.1.

1.3. Zakres robót objętych SST

Ustalenia zawarte w niniejszej specyfikacji dotyczą zasad prowadzenia robót związanych z konstrukcjami betonowymi, żelbetowymi i elementami wykończenia z cegły klinkierowej objętymi dokumentacją projektową w tym między innymi zwieńczenia konstrukcji murka oporowego.

1.4. Określenia podstawowe

Określenia podstawowe podane w niniejszej ST są zgodne z obowiązującymi odpowiednimi polskimi normami i z definicjami podanymi w specyfikacji ST-0 „Wymagania ogólne”.

1.5. Ogólne wymagania dotyczące robót

Ogólne wymagania dotyczące robót podano w specyfikacji ST-0 „Wymagania ogólne”.

2. MATERIAŁY

2.1. Ogólne wymagania dotyczące materiałów

Ogólne wymagania dotyczące materiałów, ich pozyskiwania i składowania, podano w specyfikacji ST-0 „Wymagania ogólne”.

Materiałami stosowanymi przy wykonaniu konstrukcji betonowych, żelbetowych i ceglanych objętych niniejszą SST są:

- deskowania,
- beton,
- zbrojenie,
- materiały izolacyjne,
- materiały uszczelnień dylatacji,
- cegła klinkierowa.

2.2. Deskowania

Przy deskowaniu wskazane jest zastosowanie szalunków systemowych. Materiały użyte na deskowania muszą spełniać wymagania normy PN-63/B-06251

Konstrukcja użytego deskowania powinna spełniać następujące warunki:

- zapewniać odpowiednią sztywność i niezmienność kształtu konstrukcji,

- zapewnić jednorodną powierzchnię betonu,
- zapewnić odpowiednią szczelność,
- zapewnić łatwy ich montaż, demontaż i wielokrotność użycia.

2.3. Beton

Do wbudowania dopuszczona zostanie jedynie mieszanka betonowa, której producent zadeklaruje zgodność jej wykonania z normą PN-EN 206-1:2003 wyprodukowanej w oparciu o system kontroli wg przedmiotowej normy.

Beton co do parametrów wytrzymałościowych, wodoszczelności i wytrzymałości spełniać ma wymagania podane w dokumentacji projektowej.

W miarę potrzeby, w uzasadnionych przypadkach, dopuszcza się stosowanie domieszek, środków i dodatków do betonu: uplastyczniających, opóźniających lub przyspieszających twardnienie betonu, uszczelniających i przeciwmrozowych oraz środków do pielęgnacji betonu. Wszystkie domieszki do betonów należy stosować zgodnie z zaleceniami laboratorium. Od producenta należy uzyskać gwarancje zgodności z powyższymi wymaganiami. Domieszki powinny być zatwierdzone przez Inżyniera/Kierownika projektu. Warunkiem dopuszczenia do stosowania domieszki jest przedstawienie zarówno przez dostawcę betonu jak i laboratorium dokumentacji potwierdzającej zachowanie wymaganych parametrów oraz pozostałych wymagań przez betony, w których zastosowano domieszkę.

2.4. Zbrojenie

Do zbrojenia betonu prętami wiotkimi należy stosować klasy, gatunki stali oraz średnice prętów zgodnie z wymaganiami, dokumentacji projektowej.

Stal zbrojeniowa powinna odpowiadać normie PN-89/H-84023/06 i normie PN-82/H-93215

Stal zbrojeniowa dostarczana na budowę powinna mieć atest hutniczy. Atest winien zawierać:

- nazwę wytwórcy,
- oznaczenie wyrobu,
- numer wytopu lub numer partii,
- wszystkie wyniki przeprowadzonych badań oraz skład chemiczny wg analizy wytopowej,
- masę partii,
- rodzaj obróbki cieplnej

Na przywieszkach metalowych przymocowanych do każdej wiązki prętów lub kręgów prętów (po dwie do każdej wiązki) muszą znajdować się następujące informacje:

- znak wytwórcy,
- średnica nominalna,
- gatunek stali,
- numer wytopu lub numer partii,
- znak obróbki cieplnej

Każda wiązka i krąg prętów powinny mieć oznakowania farbą olejną.

Możliwe jest wykonanie zbrojenia z prętów o innej średnicy niż przewidziane w projekcie oraz zastosowanie innego gatunku stali; zmiany te wymagają zgody pisemnej Inżyniera/Kierownika projektu i Projektanta.

2.5. Materiały izolacyjne

Do izolacji powierzchni betonowych od strony gruntu należy zastosować izolacje przeciwwodne w postaci emulsji bitumicznych wprowadzonych do obrotu zgodnie z ustawą o wyrobach budowlanych, której jakość i przydatność do stosowania potwierdzona jest ważną aprobatą techniczną.

2.6. Materiały do uszczelnień dylatacji

Do budowy dopuszcza się materiały budowlane wprowadzone do obrotu zgodnie z ustawą o wyrobach budowlanych, (oznaczoną znakiem CE lub B) których jakość i przydatność do stosowania

potwierdzona jest deklarację zgodności z właściwą normą lub aprobatą techniczną. Ilość i rodzaj materiału użytego do uszczelnienia dylatacji należy przyjąć zgodnie z dokumentacją projektową.

2.7. Cegła klinkierowa

Elementy ceglane wykonywać z:

- Cegły klinkierowej 250x120x65mm z jednostronnym zaokrągleniem krawędzi, o klasie wytrzymałości 35 w kolorze czerwonym odpowiadającą normie PN-B-12050:1996 Wyroby budowlane ceramiczne
- Cegłę murować na zaprawie do cegły klinkierowej na cemencie trasowym

3. SPRZĘT

Ogólne warunki stosowania sprzętu podano w specyfikacji ST-0 „Wymagania ogólne”.

Rodzaje sprzętu używanego do robót betonowych i żelbetonowych oraz szalowań pozostawia się do uznania wykonawcy, po uzgodnieniu z Inżynierem/Kierownikiem projektu. Jakikolwiek sprzęt, maszyny lub narzędzia niegwarantujące zachowania wymagań jakościowych robót i przepisów B10Z zostaną przez Inżyniera/Kierownika projektu zdyskwalifikowane i niedopuszczone do robót. Do zagęszczania mieszanki betonowej należy stosować wibratory z buławami o średnicy nie większej od 0,65 odległości między prętami zbrojenia leżącymi w płaszczyźnie poziomej, o częstotliwości 6000 drgań/min i łąty wibracyjne charakteryzujące się jednakowymi drganiami na całej długości.

4. TRANSPORT

4.1. Ogólne wymagania dotyczące transportu

Ogólne warunki transportu podano w specyfikacji ST-0 „Wymagania ogólne”.

4.2. Transport betonu

Do transportu mieszanki betonowej należy stosować samochody z pojemnikami mieszającymi masę betonową w czasie jazdy. Czas trwania transportu mieszanki betonowej z miejsca produkcji do miejsca układania powinien być możliwie najkrótszy, aby pozostał dostateczny czas na jej ułożenie i zagęszczenie, przed wystąpieniem objawów początku wiązania. Czasy te powinno ustalić laboratorium. Nie są dozwolone samochody skrzyniowe ani wywrotki. Sprzęt niespełniający wymagań zapewniających odpowiedni transport mieszanki betonowej nie uzyska akceptacji Inżyniera/Kierownika projektu. Dostawa mieszanki betonowej musi być zgodna z wymaganiami normy PN-EN 206-1:2003.

4.3. Transport pozostałych materiałów

Pozostałe materiały wykorzystane do wykonania szalunków, izolacji, stal zbrojeniowa i cegły klinkierowe muszą być zabezpieczone w czasie transportu przed uszkodzeniem oraz działaniem czynników atmosferycznych. Transport materiałów musi odbywać się zgodnie z wymogami producenta.

5. WYKONANIE ROBÓT

5.1. Zasady ogólne

Ogólne zasady wykonywania robót podano w specyfikacji ST-0 „Wymagania ogólne”.

Roboty objęte niniejszą specyfikacją muszą być wykonane zgodnie z:

- dokumentacją projektową
- wymaganiami normy PN-63/B-06251
- wytycznymi zawartymi w warunkach technicznych wykonania i odbioru robót w dziedzinie gospodarki wodnej w zakresie konstrukcji hydrotechnicznych z betonu – Ministerstwo Ochrony Środowiska Zasobów Naturalnych i Leśnictwa, 1994 r.
- wymaganiami normy PN-B-10260:1969

- przy murowaniu roboty prowadzić zgodnie z normą PN-68/B-10020 Roboty murowe z cegły.
- wymaganiami specyfikacji

Betonowanie można rozpocząć po uzyskaniu zezwolenia Inżyniera/Kierownika projektu potwierdzonego wpisem do dziennika budowy. Wykonawca ma obowiązek ścisłego wykonywania konstrukcji zgodnie z dokumentacją projektową, uwzględniając ewentualne korekty wprowadzane przez nadzór autorski lub inżyniera/kierownika projektu.

Wszystkie konsekwencje wynikające z braku lub nieprawidłowości tych elementów obciążają całkowicie wykonawcę zarówno, jeśli chodzi o rozkucia i naprawy, jak i ewentualne opóźnienia w wykonaniu prac własnych i towarzyszących (wykonywanych przez innych wykonawców).

5.2. Wytwarzanie betonu

Beton wytwarzany będzie w wytwórni. Zakład produkcji betonu musi zapewnić żądane w projekcie i niniejszej specyfikacji wymagania.

5.3. Przygotowanie zbrojenia

Zbrojenie musi być przygotowane zgodnie z normą PN-63/B-06251 i warunkami technicznymi a w szczególności:

- W przypadku skorodowania prętów zbrojenia lub ich znacznego zanieczyszczenia należy przeprowadzić ich czyszczenie.
- Pręty zatłuszczone, lub zabrudzone farbami, można opalać lampami benzynowymi lub czyścić preparatami rozpuszczającymi tłuszcze. Stal pokrytą łuszczącą się rdzą i zabłoconą oczyszcza się szczotkami drucianymi ręcznie lub mechanicznie lub też przez piaskowanie. Po oczyszczeniu należy sprawdzić wymiary przekroju poprzecznego prętów. Stal tylko zabłoconą można zmyć strumieniem wody.
- Pręty oblodzone odmraża się strumieniem ciepłej wody. Dopuszcza się inne sposoby czyszczenia stali zbrojeniowej akceptowane przez Inżyniera/Kierownika projektu.
- W konstrukcję można wbudować stal pokrytą co najwyżej nalotem niełuszczącej się rdzy.

5.4. Montaż zbrojenia

Zbrojenie musi być montowane zgodnie z normą PN-63/B-06251 i warunkami technicznymi a w szczególności:

- Do zbrojenia betonu należy stosować stal klasy jak w dokumentacji projektowej z uwagami podanymi w pkt. 2.4.
- Układ prętów zbrojeniowych musi odpowiadać dokumentacji projektowej.
- Rozmieszczenie zbrojenia w konstrukcji musi umożliwiać jego dokładne otoczenie przez jednorodny beton. Po ułożeniu i odebraniu zbrojenia w deskowaniu, rozmieszczenie prętów względem siebie i względem deskowania nie może ulec zmianie.
- Podnoszenie zbrojenia na odpowiednią wysokość w trakcie betonowania jest niedopuszczalne.

5.5. Układanie mieszanki betonowej

Betonowanie powinno być wykonywane ze szczególną starannością i zgodnie z zasadami sztuki budowlanej. Betonowanie może zostać rozpoczęte po odebraniu deskowań i zbrojenia przez Inżyniera/Kierownika projektu i po dokonaniu zatwierdzającego odbiór wpisu do dziennika budowy. Betonowaniu musi być zgodne z normą PN-63/B-06251 i warunkami technicznymi a w szczególności należy zachować następujące warunki:

- przed ułożeniem zbrojenia, deskowanie należy pokryć środkiem antyadhezyjnym ułatwiającymi rozdeskowanie konstrukcji i poprawiającymi wygląd powierzchni betonowych,
- przed betonowaniem sprawdzić: położenie zbrojenia, zgodność rzędnych z projektem, czystość deskowania oraz obecność wkładek dystansowych, zapewniających wymaganą grubość otuliny,
- betonowanie konstrukcji wykonywać wyłącznie w temperaturach $>+5\text{st.C}$, zachowując warunki umożliwiające uzyskanie przez beton wytrzymałości $>15\text{MPa}$ przed pierwszym zamarznięciem. W

wyjatkowych przypadkach dopuszcza się betonowanie w temperaturze do -5st.C , jednak wymaga to zgody Inżyniera/Kierownika projektu oraz zapewnienia mieszanki betonowej o temperaturze $+20\text{st.C}$ w chwili jej układania zabezpieczenia uformowanego elementu przed utratą ciepła w czasie co najmniej 7 dni; prace betoniarskie powinny być prowadzone wówczas pod bezpośrednim nadzorem Inżyniera/Kierownika projektu,

- mieszanki betonowej nie należy zrzucać z wysokości $> 0.75\text{m}$ od powierzchni, na którą spada; w przypadku, gdy wysokość ta jest większa, należy mieszankę podawać za pomocą rynny zsykowej (do wysokości 3m) lub leja zsykowego teleskopowego (do wysokości 8m),
- podczas zagęszczania wibratorami wgłębnymi nie wolno dotykać zbrojenia buławą wibratora,
- podczas zagęszczania wibratorami wgłębnymi zagłębiać buławę na głębokość 5-8 cm w warstwę poprzednią i przetrzymać buławę w jednym miejscu przez 20-30 sek., po czym wyjmować powoli w stanie wibrującym, kolejne miejsca zagłębiania buławy powinny być od siebie oddalone o $1.4 R$ (R promień skutecznego działania wibratora), odległość ta zwykle wynosi 0.35-0.7m,
- belki (łaty) wibracyjne powinny być stosowane do wyrównywania powierzchni betonu
- czas zagęszczania wibratorem powierzchniowym lub belką wibracyjną w jednym miejscu powinien wynosić od 30 do 60sek,
- gdyby betonowanie było wykonywane w okresach obniżonych temperatur, wykonawca zobowiązany jest codziennie rejestrować minimalne temperatury za pomocą sprawdzonego termometru umieszczonego przy betonowanym elemencie. Beton powinien być układany w deskowaniu w ten sposób, aby zewnętrzne powierzchnie miały wygląd gładki, zwarty, jednorodny bez żadnych plam i skaz,
- ewentualne nierówności i kawerny powinny być usunięte, a miejsca przypadkowo uszkodzone powinny zostać dokładnie naprawione zaprawą cementową natychmiast po rozdeskowaniu, ale tylko w przypadku, jeśli uszkodzenia te są w granicach, które Inżynier/Kierownik projektu uzna za dopuszczalne.
- ewentualne łączniki stalowe (druć, śruby, itp.), które spełniały funkcję stężeń deskowań lub inną i wychodzą z betonu po rozdeskowaniu, powinny być obcięte przynajmniej 1.0 cm pod wykończoną powierzchnią betonu, a otwory powinny być wypełnione zaprawą cementową.
- wyładunek mieszanki ze środka transportowego powinien następować z zachowaniem maksymalnej ostrożności celem uniknięcia rozsegregowania składników. Oprzyrządowanie, czasy i sposoby wibrowania powinny być uzgodnione i zatwierdzone przez Inżyniera/Kierownika projektu. Zabrania się wyładunku mieszanki w jedną hałdę i rozprowadzenie jej przy pomocy wibratorów.
- kolejne betonowania nie mogą tworzyć przerw, nieciągłości ani różnic wizualnych, a podjęcie betonowanie może nastąpić tylko po oczyszczeniu, wyszczotkowaniu i zmyciu powierzchni betonu poprzedniego.
- Przerwy w betonowaniu należy sytuować w miejscach przewidzianych projektem. Powierzchnia betonu w miejscu przerywania betonowania powinna być starannie przygotowana do połączenia betonu stwardniałego ze świeżym przez usunięcie z powierzchni betonu stwardniałego, luźnych odruchów betonu oraz warstwy szkliwa cementowego oraz zwilżenie wodą. Powierzchnię tą należy z groszkować.

5.6. Pielęgnacja i warunki rozformowywania betonu dojrzewającego normalnie

Pielęgnacja betonu powinna być prowadzona zgodnie z PN-88/B-06251 i warunkami technicznymi. Bezpośrednio po zakończeniu betonowania zaleca się przykrycie powierzchni betonu lekkimi osłonami wodoszczelnymi, zapobiegającymi odparowaniu wody z betonu i chroniącymi beton przed deszczem i inną wodą. Przy temperaturze otoczenia $> 5\text{st.C}$ należy nie później niż po 12 godzinach od zakończenia betonowania rozpocząć pielęgnację wilgotnościową betonu i prowadzić ją przez co najmniej 7 dni (polewanie co najmniej 3 razy na dobę). Nanoszenie błon nieprzepuszczających wody jest dopuszczalne tylko wtedy, gdy beton nie będzie się łączył z następną warstwą konstrukcji monolitycznej, a także, gdy nie są stawiane specjalne wymagania dla jakości pielęgnowanej powierzchni.

Woda stosowana do polewania betonu powinna spełniać wymagania normy PN-EN 1008:2004. W czasie dojrzewania betonu elementy powinny być chronione przed uderzeniami i drganiami.

Rozformowywanie konstrukcji może nastąpić po osiągnięciu przez beton wytrzymałości rozformowywania (konstrukcje monolityczne), zgodnie z PN-88/B-06251 i warunkami technicznymi.

5.7. Wykończenie powierzchni betonu

Dla powierzchni betonu obowiązują następujące wymagania:

- wszystkie betonowe powierzchnie muszą być gładkie i równe, bez zagłębień między ziarnami kruszywa, przełomami i wybrzuszeniami ponad powierzchnię,
- pęknięcia i rysy są niedopuszczalne,
- równość powierzchni przeznaczonych pod izolację powinna odpowiadać wymaganiom normy PN-B-10260:1969. Wypukłości i wgłębienia nie powinny być większe niż 2mm,
- ostre krawędzie betonu po rozdeskowaniu powinny być oszlifowane szczególnie w miejscach, które nie ulegają zakryciu. Wyklucza się szpachlowanie konstrukcji po rozdeskowaniu.

5.8. Deskowanie

Konstrukcja deskowania powinna być sprawdzana na siły wywołane parciem świeżej mieszanki betonowej i uderzeniami przy jej wylewaniu.

Deskowania należy tak mocować i wiązać ze sobą, aby elementy kotwiące (ściągi) znajdowały się poza betonowanym elementem. Z uwagi na prace konstrukcji poniżej poziomu wód gruntowych oraz możliwość okresowego zalewania wodami powodziowymi zabrania się rozpierania przelotowego deskowań, przy którym po rozszalowaniu pozostaną otwory w betonach obiektu. Powierzchnie szalunków na styku z betonem należy zastosować środki przeciw przyczepności betonu.

5.9. Wykonanie izolacji, uszczelnienie dylatacji

Wykonanie robót tj. warunki stosowania, przygotowanie podłoża, wydajność i sposób aplikacji materiałów należy prowadzić zgodnie z instrukcją produktu dołączaną przez producenta. Instrukcje taką należy udostępnić Inżynierowi/Kierownikowi projektu w celu zapoznania i kontroli poprawności realizacji robót i ewentualnych ograniczeń w stosowaniu poszczególnych materiałów.

Dodatkowo należy przestrzegać wszystkich ewentualnych zaleceń i ograniczeń w stosowaniu podanych w aprobatach technicznych.

Prace należy prowadzić w oparciu o normę PN-B-10260:1969.

5.10 Wykonanie elementów z cegły klinkierowej

Roboty prowadzić zgodnie z PN-68/B-10020 Roboty murowe z cegły. Wymagania i badania przy odbiorze.

6. KONTROLA JAKOŚCI ROBÓT

6.1. Ogólne zasady kontroli jakości robót

Ogólne zasady kontroli jakości robót podano w specyfikacji ST-0 „Wymagania ogólne”.

Kontrola jakości wykonania robót polega na ocenie wykonanych robót i w oparciu o:

- wymagania dokumentacji projektowej
- wymagania normy PN-63/B-06251
- wymagania normy PN-B-10260:1969

Badania powinny objąć wszystkie etapy realizacji, a przede wszystkim takie roboty, które przy końcowym odbiorze nie będą widoczne, a jakość ich wykonania nie będzie mogła być sprawdzona. Wyniki badań oraz wnioski i zalecenia powinny być wpisane do dziennika budowy.

6.2. Kontrola jakości użytych materiałów

Kontrola polega na sprawdzeniu zgodności użytego materiału z wymaganiami pkt. 2 niniejszej specyfikacji

6.3. Kontrola jakości wykonania konstrukcji betonowych i żelbetowych

Badania polegają na stwierdzeniu:

- zgodności podstawowych wymiarów z dokumentacją projektową,
- zachowaniu rzędnych oraz odchylenia od położenia poziomego i pionowego,
- zgodności przekrojów poprzecznych elementów nośnych,
- Sprawdzenie deskowań wykonuje się przez bezpośredni pomiar taśmą, poziomica, łątą i porównanie z dokumentacją projektową oraz PN-63/B-06251.
- Sprawdzenie zbrojenia wykonuje się przez bezpośredni pomiar taśmą, poziomica, suwmiarką i porównanie z dokumentacją projektową oraz PN-63/B-06251.

Element posiadające wady i uszkodzenia mające wpływ na bezpieczeństwo budowli lub użytkowania będą podlegały rozbiórce i odtworzeniu. Roboty poprawkowe wykonywane są na koszt wykonawcy.

6.4. Kontrola jakości wykonania izolacji i uszczelnienia dylatacji

Kontrola polega na sprawdzeniu wykonanych robót w oparciu o normę PN-B-10260:1969

6.5. Kontrola wykonania elementów ceglanych.

W czasie wykonywania robót należy przeprowadzać systematyczną kontrolę dokładności przy układaniu wątków muru oraz szerokości fugi cementowej. Kontrolę podlega skład zaprawy murarskiej, która musi być przeznaczona do robót murowych z cegły klinkierowej. Roboty prowadzi się zgodnie z PN-68/B-10020 Roboty murowe z cegły. Wymagania i badania przy odbiorze.

7. OBMIAŁ ROBÓT

Ogólne zasady obmiaru robót podano w specyfikacji ST-0 „Wymagania ogólne”.

Podstawą dokonywania obmiarów, określającą zakres prac wykonywanych w ramach poszczególnych pozycji, jest załączony do Dokumentacji Przetargowej przedmiar robót.

Jednostki obmiarowe należy przyjmować zgodnie z tymi podanymi w podstawie płatności dla poszczególnych robót.

8. ODBIÓR ROBÓT

Ogólne zasady odbiorów robót i dokonywania płatności podano w specyfikacji ST-0 „Wymagania ogólne”

Roboty uznaje się za zgodne z dokumentacją projektową, SST i wymaganiami Inżyniera/Kierownika projektu, jeżeli wszystkie pomiary i badania z zachowaniem tolerancji wg pkt. 6 dały wyniki pozytywne. Odbiór robót dokonywany jest na zasadzie odbioru robót zanikających. Zgłoszenie do odbioru powinno nastąpić w czasie umożliwiającym wykonawcy wykonanie wszystkich napraw wykonanych robót, na koszt wykonawcy, jeżeli roboty te nie spełniają wymagań jakościowych, określonych dokumentacją projektową, niniejszą specyfikacją i polskimi normami.

9. PODSTAWA PŁATNOŚCI

9.1. Ogólne ustalenia dotyczące podstawy płatności

Ogólne ustalenia dotyczące podstawy płatności podano w specyfikacji ST-0 „Wymagania ogólne”.

Cena wykonania konstrukcji betonowych i żelbetowych obejmuje:

- zakup i dostarczenie mieszanki betonowej oraz materiałów niezbędnych do wykonania robót
- transport i utrzymanie sprzętu niezbędnego do wykonania robót
- przygotowanie podłoża gruntowego,
- wykonanie szalunków,
- ułożenie zbrojenia,

- wykonanie dylatacji i szwów roboczych,
- ułożenie i pielęgnacja betonu z zatarciem powierzchni górnej betonu,
- zdjęcie szalunków,
- wykonanie izolacji,
- zwieńczenie elementów żelbetowych rolką z cegły klinkierowej (w zakresie podanym w dokumentacji projektowej),
- usunięcie sprzętu i porządkowanie terenu objętego robotami,

Cena obejmuje również: prace pomiarowe i roboty przygotowawcze, oczyszczenie podłoża, oznakowanie i zabezpieczenie robót.

10. PRZEPISY ZWIĄZANE

- PN-63/B-06251 Roboty betonowe i żelbetowe. Wymagania techniczne.
 - PN-EN 206-1:2003 Beton część 1. Wymagania, właściwości, produkcja i zgodność
 - PN-89/H-84023/06 Stal określonego zastosowania. Wymagania ogólne. Gatunki
 - PN-82/H-93215 Walcówka i pręty stalowe do zbrojenia betonu
 - PN-EN 1008:2004 Woda zarobowa do betonu. Specyfikacja pobierania próbek, badania i ocena przydatności wody zarobowej do betonu, w tym wody odzyskanej z procesów produkcji betonu.
 - PN-B-10260:1969 Izolacje bitumiczne – Wymagania i badania przy odbiorze.
-
- Warunki techniczne wykonania i odbioru robót w dziedzinie gospodarki wodnej w zakresie konstrukcji hydrotechnicznych z betonu – Ministerstwo Ochrony Środowiska Zasobów Naturalnych i Leśnictwa, 1994 r

SPECYFIKACJA TECHNICZNA SST- 20

MAŁA ARCHITEKTURA (45212140-9, 45223800-4)

1. WSTĘP

1.1. Przedmiot SST

Przedmiotem niniejszej szczegółowej specyfikacji technicznej są wymagania dotyczące wykonania i montażu elementów małej architektury w zakresie określonym niniejszą SST, które zostaną wykonane na podstawie dokumentacji projektowej w ramach zadania: **Zagospodarowanie terenu w rejonie ul. Zamkowej i Batorego w Żmigrodzie.**

1.2. Zakres stosowania SST

Niniejsza specyfikacja będzie stosowana, jako dokument przetargowy i kontraktowy przy zlecaniu i realizacji robót wymienionych w pt. 1.1.

1.3. Zakres robót objętych SST

Ustalenia zawarte w niniejszej specyfikacji dotyczą prowadzenia prac związanych z dostawą i montażem urządzeń małej architektury. W zakres robót wchodzi:

- Montaż elementów małej architektury w postaci:
 - ławek z oparciem szer. 180cm,
 - ławek z oparciem szer. 150cm,
 - ławek bez oparcia szer. 150cm,
 - stojaków na rowery z 4 stanowiskami,
 - stojaków na rowery z 3 stanowiskami,
 - trzepaków,
 - koszy na śmieci,
 - wycieraczek zewnętrznych,
 - pachołków,

- Wykonania ogrodzenie terenu Placu Zabaw,
- Wykonania osłon śmietnikowych,
- Poręczy przy schodach skarpowych

1.4. Określenia podstawowe

Określenia podstawowe podane w niniejszej ST są zgodne z obowiązującymi odpowiednimi polskimi normami i z definicjami podanymi w specyfikacji ST-0 „Wymagania ogólne”.

1.5. Ogólne wymagania dotyczące robót

Ogólne wymagania dotyczące robót podano w specyfikacji ST-0 „Wymagania ogólne”.

2. MATERIAŁY

2.1. Ogólne wymagania dotyczące materiałów

Ogólne wymagania dotyczące materiałów, ich pozyskiwania i składowania, podano w specyfikacji SST-0 „Wymagania ogólne”.

Wykonawca jest zobowiązany dostarczyć materiały zgodnie z wymaganiami dokumentacji

SPECYFIKACJE TECHNICZNE WYKONANIA I ODBIORU ROBÓT

projektowej, odpowiadające wymaganiom obowiązujących norm.

2.2 Urządzenia i elementy małej architektury

Na obszarze terenu objętego opracowaniem przewidziano zastosowanie następujących elementów małej architektury:

NR	NAZWA URZĄDZENIA / OPIS	ILOŚĆ/SZT.
1	Ławka z oparciem szer. 180cm	16 szt
2	Ławka z oparciem szer. 150cm	5 szt
3	Ławka bez oparcia szer. 150cm	6 szt
4	Stojak na rowery - 4 stanowiska	8 szt
5	Stojak na rowery - 3 stanowiska	7 szt
6	Trzepak o konstrukcji stalowej	3 szt
7	Kosz na śmieci z daszkiem o konst. stalowej i poj. 35L ocynkowany i malowany lakierem strukturalnym w kol. RAL 6029	22 szt
8	Wycieraczka zewnętrzna z kratą stalową i odwodnieniem	5 szt
9	Pachołek stalowy o wys. 800mm np. słupek blokujący U-12C	5 szt
10	Ogrodzenie placu zabaw, systemowe panelowe 3D 4W, h=123cm, RAL6005	109 m
11	Oslony śmietnikowe o prefabrykowanej konst. stalowej na 8 i 2 kontenery jezdne w kol. RAL 6005	2szt

Dopuszcza się stosowanie innych urządzeń niż określone w dokumentacji projektowej pod warunkiem, że będą one identyczne pod względem technicznym i estetycznym z urządzeniami określonymi w załączniku do niniejszej specyfikacji. W sytuacji jeśli zastosowanie urządzeń zamiennych skutkować będzie koniecznością zmian innych elementów zagospodarowania terenu, zmiany te muszą być zaakceptowane przez Inżyniera. Wprowadzenie zmian do dokumentacji projektowej odbywać się będzie na koszt Wykonawcy.

W załączeniu – poglądowe zdjęcia

3. SPRZĘT

Ogólne warunki stosowania sprzętu podano w specyfikacji ST-0 „Wymagania ogólne”.

Rodzaje sprzętu używanego do wykonania i montażu urządzeń i elementów pozostawia się do uznania wykonawcy, po uzgodnieniu z Inżynierem/Kierownikiem projektu. Jakkolwiek sprzęt, maszyny lub narzędzia niegwarantujące zachowania wymagań jakościowych robót i przepisów BIOZ zostaną przez Inżyniera/Kierownika projektu zdyskwalifikowane i niedopuszczone do robót.

4. TRANSPORT

4.1. Ogólne wymagania dotyczące transportu

Ogólne warunki transportu podano w specyfikacji ST-0 „Wymagania ogólne”.

4.2. Sprzęt transportowy musi być dostosowany do rodzaju i gabarytu urządzenia.

5. WYKONANIE ROBÓT

5.1. Zasady ogólne

Ogólne zasady wykonywania robót podano w specyfikacji ST-0 „Wymagania ogólne”.

Roboty objęte niniejszą specyfikacją muszą być wykonane zgodnie z:

- dokumentacją projektową
- wszystkie elementy urządzenia placu zabaw powinny posiadać certyfikat zgodności z normami europejskimi PN-EN 1176-7:2009
- wymaganiami specyfikacji

Należy ze szczególną starannością wytyczyć lokalizacje urządzeń w terenie zgodnie z dokumentacją projektową.

6. KONTROLA JAKOŚCI ROBÓT

6.1. Ogólne zasady kontroli jakości robót

Ogólne zasady kontroli jakości robót podano w specyfikacji ST-0 „Wymagania ogólne”.

Kontrola jakości wykonania robót polega ocenie wykonanych robót i w oparciu o:

- wymagania dokumentacji projektowej
- wymagania normy PN-EN 1176-7:2009

Badania powinny objąć wszystkie etapy realizacji, a przede wszystkim takie roboty, które przy końcowym odbiorze nie będą widoczne, a jakość ich wykonania nie będzie mogła być sprawdzona.

6.2. Kontrola jakości użytych materiałów

Sprawdzenie jakości wykonanych prac związanych z dostawą i montażem urządzeń polega na sprawdzeniu zgodności ilościowej i jakościowej dostarczonych urządzeń z dokumentacją projektową. Wykonawca przedstawi Inżynierowi operat geodezyjny przedstawiający lokalizację urządzeń celem umożliwienia porównania jej z dokumentacją projektową.

7. OBMIAR ROBÓT

Ogólne zasady obmiaru robót podano w specyfikacji ST-0 „Wymagania ogólne”.

Podstawą dokonywania obmiarów, określającą zakres prac wykonywanych w ramach poszczególnych pozycji, jest załączony do Dokumentacji Przetargowej przedmiar robót.

Jednostki obmiarowe należy przyjmować zgodne z tymi podanymi w podstawie płatności dla poszczególnych robót.

8. ODBIÓR ROBÓT

Ogólne zasady odbiorów robót i dokonywania płatności podano w specyfikacji ST-0 „Wymagania ogólne”. Odbiory należy dokonać sprawdzając przytoczone w punkcie 6 kryterium oceny. Czynność odbioru winna być udokumentowana odpowiednim protokołem zgodnie z przyjętymi w SST D_0 zasadami.

9. PODSTAWA PŁATNOŚCI

9.1. Ogólne ustalenia dotyczące podstawy płatności

Ogólne ustalenia dotyczące podstawy płatności podano w specyfikacji ST-0 „Wymagania ogólne”.

9.2. Szczegółowe warunki płatności

Podstawą płatności jest sztuka kompletnego wbudowanego urządzenia.

9.3. Szczegółowy zakres robót objętych płatnością wg Przedmiaru Robót

10. PRZEPISY ZWIĄZANE

- PN-63/B-06251 Roboty betonowe i żelbetowe. Wymagania techniczne.
- PN-EN 206-1:2003 Beton część 1. Wymagania, właściwości, produkcja i zgodność
- PN-89/H-84023/06 Stal określonego zastosowania. Wymagania ogólne. Gatunki
- PN-82/H-93215 Walcówka i pręty stalowe do zbrojenia betonu
 - PN-EN 1008:2004 Woda zarobowa do betonu. Specyfikacja pobierania próbek, badania i ocena przydatności wody zarobowej do betonu, w tym wody odzyskanej z procesów produkcji betonu.
- Warunki techniczne wykonania i odbioru robót w dziedzinie gospodarki wodnej w zakresie konstrukcji hydrotechnicznych z betonu – Ministerstwo Ochrony Środowiska Zasobów Naturalnych i Leśnictwa, 1994 r

11. ZAŁĄCZNIKI DO SPECYFIKACJI MAŁA ARCHITEKTURA

11.1. Ławka z oparciem szer. 180cm i 150cm

KARTA CHARAKTERYSTYKI PRODUKTU

ŁAWKA Z OPARCIEM				
				
Zastosowanie	<p>Ławka z oparciem - przeznaczenie zewnętrzne jako element małej architektury miejskiej lub ogrodu. Komfort użytkowania ławki zapewnia wygodne i odpowiednio wyprofilowane siedzisko z oparciem. Stanowią je drewniane listwy oszlifowane i zaokrąglone na krawędziach. Odporność na niesprzyjające warunki atmosferyczne zapewnia impregnat oraz podwójna warstwa lakierobejcy.</p>			
Montaż	Do podłoża za pomocą czterech kołków rozporowych fi 8 mm			
Specyfikacja techniczna				
Wymiary dl/gł/wys [cm]	Materiały	Powłoka	Ilość miejsc	Kolorystyka
150-180/70/74	rura 48,3 x 2 mm listwa 9x3cm (ławka 150cm) listwa 9x3,6cm (ławka 180cm)	Stal ocynkowana i malowana proszkowo lub tylko malowana	3-4	drewno i stal w kolorze do wyboru

Instrukcja montażu

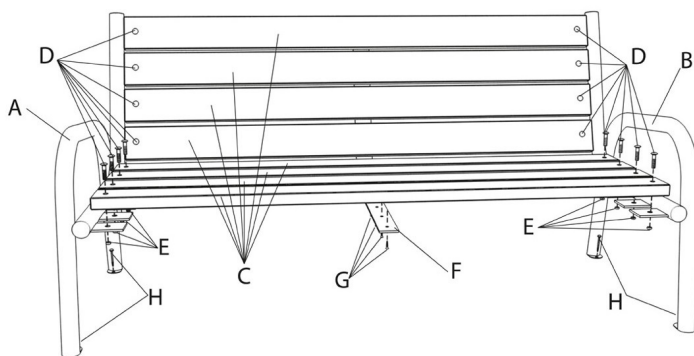

1. Do zamontowania ławki będziesz potrzebował klucza 13, śrubokręta krzyżakowego PH i młotka
2. Wyjmij boki (A i B) oraz listwy z opakowania (C)
3. Listwy przykręć do metalowych boków za pomocą śrub (D) i nakrętek (E), ale nie dokręcaj od razu maksymalnie śrub
4. Sprawdź ustawienie ławki i dokręć śruby tak aby główka śruby nie weszła za głęboko w drewno
5. Wkrętami do drewna (G) przykręć płaskownik wzmacniający (F) od tylnej strony listw w połowie ich długości
6. Za pomocą kołków rozporowych (H) przykręć ławkę do podłoża

<p>A</p> <p>x1</p>	<p>B</p> <p>x1</p>	<p>C</p> <p>x9</p>	<p>D</p> <p>x18</p>	<p>E</p> <p>x18</p>	<p>F</p> <p>x1</p>	<p>G</p> <p>x9</p>	<p>H</p> <p>x4</p>
<p>BOK LEWY</p> <p>rura Ø 60,3mm x 2mm</p>	<p>BOK PRAWY</p> <p>rura Ø 60,3mm x 2mm</p>	<p>LISTWY DREWNIANE</p> <p>150 - 180 x 9 x 3 cm sosnowe</p>	<p>ŚRUBA M8 X 50</p>	<p>NAKRĘTKA M8</p>	<p>PŁASKOWNIK WZMACNIAJĄCY</p>	<p>WKRĘT 3,5 X 25</p>	<p>KOŁKI ROZPOROWE 8 X 80</p>

11.2. Ławka bez oparcia szer. 150cm

KARTA CHARAKTERYSTYKI PRODUKTU

ŁAWKA BEZ OPARCIA



Zastosowanie	<p>Ławka miejska bez oparcia to propozycja miejsca do odpoczynku przy takich terenach jak place zabaw, skwery, osiedla mieszkaniowe, deptaki.</p> <p>Konstrukcję ławki tworzą stalowe rury \varnothing 48,3mm lub \varnothing 60,3mm stanowiące jednocześnie nogi ławki oraz siedlisko w postaci drewnianych listew oszlifowanych i zaokrąglonych na krawędziach. Odporność na niesprzyjające warunki atmosferyczne zapewnia drewnu impregnat oraz podwójna warstwa lakierobejcy</p>
Mocowanie	Do podłoża za pomocą czterech kołków rozporowych \varnothing 8 mm

Specyfikacja techniczna

dl/gł/wys [cm]	Materiały	Powłoki	Ilość miejsc	Kolorystyka
150/70/62	stal, rura \varnothing 60,3 x 2mm drewno – sosna listwa 150x9x3cm	Stal: Ocynkowana+ malowana lub tylko malowana Drewno: impregnat + farba lazurowa	3	drewno i stal w kolorze do wyboru
180/70/62	stal, rura \varnothing 60,3 x 2mm drewno –sosna listwa 180x9x3,6cm	Stal: Ocynkowana+ malowana lub tylko malowana drewno: Impregnat + farba lazurowa	4	drewno i stal w kolorze do wyboru
180/70/62	stal, rura \varnothing 48,3 x 2mm drewno –sosna listwa 180x9x3,6cm	Stal: Ocynkowana+ malowana lub tylko malowana drewno: Impregnat + farba lazurowa	4	drewno i stal w kolorze do wyboru
150/70/62	stal, rura \varnothing 48,3 x 2mm drewno –sosna listwa 150x9x3cm	Stal: Ocynkowana+ malowana lub tylko malowana drewno: Impregnat + farba lazurowa	3	drewno i stal w kolorze do wyboru

Instrukcja montażu

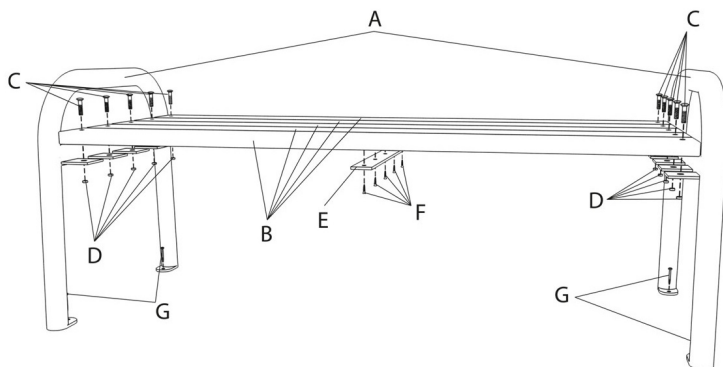

1. Do zamontowania ławki będziesz potrzebował klucza 13, śrubokręta krzyżakowego PH i młotka
2. Wyjmij boki (A) oraz listwy (B) z opakowania
3. Listwy przykręć do nóg metalowych za pomocą śrub (C) i nakrętek (D), ale nie dokręcaj od razu maksymalnie śrub
4. Sprawdź ustawienie ławki i dokręć śruby tak aby główka śruby nie weszła za głęboko w drewno
5. Wkrętami do drewna (F) przykręć do siedzenia płaskownik wzmocniający (E) od tylnej strony listew w w połowie ich długości
6. Za pomocą kołków rozporowych (G) przykręć ławkę do podłoża

x2	x5	x10	x10	x1	x5	x4
BOKI rura Ø 48,3mm x 2mm	LISTWY DREWNIANE 150-180 x 9 x 3 cm sosnowe lub świerkowe	ŚRUBA M8 X 50	NAKRĘTKA M8	PŁASKOWNIK WZMACNIAJĄCY SIEDZENIE	WKRĘT 3,5 X 25	KOŁKI ROZPOROWE 8 X 80

11.3. Stojak na rowery – 4 stanowiska

Stojak na 4 rowery



Szczegóły techniczne

ilość miejsc:	4
szerokość stojaka:	110cm
głębokość:	54cm
wysokość:	42-51cm
szerokość stanowiska:	6cm
odległość między stanowiskami:	33cm
materiał:	stal ocynkowana
materiały [mm]:	rurka 18x2
materiały [mm]:	profil: 30x30x1,5
powłoka stojaka:	ocynkowana
mocowanie:	4 kołki rozporowe Ø 8mm (w zestawie)
sposób mocowania:	do podłoża
metoda montażu:	do przykręcenia
regulacja stanowisk:	regulowane (90 i 45 stopni)
sposób parkowania:	jednostronnie
ciężar:	15kg
opcja pomalowania:	m. proszkową

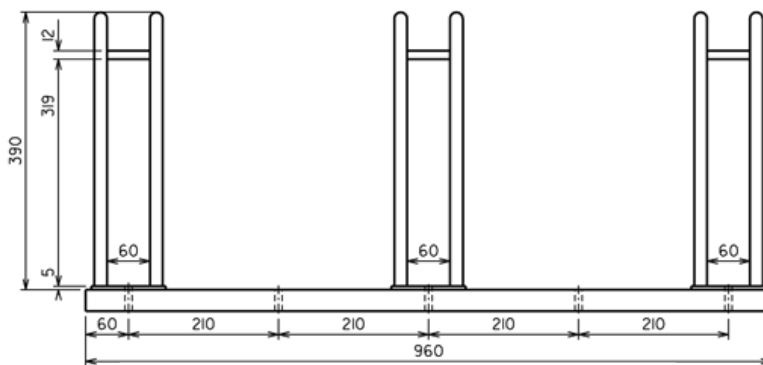
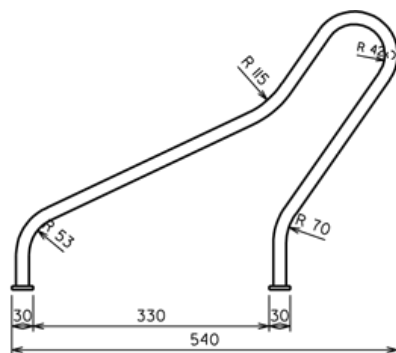

skala 1:10

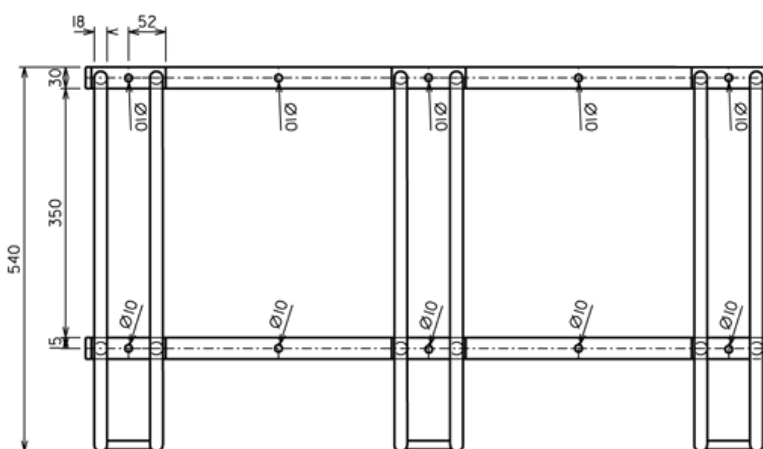

11.5. Trzepak osiedlowy

Wymiary	[m]
Długość	3
Szerokość	0,6
Wysokość	1,8
Rodzaj prefabrykatu	Szt.
OK2	2

- o wykonanie z rury \varnothing 48 mm
- o stolik odkładczy z profilu 30x30 mm

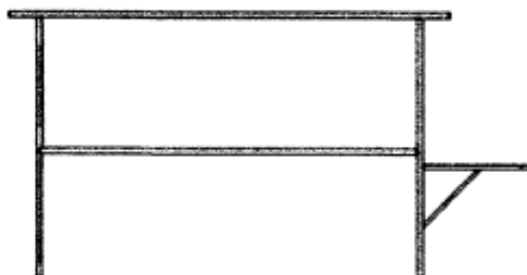

11.6. Kosz na śmieci z daszkiem

Zagospodarowanie terenu w rejonie ul. Zamkowej i Batorego w Żmigrodzie

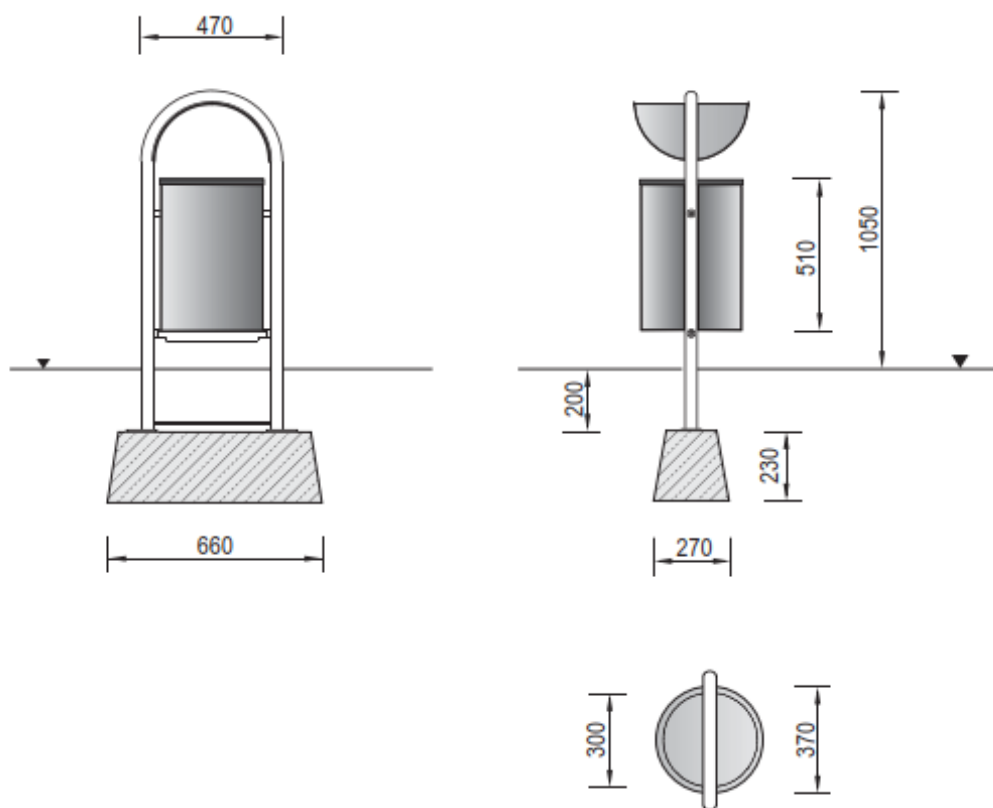

Charakterystyka urządzenia

- Konstrukcja urządzenia wykonana jest z rury stalowej $\varnothing 48,3 \times 2,9$ mm.
- Daszek urządzenia z blachy $\neq 3$ mm, na stałe połączony z konstrukcją.
- Kosz wyposażony w zamek uwalniający/blokujący wyciągnięcie wiadra w celu opróżnienia.
- Całość urządzenia ocynkowana ogniowo.
- W komplecie znajdują się prefabrykaty betonowe ułatwiające montaż w gruncie..

11.7. Wycieraczka zewnętrzna

Zagospodarowanie terenu w rejonie ul. Zamkowej i Batorego w Żmigrodzie

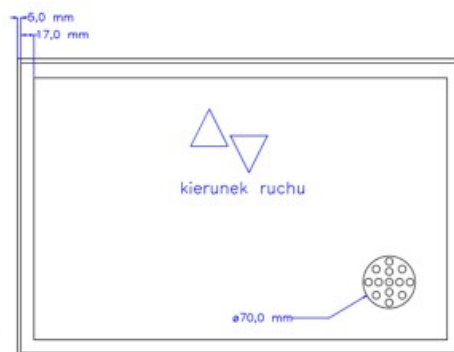
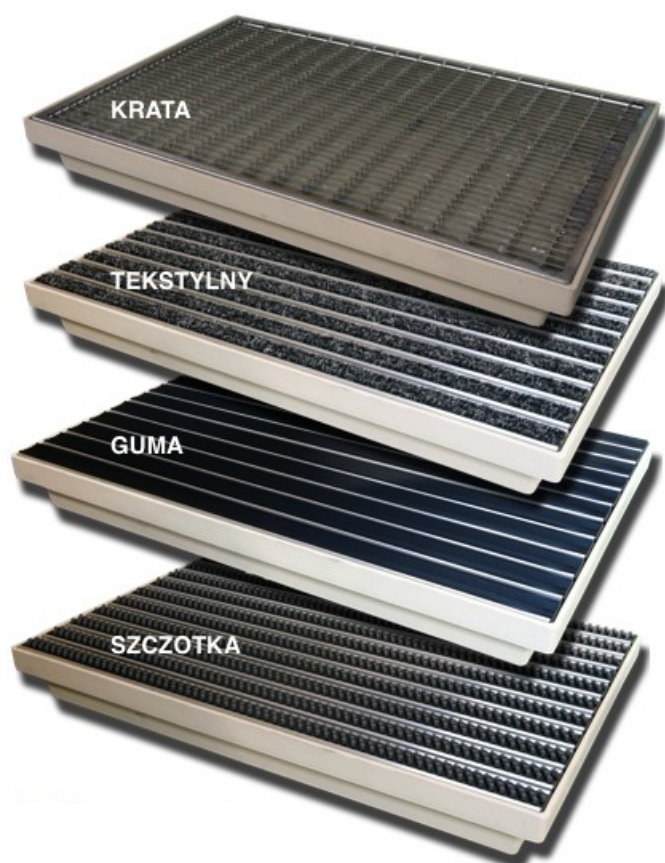

SPECYFIKACJA TECHNICZNA SST- 21

ELEMENTY WYPOSAŻENIA PLACU ZABAW (CPV 37535200-9 , CPV 36535200-2)

1. WSTĘP

1.1. Przedmiot SST

Przedmiotem niniejszej szczegółowej specyfikacji technicznej są wymagania dotyczące wykonania i montażu elementów wyposażenia placu zabaw w zakresie określonym niniejszą SST, które zostaną wykonane na podstawie dokumentacji projektowej w ramach zadania: **Zagospodarowanie terenu w rejonie ul. Zamkowej i Batorego w Żmigrodzie.**

1.2. Zakres stosowania SST

Niniejsza specyfikacja będzie stosowana, jako dokument przetargowy i kontraktowy przy zleceniu i realizacji robót wymienionych w pt. 1.1.

1.3. Zakres robót objętych SST

Ustalenia zawarte w niniejszej specyfikacji dotyczą prowadzenia prac związanych z dostawą i montażem urządzeń wyposażenia placu zabaw.

1.4. Określenia podstawowe

Określenia podstawowe podane w niniejszej ST są zgodne z obowiązującymi odpowiednimi polskimi normami i z definicjami podanymi w specyfikacji ST-0 „Wymagania ogólne”.

1.5. Ogólne wymagania dotyczące robót

Ogólne wymagania dotyczące robót podano w specyfikacji ST-0 „Wymagania ogólne”.

2. MATERIAŁY

2.1. Ogólne wymagania dotyczące materiałów

Ogólne wymagania dotyczące materiałów, ich pozyskiwania i składowania, podano w specyfikacji ST-0 „Wymagania ogólne”.

Wykonawca jest zobowiązany dostarczyć materiały zgodnie z wymaganiami dokumentacji projektowej, odpowiadające wymaganiom obowiązujących norm.

2.2 Urządzenia zabawowe placu zabaw

Na terenie placu zabaw przewidziano zastosowanie następujących elementów i urządzeń:

NR	NAZWA URZĄDZENIA / OPIS	ILOŚĆ/SZT.
1	Betonowy stół do tenisa stołowego	1 szt
2	Zestaw – metalowy	1 szt
3	Karuzela czteroramienna	1 szt

SPECYFIKACJE TECHNICZNE WYKONANIA I ODBIORU ROBÓT

4	Huštawka Ważka - podwójna	1 szt
5	Huštawka podwójna wahadłowa	1 szt
6	Piaskownica betonowa okrągła	1 szt
7	Domek	1 szt
8	Kiwak pojedynczy – Pies	1 szt
9	Betonowy stół do gry w szachy	1 szt
10	Regulamin placu zabaw	1 szt

Dopuszcza się stosowanie innych urządzeń niż określone w dokumentacji projektowej pod warunkiem, że będą one identyczne pod względem technicznym i estetycznym z urządzeniami określonymi w załączniku do niniejszej specyfikacji. W sytuacji jeśli zastosowanie urządzeń zamiennych skutkować będzie koniecznością zmian innych elementów zagospodarowania terenu, zmiany te muszą być zaakceptowane przez Inżyniera.

Wprowadzenie zmian do dokumentacji projektowej odbywać się będzie na koszt Wykonawcy.

W załączeniu – poglądowe zdjęcia

3. SPRZĘT

Ogólne warunki stosowania sprzętu podano w specyfikacji ST-0 „Wymagania ogólne”.

Rodzaje sprzętu używanego do wykonania i montażu urządzeń i elementów pozostawia się do uznania wykonawcy, po uzgodnieniu z Inżynierem/Kierownikiem projektu. Jakikolwiek sprzęt, maszyny lub narzędzia niegwarantujące zachowania wymagań jakościowych robót i przepisów BIOZ zostaną przez Inżyniera/Kierownika projektu zdyskwalifikowane i niedopuszczone do robót.

4. TRANSPORT

4.1. Ogólne wymagania dotyczące transportu

Ogólne warunki transportu podano w specyfikacji ST-0 „Wymagania ogólne”.

4.2. Sprzęt transportowy musi być dostosowany do rodzaju i gabarytu urządzenia.

5. WYKONANIE ROBÓT

5.1. Zasady ogólne

Ogólne zasady wykonywania robót podano w specyfikacji ST-0 „Wymagania ogólne”.

Roboty objęte niniejszą specyfikacją muszą być wykonane zgodnie z:

- dokumentacją projektową
- wszystkie elementy urządzenia placu zabaw powinny posiadać certyfikat zgodności z normami europejskimi PN-EN 1176-7:2009
- wymaganiami specyfikacji

Należy ze szczególną starannością wytyczyć lokalizacje urządzeń w terenie zgodnie z dokumentacją projektową.

6. KONTROLA JAKOŚCI ROBÓT

6.1. Ogólne zasady kontroli jakości robót

Ogólne zasady kontroli jakości robót podano w specyfikacji ST-0 „Wymagania ogólne”.

Kontrola jakości wykonania robót polega na ocenie wykonanych robót i w oparciu o:

- wymagania dokumentacji projektowej
- wymagania normy PN-EN 1176-7:2009

Badania powinny objąć wszystkie etapy realizacji, a przede wszystkim takie roboty, które przy końcowym odbiorze nie będą widoczne, a jakość ich wykonania nie będzie mogła być sprawdzona.

6.2. Kontrola jakości użytych materiałów

Sprawdzenie jakości wykonanych prac związanych z dostawą i montażem urządzeń polega na sprawdzeniu zgodności ilościowej i jakościowej dostarczonych urządzeń z dokumentacją projektową. Wykonawca przedstawi Inżynierowi operat geodezyjny przedstawiający lokalizację urządzeń celem umożliwienia porównania jej z dokumentacją projektową.

7. OBMIAR ROBÓT

Ogólne zasady obmiaru robót podano w specyfikacji SST-0 „Wymagania ogólne”.

Podstawą dokonywania obmiarów, określającą zakres prac wykonywanych w ramach poszczególnych pozycji, jest załączony do Dokumentacji Przetargowej przedmiar robót.

Jednostki obmiarowe należy przyjmować zgodne z tymi podanymi w podstawie płatności dla poszczególnych robót.

8. ODBIÓR ROBÓT

Ogólne zasady odbiorów robót i dokonywania płatności podano w specyfikacji ST-0 „Wymagania ogólne”. Odbiory należy dokonać sprawdzając przytoczone w punkcie 6 kryterium oceny. Czynność odbioru winna być udokumentowana odpowiednim protokołem zgodnie z przyjętymi w SST-0 zasadami.

9. PODSTAWA PŁATNOŚCI

9.1. Ogólne ustalenia dotyczące podstawy płatności

Ogólne ustalenia dotyczące podstawy płatności podano w specyfikacji SST-0 „Wymagania ogólne”.

9.2. Szczegółowe warunki płatności

Podstawą płatności jest sztuka kompletnego wbudowanego urządzenia.

9.3. Szczegółowy zakres robót objętych płatnością wg Przedmiaru Robót

10. PRZEPISY ZWIĄZANE

Obowiązują następujące normy dotyczące urządzeń i kontroli bezpieczeństwa na placach zabaw, do których należy się stosować:

- PN – EN 1176 -1 – 2009 – Wyposażenie placów zabaw i nawierzchnie. Ogólne wymagania bezpieczeństwa i metod badań
- PN – EN 1176 -2 – 2009 – Wyposażenie placów zabaw. Dodatkowe wymagania bezpieczeństwa i metod badań huśtawek
- PN – EN 1176 -3 – 2009 – Wyposażenie placów zabaw. Dodatkowe wymagania bezpieczeństwa i metod badań zjeżdżalni
- PN – EN 1176 -4 – 2009 – Wyposażenie placów zabaw
- PN – EN 1176 -5 – 2009 – Wyposażenie placów zabaw. Dodatkowe wymagania bezpieczeństwa i metod badań karuzeli

SPECYFIKACJE TECHNICZNE WYKONANIA I ODBIORU ROBÓT

- PN – EN 1176 -6 – 2009 – Wyposażenie placów zabaw. Dodatkowe wymagania bezpieczeństwa i metod badań urządzeń kołyszących
- PN – EN 1176 -7 – 2009 – Wyposażenie placów zabaw. Wytyczne instalowania, sprawdzania, konserwacji i eksploatacji
- PN – EN 1176 -10 – 2009 – Wyposażenie placów zabaw i nawierzchnie
- PN – EN 1176 -11 – 2009 – Wyposażenie placów zabaw i nawierzchnie
- PN – EN 1177 – 2009 – Nawierzchnie placów zabaw amortyzujące upadki. Wymagania bezpieczeństwa i metod badań
- Urządzenia powinny być mocowane zgodnie z wytycznymi producenta i oraz zgodnie z normą PN – EN 1176 -7 – 2009.
- PN – EN 1176 -1 – 2009 – Wyposażenie placów zabaw. Ogólne wymagania bezpieczeństwa i metod badań
- PN – EN 1176 -7 – 2009 – Wyposażenie placów zabaw. Wytyczne instalowania, sprawdzania, konserwacji i eksploatacji.

11. ZAŁĄCZNIKI DO SPECYFIKACJI ELEMENTY WYPOSAŻENIA PLACU ZABAW

11.1. Betonowy stół do tenisa stołowego

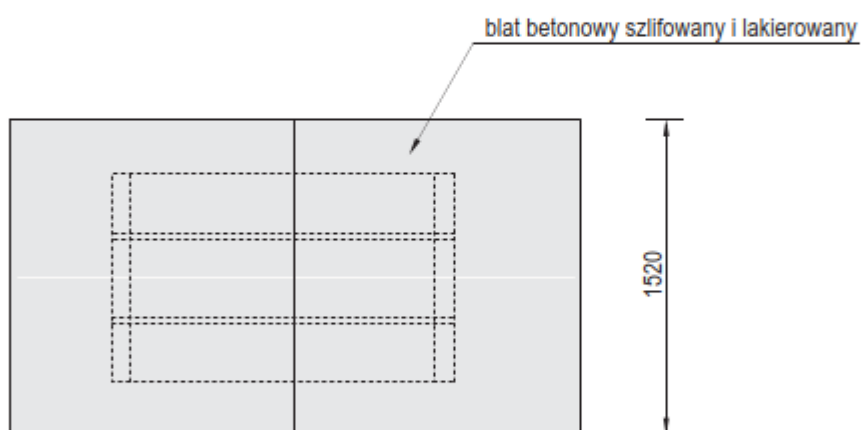
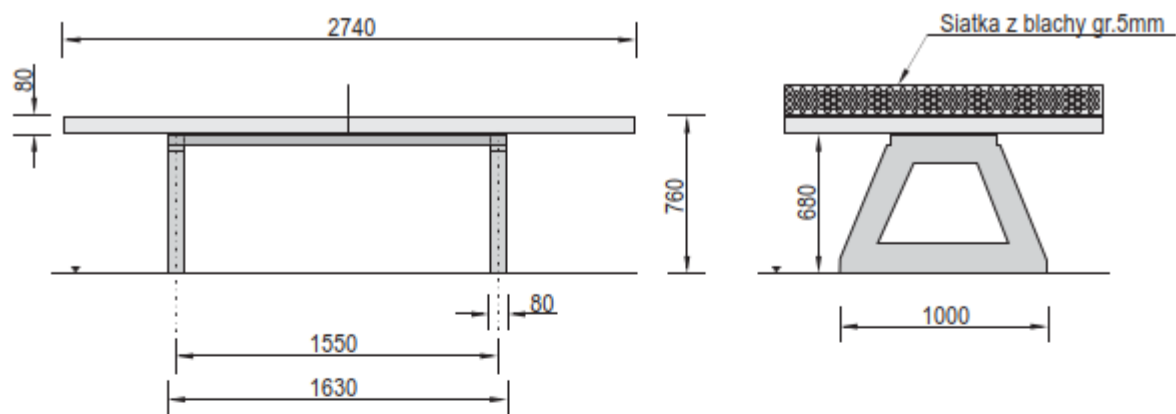

Charakterystyka urządzenia

- Blat stołu wykonany z wysokogatunkowego betonu z kruszywem ozdobnym, szlifowany i lakierowany
- Siatka do gry wykonana z blachy stalowej gr.5 mm
- Całość urządzenia usztywniona jest dwoma kątownikami stalowymi o wymiarach 75x50x1630mm
- Wszystkie elementy stalowe w urządzeniu ocynkowane są metodą ogniową
- Blat stołu po obwodzie chroni listwa aluminiowa, nadająca elegancki wygląd i zapobiegająca obiciom
- Urządzenie posiada Certyfikat na zgodność z normą PN-EN 1510

SPECYFIKACJE TECHNICZNE WYKONANIA I ODBIORU ROBÓT

Urządzenie montować zgodnie z projektem zagospodarowania terenu, a w przypadku jego braku, z zachowaniem poniższych zasad:

- Montaż urządzeń dokonać z zachowaniem odpowiednich stref bezpieczeństwa i użytkowania sąsiednich urządzeń istniejących oraz planowanych, zgodnie z zasadami zawartymi w PN EN 1176.
- W strefie funkcjonowania urządzenia należy zapewnić nawierzchnię w zależności od możliwości swobodnego upadku dla danego urządzenia zgodnie z PN EN 1177.
- Montaż urządzenia należy wykonać na terenie równym i płaskim, niezwłocznie po dostarczeniu na miejsce budowy, zabezpieczając obszar prac montażowych przed osobami niepowołanymi.
- Podczas prac montażowych stosować się do instrukcji montażu danego urządzenia.
- Montaż urządzeń w terenie należy rozpocząć od dokładnego wyznaczenia miejsc montażu wszystkich urządzeń z zachowaniem odpowiednich stref bezpieczeństwa dla każdego urządzenia.
- Strefy bezpieczeństwa nie powinny na siebie zachodzić.
- Do montażu urządzeń należy użyć odpowiednich narzędzi i środków technicznych.

Sposób montażu

- 1.Montaż urządzenia rozpoczynamy od zaplanowania ułożenia go w terenie, zwracając uwagę na elementy sąsiadujące. W tym celu należy skorzystać z przymiaru metrowego, uważając na ciągi komunikacyjne wokół urządzenia.
- 2.Sposób montażu urządzenia i kolejność prac przedstawiono poniżej.

Zalecana przestrzeń wolna

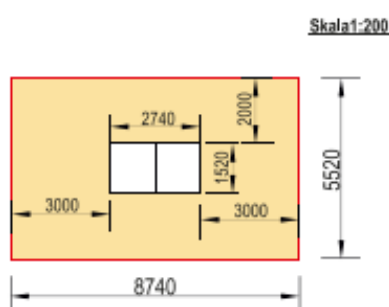

Wymiary

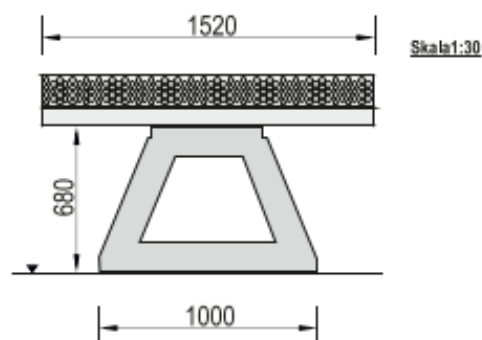

Opis części składowych

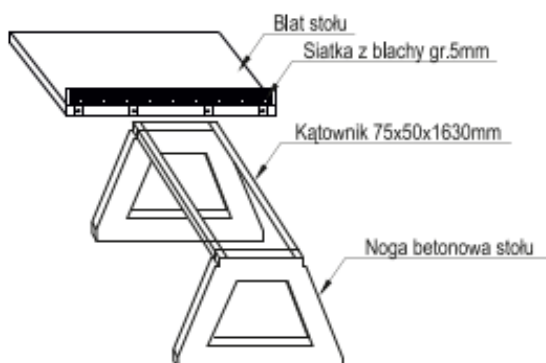

- 3.Na nogi nałożyć podłużnice w formie kątowników 75x50x1630 i przykręcić je do nóg stołu śrubami M10
- 4.Do jednej połowy stołu przykręcić metalową siatkę śrubami o stożkowych łbach M8x16.
- 5.Ułożyć blat stołu na podłużnicach i przykręcić śrubami M10x25.
- 6.Teren wokół stołu posprzątać i wyrównać, aby zapobiec powstawaniu kałuż wokół stołu.

11.2. Zestaw - metalowy



Urządzenia trudno dostępne, zgodnie z normą PN-EN 1176-1:2009

Szerokość:	2,88 m
Długość:	7,11 m
Wysokość:	3,50 m
Powierzchnia przestrzeni upadku:	48,47 m ²
Wymiary największej części:	3,30 x 0,75 x 0,50 m
Masa najcięższej części:	70 kg
Wysokość swobodnego upadku:	2,20 m
Wymagana przestrzeń minimalna - długość:	11,05 m
Wymagana przestrzeń minimalna - szerokość:	6,38 m
Głębokość posadowienia:	-0,60 m

Rzut urządzenia wraz ze strefą funkcjonalną

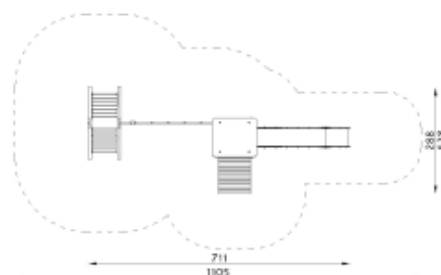

11.3. Karuzela czteroramienna

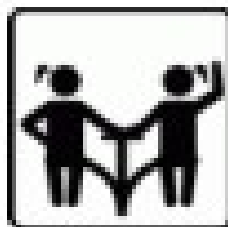

Wysokość:	~0,70 m
Strefa funkcjonowania urządzenia F:	25,52 m ²
Średnica:	1,70 m
Maksymalna wysokość upadkowa:	0,70 m
Wymiary strefy funkcjonowania długość:	5,70 m
Wymiary strefy funkcjonowania szerokość:	5,70 m
Głębokość fundamentowania:	-0,85 m

Rzut urządzenia wraz ze strefą funkcjonalną



11.4. Huśtawka Ważka – podwójna

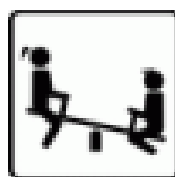
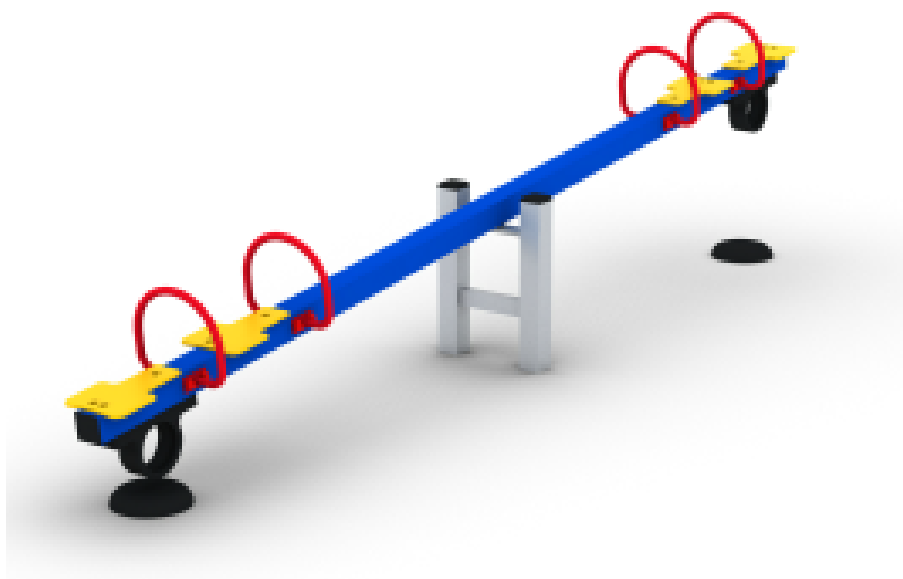

Szerokość:	0,43 m
Długość:	4,00 m
Wysokość:	~0,94 m
Strefa funkcjonowania urządzenia F:	14,14 m ²
Maksymalna wysokość upadkowa:	0,94 m
Wymiary strefy funkcjonowania długość:	6,00 m
Wymiary strefy funkcjonowania szerokość:	2,50 m
Głębokość fundamentowania:	-0,60 m

Rzut urządzenia wraz ze strefą funkcjonalną

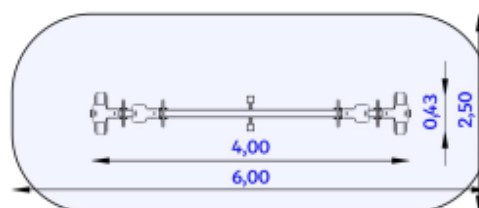

Urządzenie wykonane zgodnie z PN-EN 1176:1-2009
Wyposażenie placów zabaw. Ogólne wymagania bezpieczeństwa i metody badań.

Nawierzchnie amoryzujące: trawa, piasek, żwir, kora, nawierzchnia syntetyczna (grubość minimalna dla wszystkich nawierzchni sypkich 200mm)

Widok urządzenia

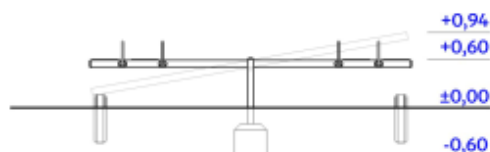

11.5. Huśtawka podwójna wahadłowa



Szerokość:	3,50 m
Długość:	1,92 m
Wysokość:	~2,43 m
Strefa funkcjonowania urządzenia F:	25,90 m ²
Maksymalna wysokość upadkowa:	1,25 m
Wymiary strefy funkcjonowania długość:	7,40 m
Wymiary strefy funkcjonowania szerokość:	3,50 m
Głębokość fundamentowania:	-0,60 m

Rzut urządzenia wraz ze strefą funkcjonalną

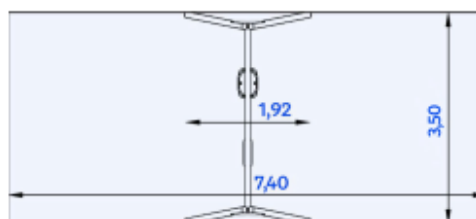

Widok urządzenia

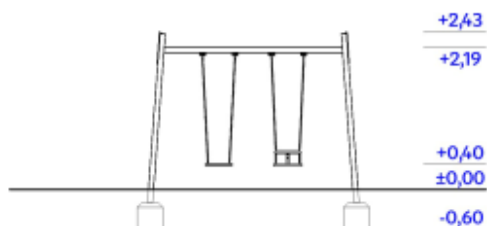

Urządzenie wykonane zgodnie z PN-EN 1176:1-2009
Wyposażenie placów zabaw. Ogólne wymagania bezpieczeństwa i metody badań.

Nawierzchnie amoryzujące: piasek, żwir, kora, nawierzchnia syntetyczna (grubość minimalna dla wszystkich nawierzchni sypkich 200mm)

11.6. Piaskownica betonowa okrągła



Szerokość:	2,90 m
Długość:	2,90 m
Wysokość:	0,31 m
Strefa funkcjonowania urządzenia F:	27,34 m ²
Waga spakowanego urządzenia:	2790 kg
Średnica:	2,90 m
Maksymalna wysokość upadkowa:	0,31 m

Rzut urządzenia wraz ze strefą funkcjonalną

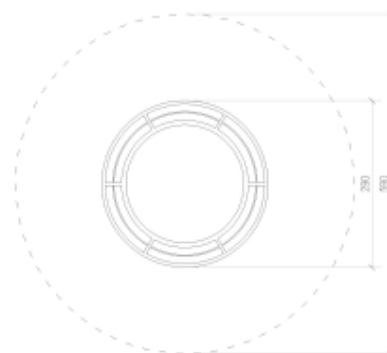

11.7. Domek

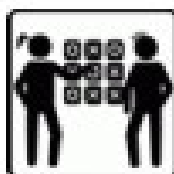

Szerokość:	1,80 m
Długość:	1,87 m
Wysokość:	~2,98 m
Strefa funkcjonowania urządzenia F:	19,88 m ²
Maksymalna wysokość upadkowa:	0,30 m
Wymiary strefy funkcjonowania długość:	4,67 m
Wymiary strefy funkcjonowania szerokość:	4,67 m
Głębokość fundamentowania:	-0,60 m

Rzut urządzenia wraz ze strefą funkcjonalną

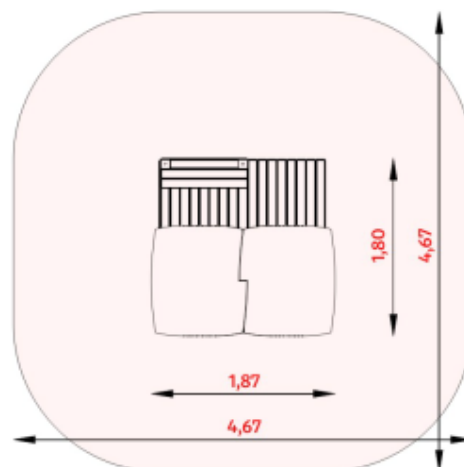

11.8. Kiwak pojedynczy – Pies



Szerokość:	0,30 m
Długość:	1,09 m
Wysokość:	~0,82 m
Strefa funkcjonowania urządzenia F:	10,50 m ²
Maksymalna wysokość upadkowa:	>0,60 m
Wymiary strefy funkcjonowania długość:	4,09 m
Wymiary strefy funkcjonowania szerokość:	3,30 m
Głębokość fundamentowania:	-0,60 m

Rzut urządzenia wraz ze strefą funkcjonalną

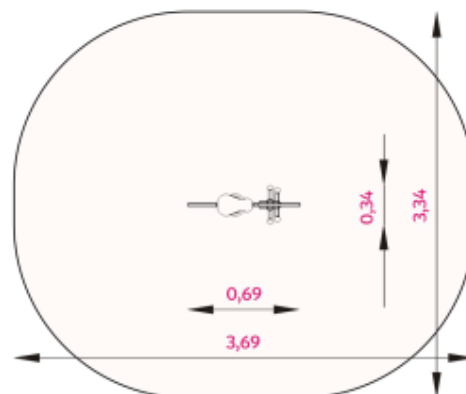

11.9. Betonowy stół do gry w szachy

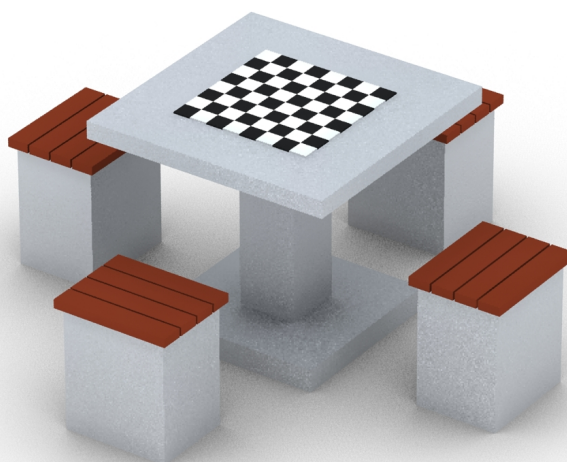

SPECYFIKACJE TECHNICZNE WYKONANIA I ODBIORU ROBÓT

Szerokość:	1,80 m
Długość:	1,80 m
Wysokość:	0,76 m
Powierzchnia przestrzeni upadku:	20,98 m ²
Wymiary największej części:	1,00 x 0,85 x 0,85 m
Masa najcięższej części:	500 kg
Wysokość swobodnego upadku:	nie dotyczy m
Wymagana przestrzeń minimalna - długość:	4,80 m
Wymagana przestrzeń minimalna - szerokość:	4,80 m
Głębokość posadowienia:	-0,22 m

Rzut urządzenia wraz ze strefą funkcjonalną

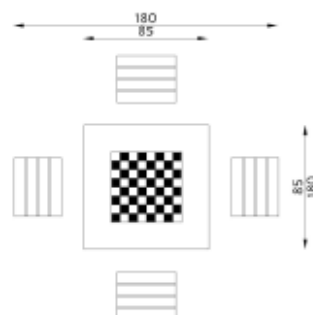

11.10. Regulamin placu zabaw



SPECYFIKACJE TECHNICZNE WYKONANIA I ODBIORU ROBÓT

Szerokość:	0,09 m
Długość:	0,56 m
Wysokość:	2,00 m
Powierzchnia przestrzeni upadku:	nie dotyczy m ²
Wymiary największej części:	2,60 x 0,10 x 0,10 m
Masa najcięższej części:	20 kg
Wysokość swobodnego upadku:	nie dotyczy m
Głębokość posadowienia:	-0,60 m

Rzut urządzenia wraz ze strefą funkcjonalną

